

Sonoviso
“Bonita Obsesión”



Sabas Gabriel Rodríguez Gutiérrez
Jhoan Sebastian Caballero Morales
María Camila Flórez Hernández

Bruno Pous Oviedo

Dirección y Producción de Medios Audiovisuales

Corporación Unificada Nacional de Educación Superior

Producción de Campo

2012B

Sonoviso

“Bonita Obsesión”

Contenido

1. Objetivos
2. Story Line
3. Argumento
4. Escaleta
5. Personajes
6. Storyboard
7. Cuadro de Relación de personajes
8. Locaciones
9. Planimetría
10. Plan de Rodaje
11. Desglose de Arte
12. Teoría del Color
13. Atrezos Principales
14. Presupuesto
15. Recursos técnicos
16. Musicalización
17. Distribución de cargos
18. Blogg



OBJETIVOS GENERALES

*Realizar una narrativa por medio de fotografías, teniendo en cuenta todas las normas audiovisuales para una mejor preproducción y postproducción para tener una mejor resolución de la historia que se quiere contar.

OBJETIVOS ESPECIFICOS

*Establecer un plan de rodaje concreto para facilitar el trabajo y ambiente.

*Crear un ethos con su respectivo, story line y sinopsis para dar a entender mejor el trabajo.

*Distribuir muy bien los cargos según la diferencia en los gustos audiovisuales que maneja cada integrante de nuestro grupo para tener un mejor desempeño

*Acondicionar los personajes elegidos muy específicamente para que expresen su pasado en cuanto a su modo de actuar y en cuanto a la historia

*Sobresalir en cuanto al conocimiento adquirido en todas las clases audiovisuales

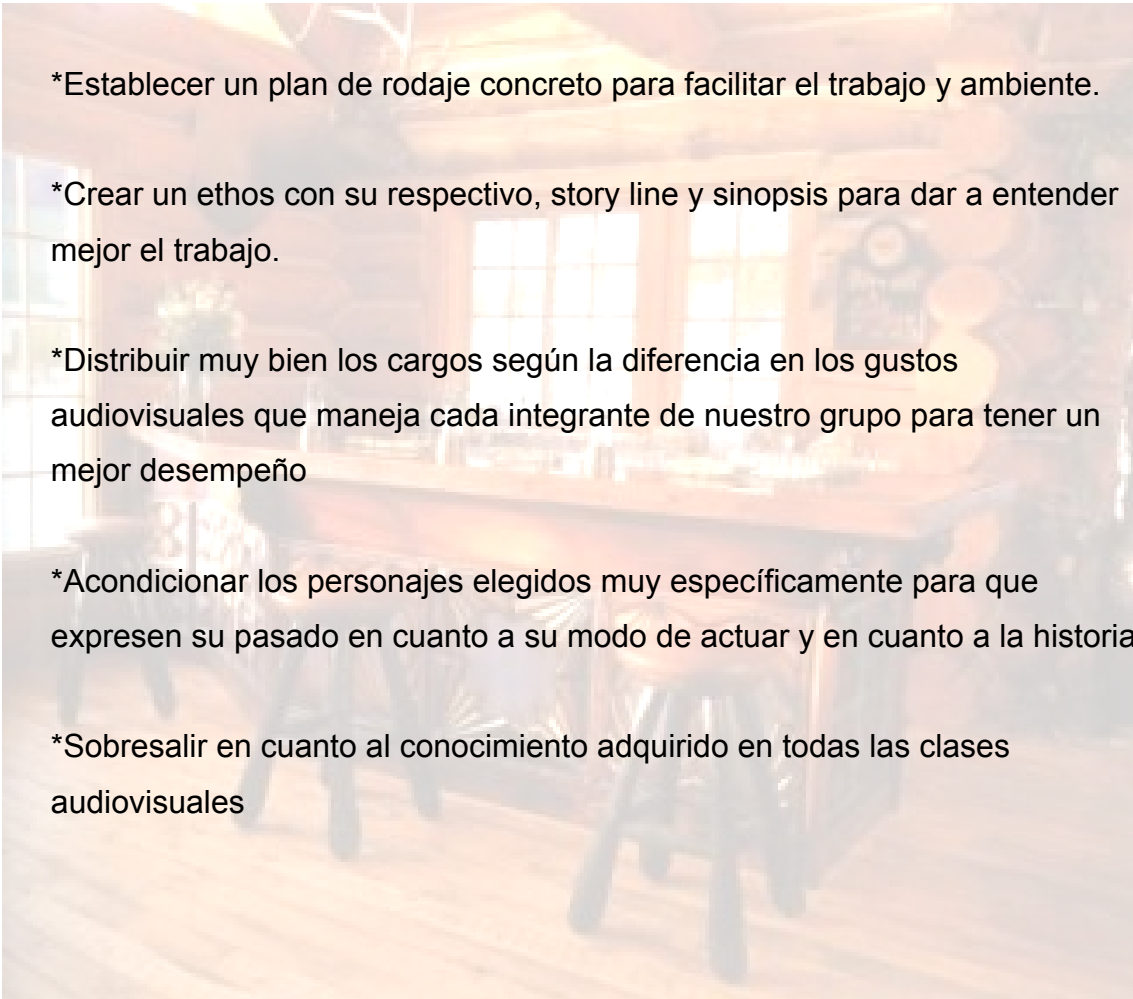

Sonoviso “BONITA OBCESSION”

STORY LINE

*Javier, un hombre solitario mortificado por la presencia y por el amor imposible de su vecina, se sumerge en un sueño en donde se verá envuelto en las cosas que él siempre quiso ser, con la mujer que siempre quiso. Pero sueño es sueño y este viaje no resulta ser el indicado ya que en este también se verá lo que no soporta, por eso su obsesión.

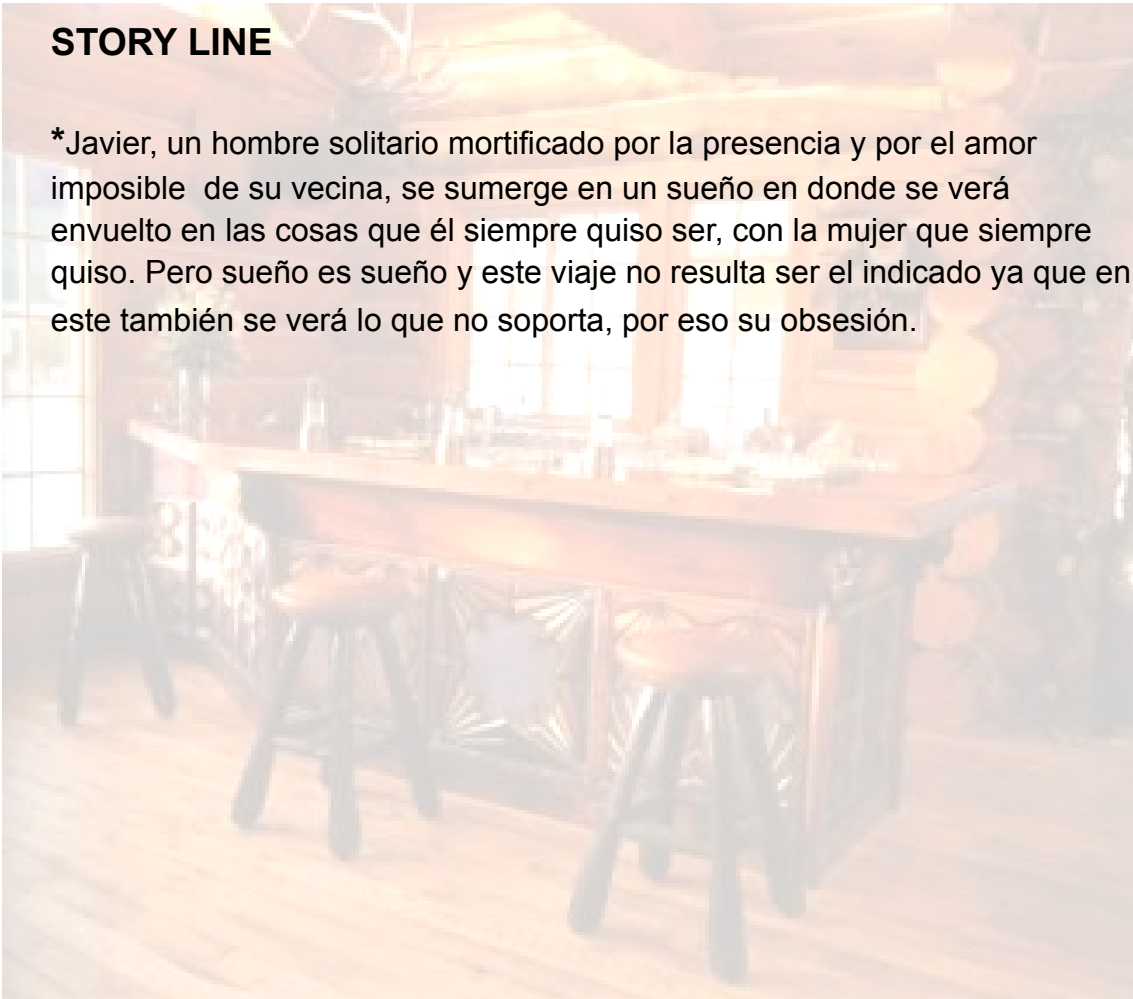

Sonoviso “BONITA OBCESSION”

ARGUMENTO

*Llega Javier a su casa después de trabajar, este va a la cocina y prepara algo de comer, se sienta en su mesa y solo apartamento a cenar algo, después de eso sube a su habitación a descansar, se sienta en el borde de la cama y saca de la mesa de noche la foto de la mujer que genera su obsesión, su vecina Karen y pensando en esta se acuesta a dormir.

*En el sueño Este Javier en el bar, pide una copa y se sienta a tomar su bebida, de repente entra Karen muy hermosa y Javier queda completamente anonadado, este no se cansa de mirarla y se acerca a hablarle, afortunadamente es correspondido por Karen, platican y toman algo con alegría de sentirse enamorados, luego Javier va a la barra a pedir un trago, pero cuando regresa ve a Karen hablando con otro hombre y saliendo del bar, lo que hace que Javier despierte ese sentimiento de rabia para llevarlo a coger un cuchillo y retar al otro vaquero, este indefenso es atacado por Javier y esté controlado por la ira, asesina en pleno bar al vaquero, mira a Karen peor esta vez con enojo, se lanza a apuñalarla, en eso despierta Javier muy sudoroso y sobre todo nervioso, se sienta tocándose la cabeza en sentido pensativo, se da cuenta que ya amaneció, camina hacia la ventana pero su vista para empezar el día, es ver a su amada Karen con su compañero

Escaleta

Escena Ec01

Interior/Día/Casa de Javier

Llega Javier a su casa luego de un turno cargado de monotonía en su trabajo, prepara su comida y se sienta en su sola sala a cenar, termina y va a su habitación a descansar, se sienta en el borde de la cama y saca la fotografía del amor de su vida y pensando en esta se acuesta a dormir.

Escena

Ec02

Interior/Día /Bar

En el sueño como objetivo principal, Javier es un comisario reconocido, entra al bar que siempre frecuenta para relajarse pide un trago y se sienta a tomar su bebida de repente entra al lugar una hermosa mujer con cabello largo, Javier cautivado no deja de mirarla mientras pide una copa y se sienta en una mesa, el comisario se acerca a hablarle y esta dama corresponde a sus miradas y a su intento por entablar una conversación, efectivamente hay química en todo aspecto lo que los lleva a llegar a un beso.

luego Javier va a la barra por unos tragos pero al regresar a la mesa ve a la señorita en los brazos de otro hombre, Javier sorprendido se deja llevar por la sonrisa de Karen que inspira picardía y burla lo que hace que Javier al ver esta situación despierte una ira tan grande que toma un cuchillo que estaba en la barra del lado del tendero y se lanza sobre el sujeto, Javier apuñala a este en el pecho despojándolo de su vida, la mujer se aleja y Javier llevado por el descontrol mira a Karen y se lanza sobre ella

Escena

Ec03

Interior/Día/casa de Javier

En eso despierta Javier de su sueño de toda la noche, sudoroso y angustiado se sienta en su cama cogiéndose su cabeza en sentido pensativo, se da cuenta que a amanece y camina hacia la ventana y mirando hacia abajo mira a su amada KAREN, la chica del sueño, su gran amor con su prometido.



Personajes

Javier



FISICO

Estatura: 1,72

Color de ojos: cafés oscuros

Color de cabello: Negro

Contextura: Acuerpado

PASADO

tuvo una infancia muy dura ya que vivió en la calle, fue acogido por un señor pero no tuvo la mejor familia ya que sufrió de muchos maltratos, en la escuela siempre fue solo y las chicas lo rechazaban.

FAMILIARES

PADRE (CABEZA DE FAMILIA)

Un señor llamado DIEGO FERNANDEZ de nacimiento y origen mexicano, pero solo la gran parte de su vida por causas del alcohol, lo que lo llevo a maltratar mucho a Javier, su comunicación con el no era la mejor A pesar que lo recogió de las calles por no morir en la soledad.

PROFESION

Vigilante de n conjunto residencial

VIDA LABORAL

Es demasiado monótona, procura dirigir la palabra solo para cumplir sus labores como vigilante

CARÁCTER

- *Frio
- *Reservado
- *Tímido
- *Solitario

LOGROS

- *Educación primaria y secundaria
- * trabajo en un parqueadero por lo que su profesión laboral es empírica

MIEDOS

- *las mujeres
- *la soledad

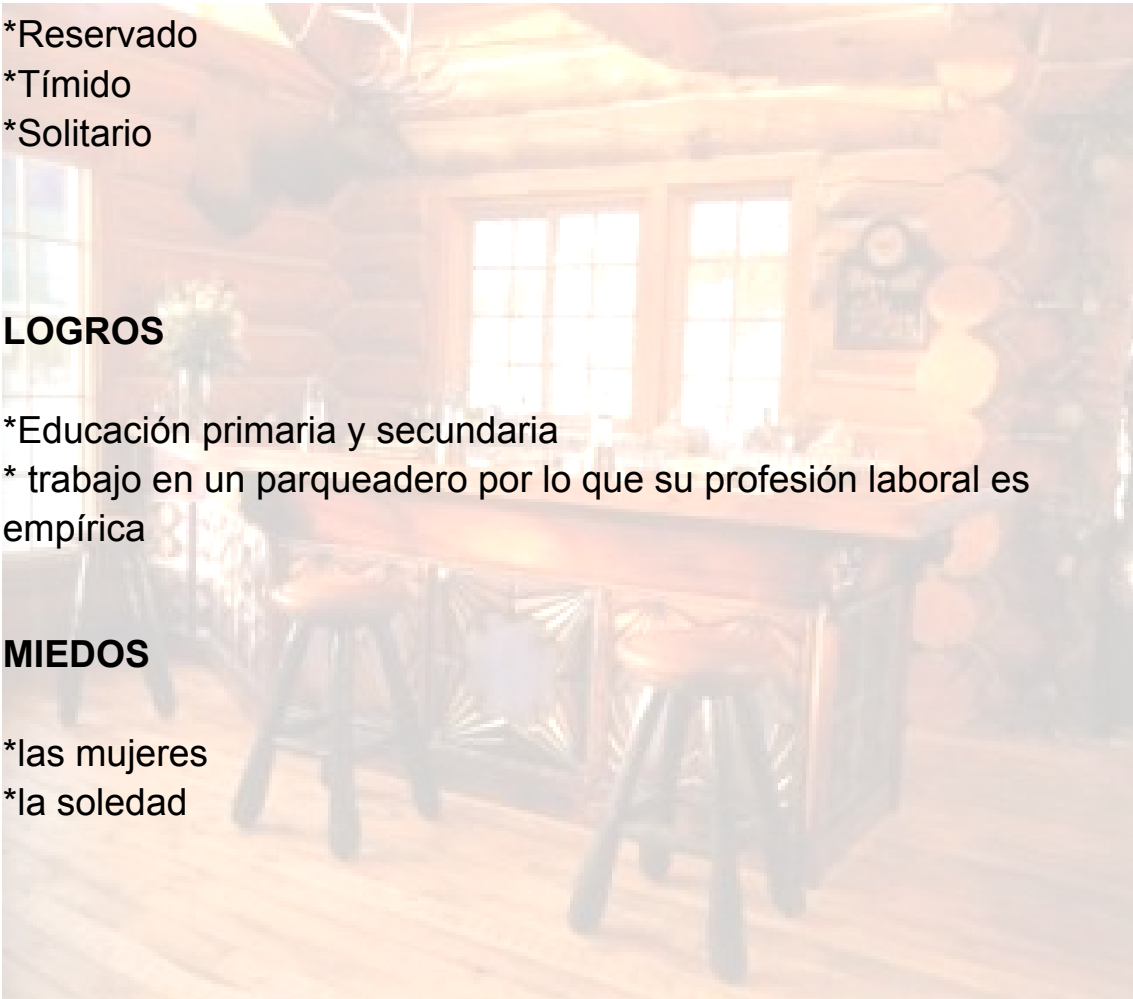

Karen



FISICO

- *Cabello: largo rojo
- *color de ojos: verdes
- *contextura: delgada

PASADO

- *tuvo una linda familia y una educación educación

FAMILIARES

- *MADRE: Ana rosa Gutiérrez
- *PADRE: Antonio García
- *ABUELA: Cecilia galeno
- *TIA: Natalia Gutiérrez

PROFESION

- *Tendera de una cigarrería

VIDA LABORAL

- * es muy relajada, se la lleva bien con toda la gente del barrio



CARÁCTER

- * TIERNA
- *PICARA
- * AMISTOSA
- * RESPONSABLE

LOGROS

- * educación secundaria y universitaria, se graduó como administradora de empresas pero a causa de necesidades no pudo seguir la carrera

MIEDOS

- * no terminar sus proyectos como lo es su carrera
- *la muerte

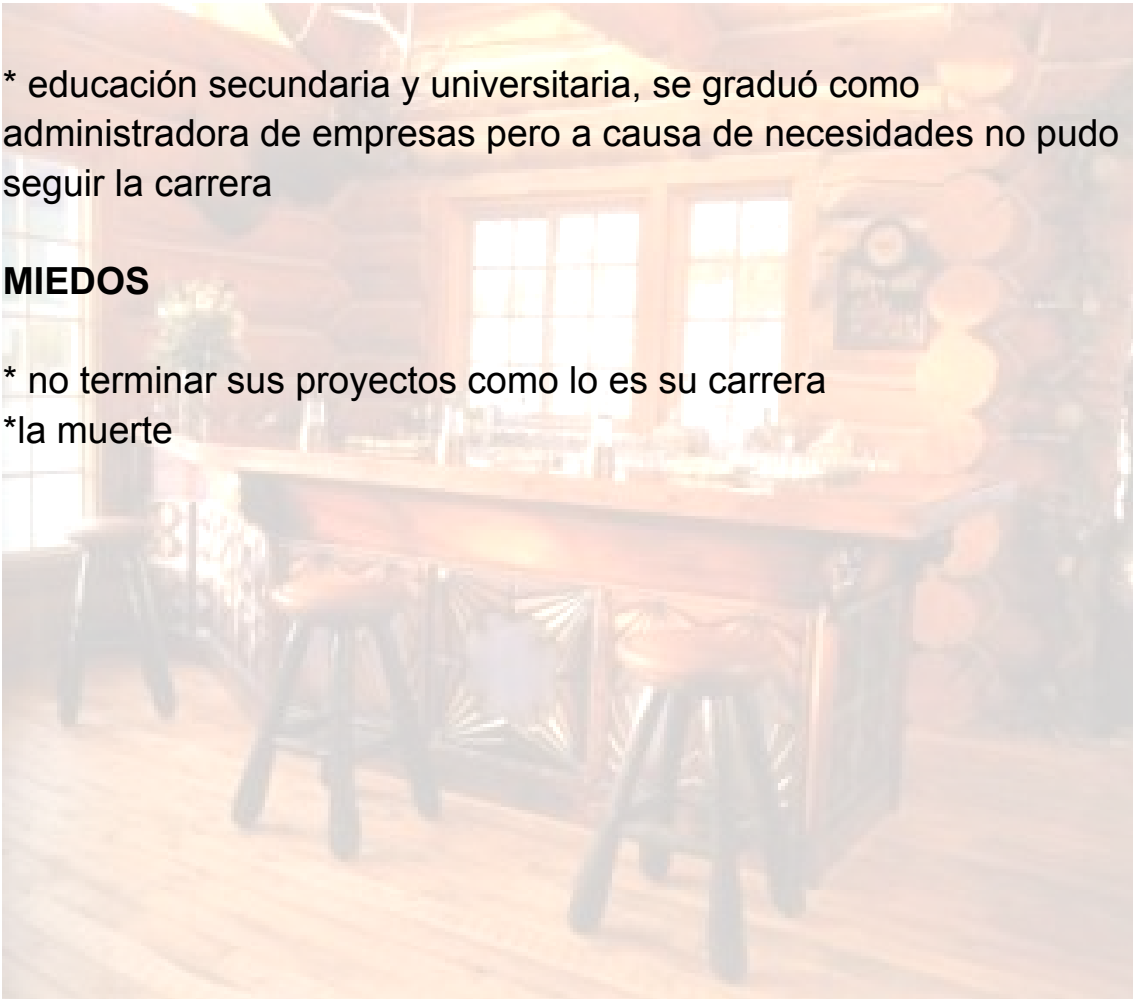

Storyboard

Proyecto:	Técnica: Foto Fija
Director: Gabriel Rodríguez	Duración: 2 minutos 15 segundos
Productor: Camila Flórez	Nº de Hoja:

Escena: int/ Cocina Javier entra a calentar la comida después de un día difícil de trabajo.

Locación: cocina

Tiempo:

Efectos especiales: ninguno

Mov. Cámara: ninguno

Audio: música andatino

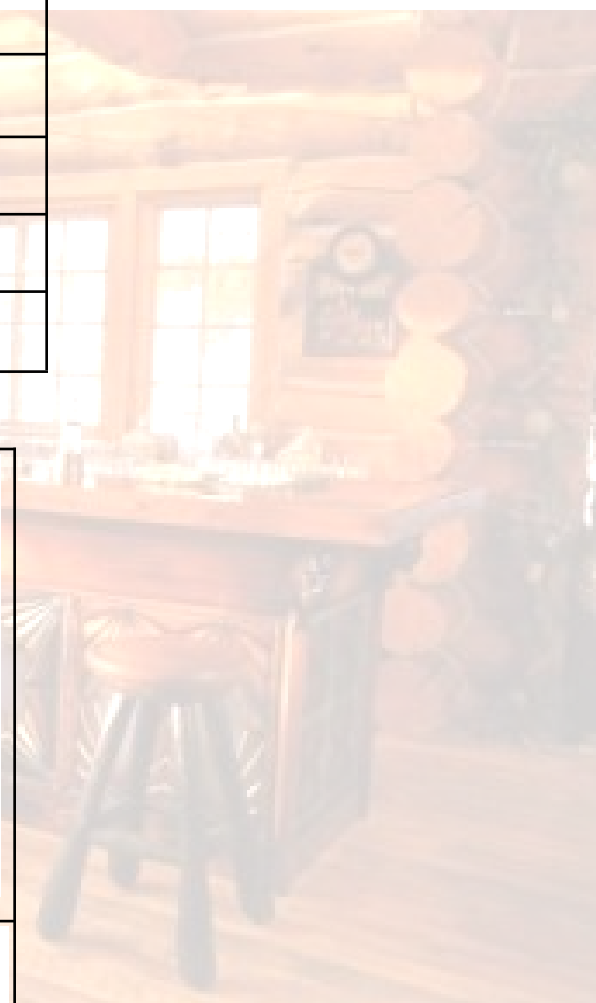
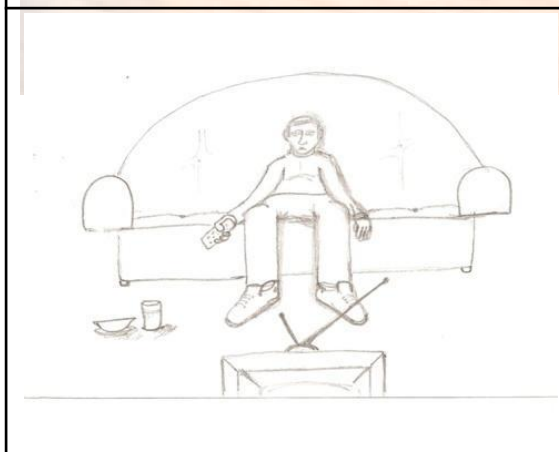
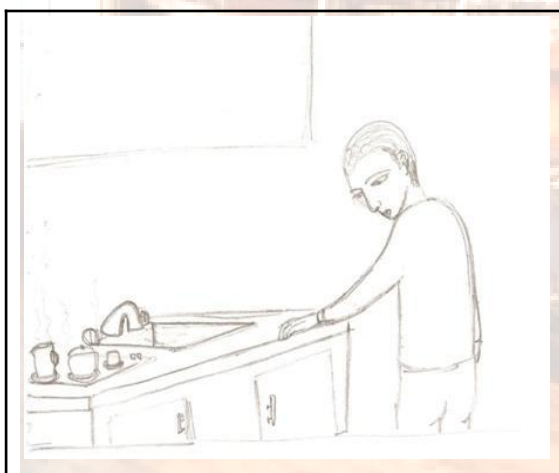

Escena: int/sala Javier acaba de comer y decide ir a descansar.

Locación: sala.

Tiempo:

Efectos especiales: ninguno

Mov. Cámara: ninguno

Audio: música andatino

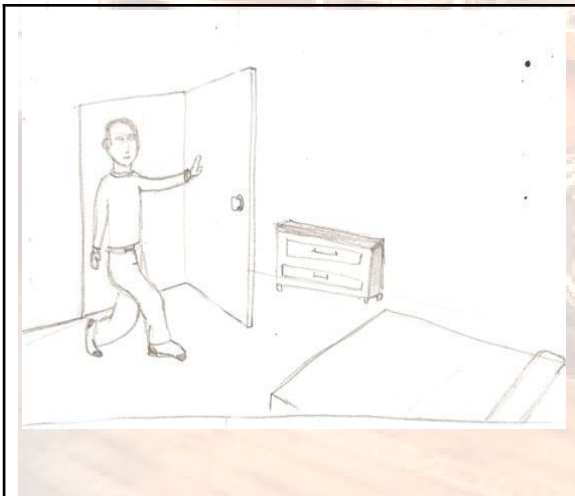

Escena: int/ cuarto, Javier decide dormir entra al cuarto un poco triste

Locación: habitación

Tiempo:

Efectos especiales:

Mov. Cámara:

Audio: música andatino



Escena: int /cuarto, Javier ve la foto de Karen ,el esta triste

Locación: habitación

Tiempo:

Efectos especiales:

Mov. Cámara:

Audio: música andatino

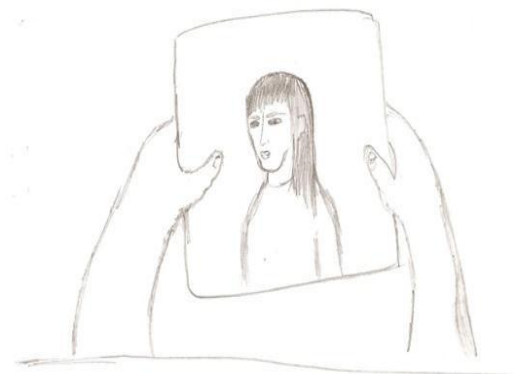
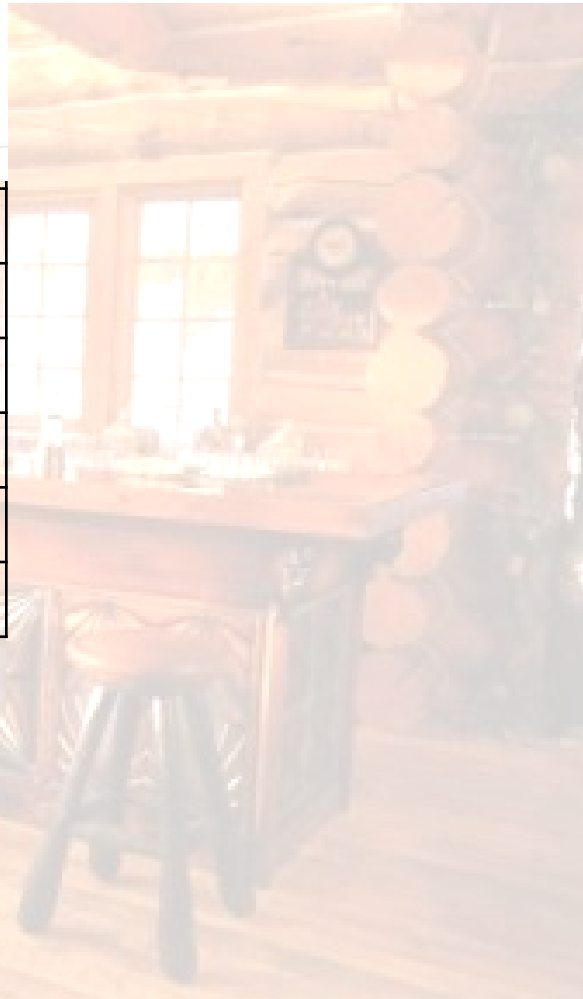

Escena: int/cuarto, Javier ve la foto y se pone triste empieza a dormirse.

Locación: habitación

Tiempo:
Efectos especiales:
Mov. Cámara:
Audio: música andatino

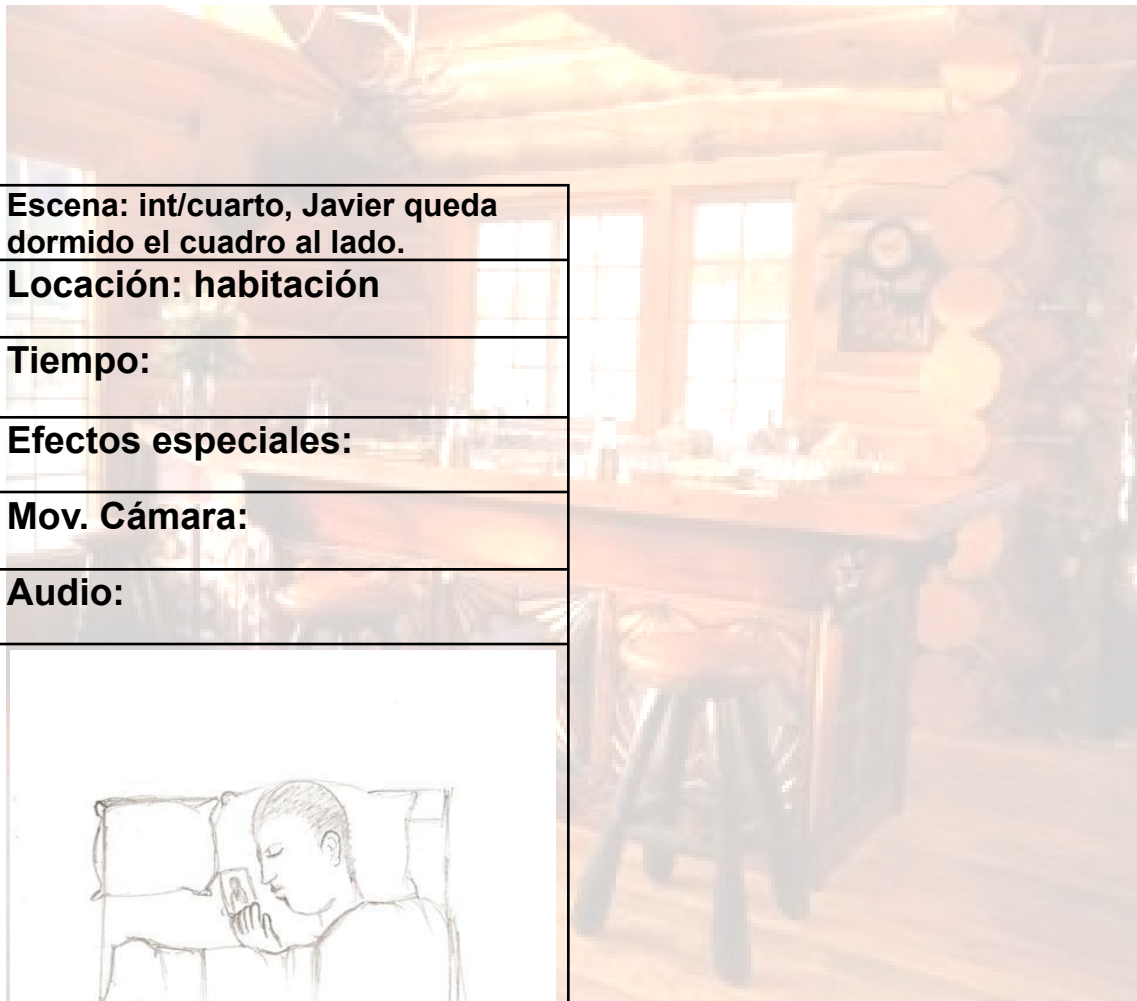

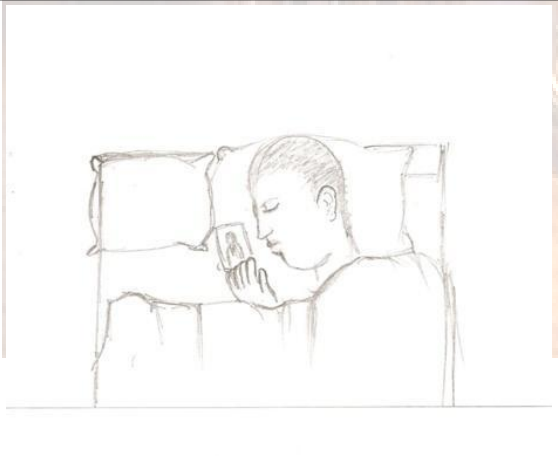
Escena: int/cuarto, Javier queda dormido el cuadro al lado.
Locación: habitación
Tiempo:
Efectos especiales:
Mov. Cámara:
Audio:



Escena: int/bar, Javier esta sorprendido de estar en otro lado.

Locación: bar

Tiempo:

Efectos especiales:

Mov. Cámara:

Audio: Música del oeste por un puñado de dólares

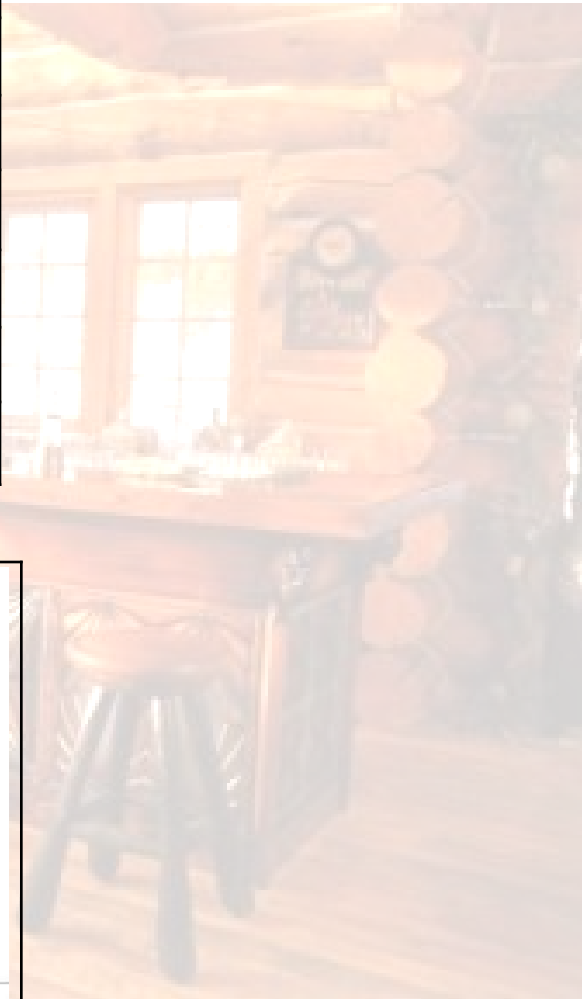

Escena: int/bar, Javier pide un trago, no muy feliz

Locación: bar

Tiempo:

Efectos especiales:

Mov. Cámara:

Audio: Música del oeste por un puñado de dólares



Escena: int/bar, entra Karen al bar ,muy bonita, Javier se queda mirándola feliz

Locación: bar

Tiempo:

Efectos especiales:

Mov. Cámara:

Audio: Música del oeste por un puñado de dólares



Escena: int/bar Javier se queda mirando a Karen mientras pasa.

Locación: bar

Tiempo:

Efectos especiales:

Mov. Cámara:

Audio: Música del oeste por un puñado de dólares



Escena: int/bar, Javier decide ir a hablar con Karen, ella está sentada observándolo.

Locación: bar

Tiempo:

Efectos especiales:

Mov. Cámara:

Audio: Música del oeste por un puñado de dólares

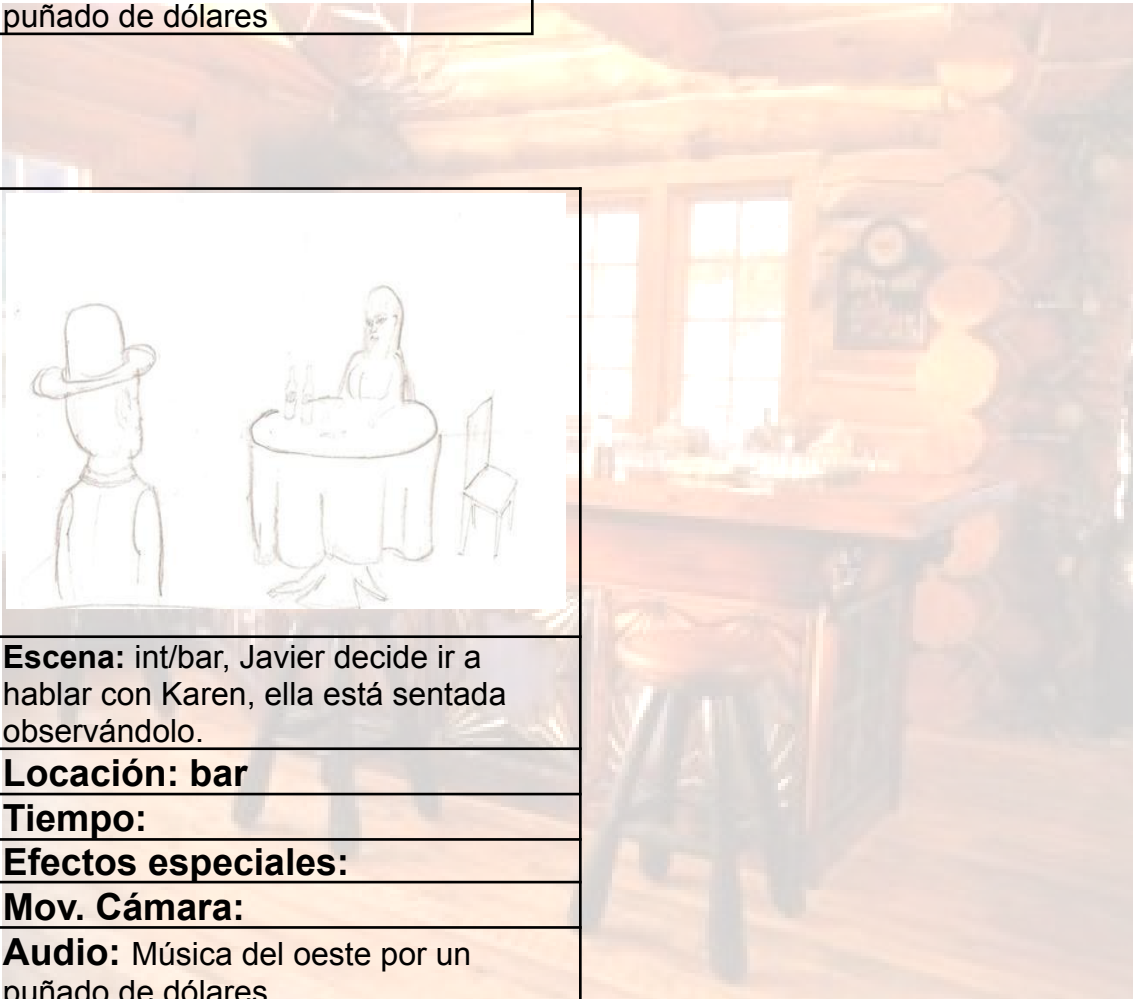



Escena: int/bar, Javier y Karen hablando y coqueteando.

Locación: bar

Tiempo:

Efectos especiales:

Mov. Cámara:

Audio: Música del oeste por un puñado de dólares

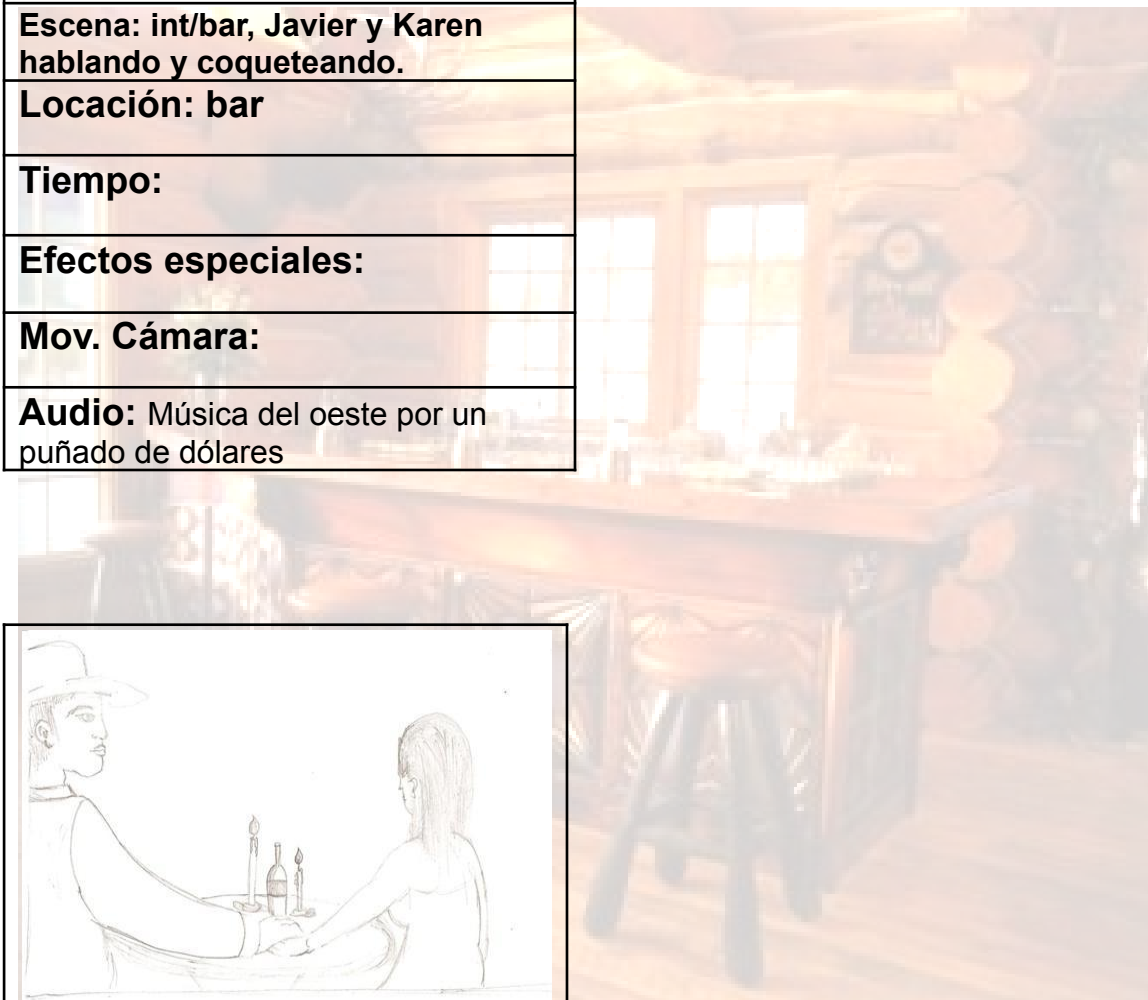

Escena: int/bar, se empiezan a acercar, coqueteando y mirándose fijo

Locación: bar

Tiempo:

Efectos especiales:

Mov. Cámara:

Audio: Música del oeste por un puñado de dólares



Escena: int/bar, se besan con pasión.

Locación: bar

Tiempo:

Efectos especiales:

Mov. Cámara:

Audio: Música del oeste por un puñado de dólares

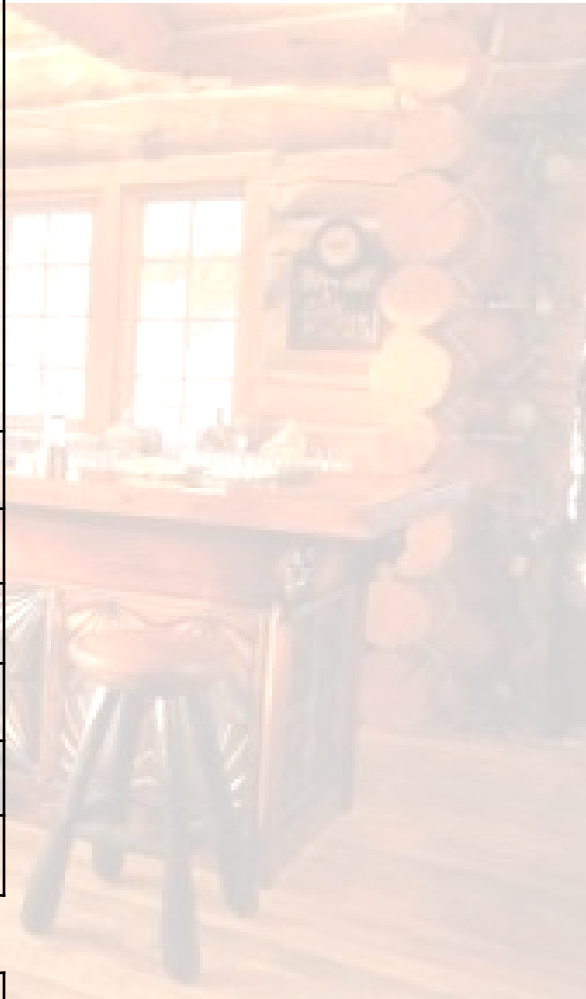

Escena: int/bar, Javier decide ir a la barra por 2 cervezas.

Locación:

Tiempo:

Efectos especiales:

Mov. Cámara:

Audio: Música del oeste por un puñado de dólares



Escena: int/bar, Javier se da cuenta q llega otro hombre y se enfurece.

Locación: bar

Tiempo:

Efectos especiales:

Mov. Cámara:

Audio: Música del oeste por un puñado de dólares

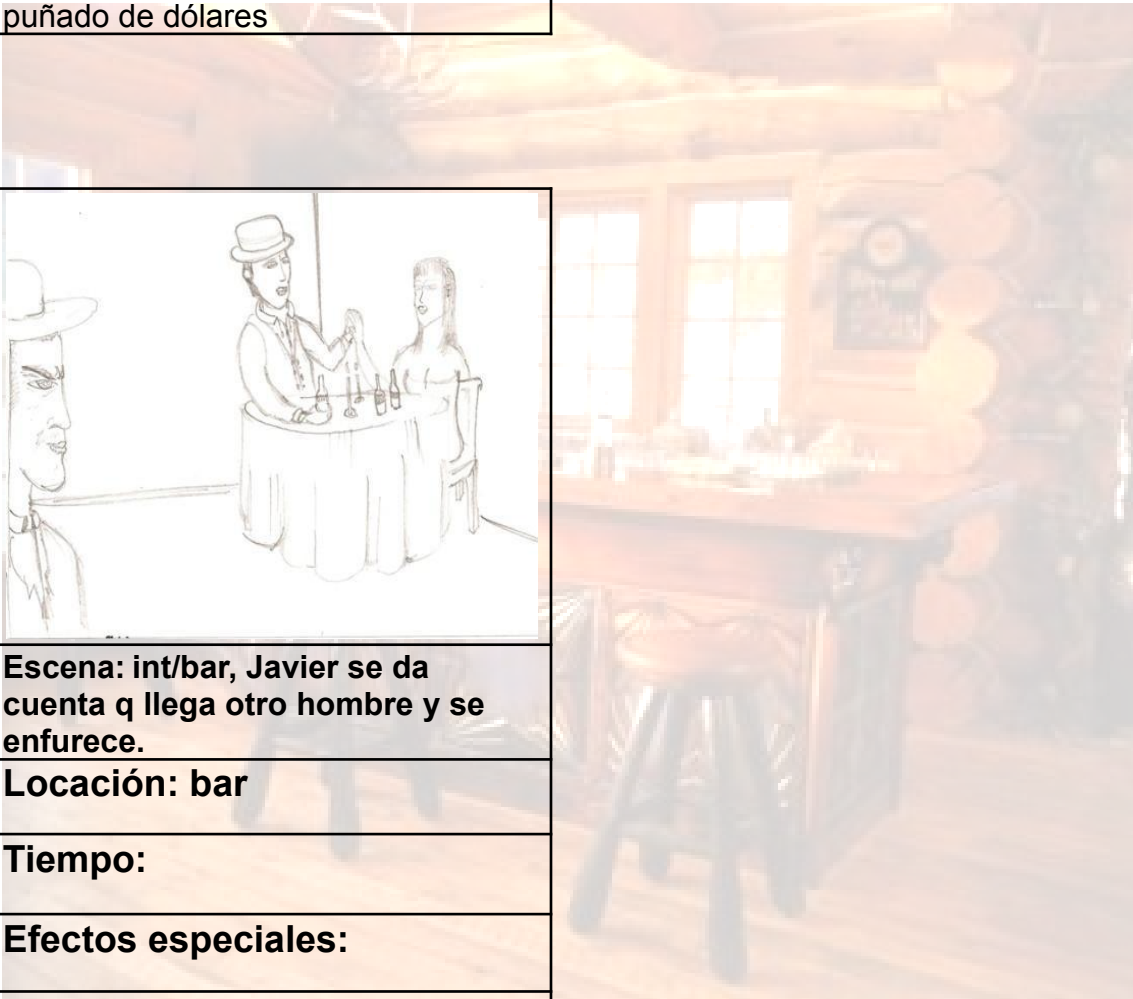



Escena: int/bar, Javier decide tomar un cuchillo y se lanza con furia.

Locación: bar

Tiempo:

Efectos especiales:

Mov. Cámara:

Audio: Música del oeste por un puñado de dólares

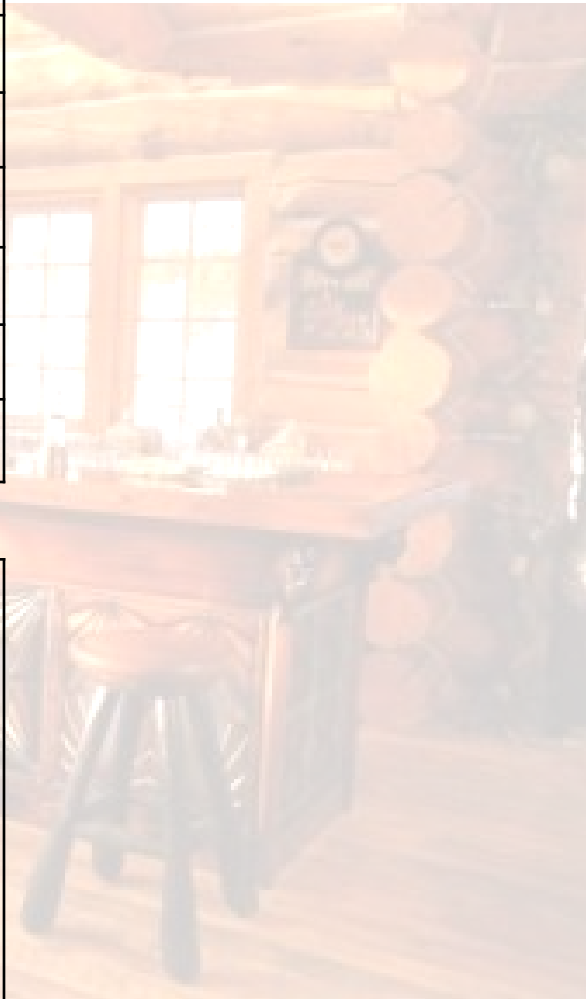

Escena: int/bar, Javier se lanza sobre el pretendiente de Karen.

Locación:

Tiempo:

Efectos especiales:

Mov. Cámara:

Audio: Música del oeste por un puñado de dólares



Escena: int/bar ,Javier hiere a el sujeto en el pecho

Locación: bar

Tiempo:

Efectos especiales:

Mov. Cámara:

Audio: Música del oeste por un puñado de dólares





Escena: int/bar, el sujeto con el cuchillo en el pecho, herido por Javier

Locación: bar

Tiempo:

Efectos especiales:

Mov. Cámara:

Audio: Música del oeste por un puñado de dólares

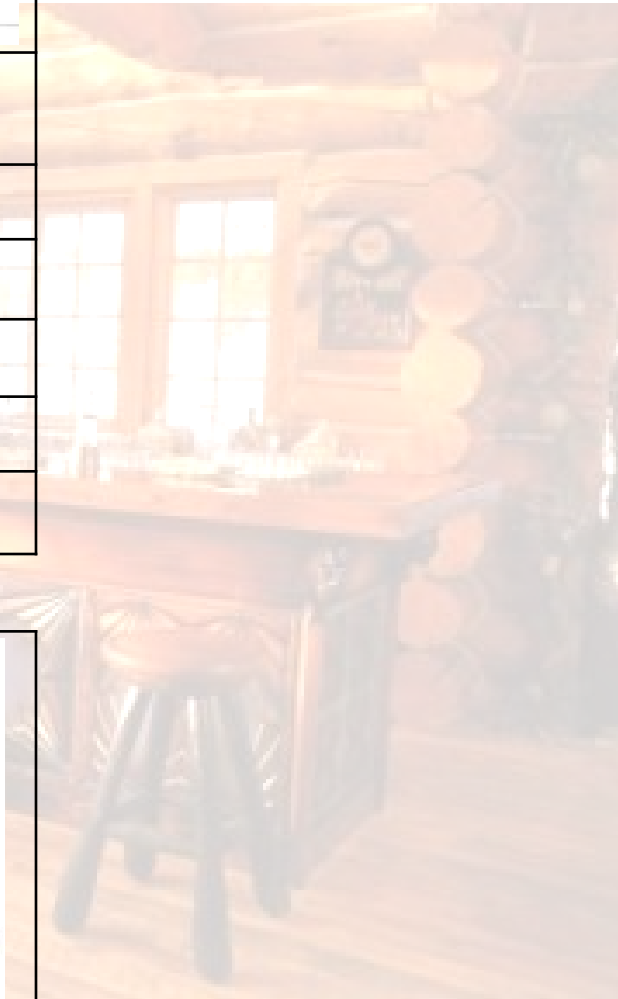

Escena: int/bar, Javier lleno de ira se lanza sobre Karen.

Locación: bar

Tiempo:

Efectos especiales:

Mov. Cámara:

Audio: Música del oeste por un puñado de dólares



Escena: int/bar, Karen asustada por los actos de Javier, se cubre.

Locación: bar

Tiempo:

Efectos especiales:

Mov. Cámara:

Audio: Música del oeste por un puñado de dólares

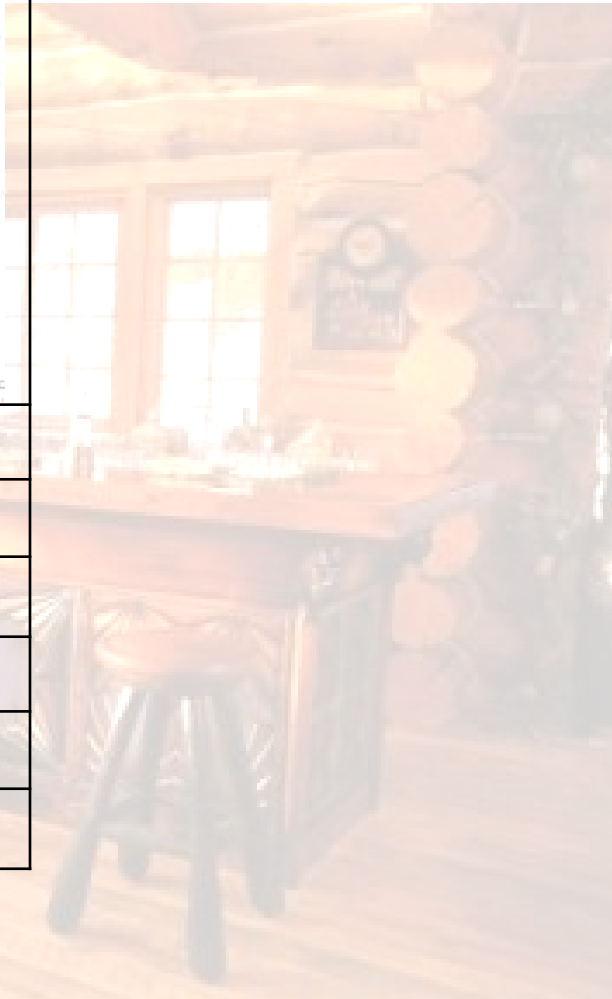



Escena: int/cuarto, Javier despierta, asustado por lo q acaba de suceder.

Locación: habitación

Tiempo:

Efectos especiales:

Mov. Cámara:

Audio: Música del oeste por un puñado de dólares

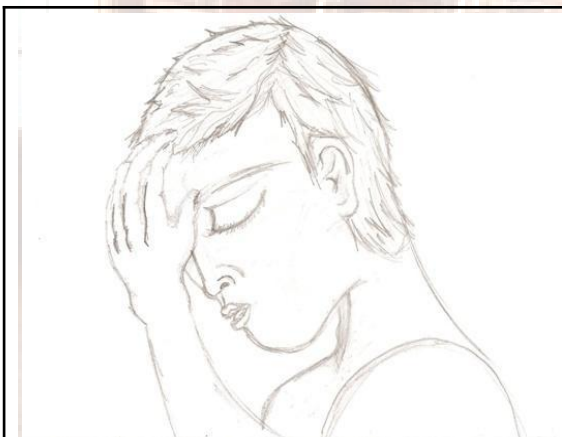

Escena: int/bar, Javier pensativo se levanta de su cama a mirar por la ventana.

Locación: habitación

Tiempo:

Efectos especiales:

Mov. Cámara:

Audio:

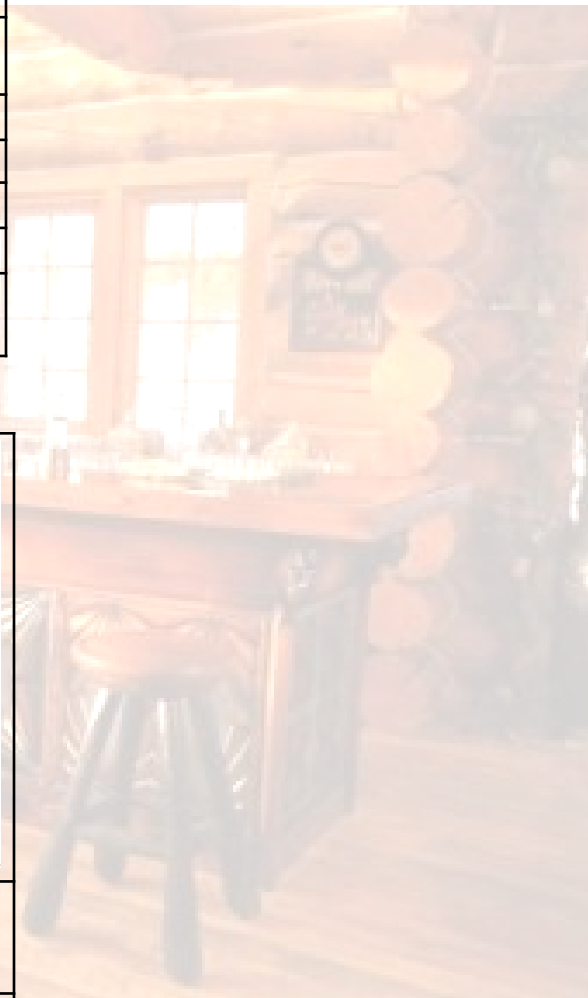

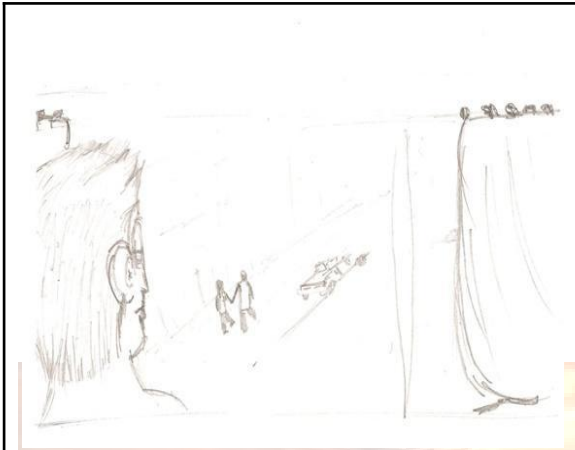

Escena: int/cuarto, Javier observa por la ventana a su amada con otro.

Locación: habitación

Tiempo:

Efectos especiales:

Mov. Cámara:

Audio: Música del oeste por un puñado de dólares

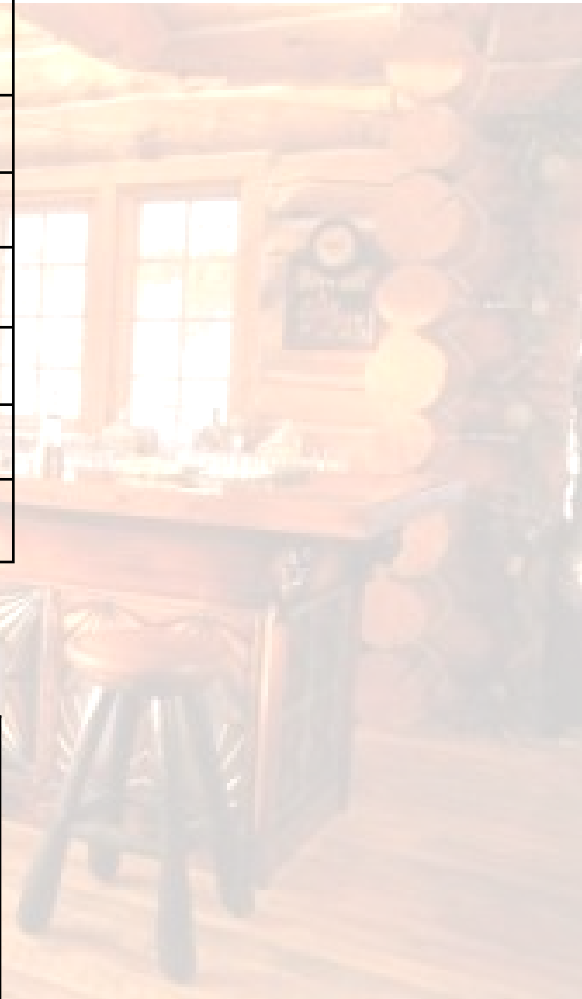

Escena: int/cuarto, Javier observa a Karen con su verdadero novio, atreves de la ventana.

Locación: habitación

Tiempo:

Efectos especiales:
Mov. Cámara:
Audio: Música del oeste por un puñado de dólares

Cuadro De Relación de Personajes



RELACION DE PERSONAJES

	Javier (Protagonista)	Karen (Vecina)	Hombre Extraño (Novio de Karen)
Javier Fernández (Protagonista)	Solitario y Frio	Enamorado y Obsesionado	Celos
Karen García (Vecina)	Prepotencia y Desprecio	Alegría	Amor
Hombre Extraño (Novio de Karen)	Desinterés	Amor	Amor

Javier-Javier: Es un hombre sin aspiración, su única motivación es el amor desenfrenado que siente hacia su vecina Karen. Es un hombre solitario y frio inseguro de sí mismo, con miles de limitaciones por su falta de autoestima

Javier-Karen: Cada segundo posible que tenga Javier lo utiliza para Observar y fantasear por Karen , ella no le muestra ningún

interés y su actitud es prepotente y odiosa, pero eso no impide que Javier día a día se enamore mas de ella

Javier-Hombre Extraño: Javier siente unos profundos celos por este hombre el cual no sabe ni su nombre, sus celos hacia él se deben a que aquel hombre es el novio de Karen, Javier ve a este hombre como su rival y se llena de ira cada vez que ve que este hombre se le acerca a Karen.

Locaciones

Casa Javier: Lugar Solitario



Planimetría

Comedor Javier

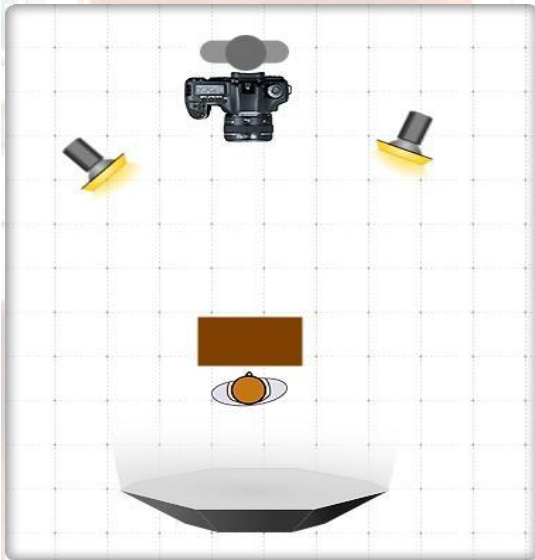

Habitación Javier

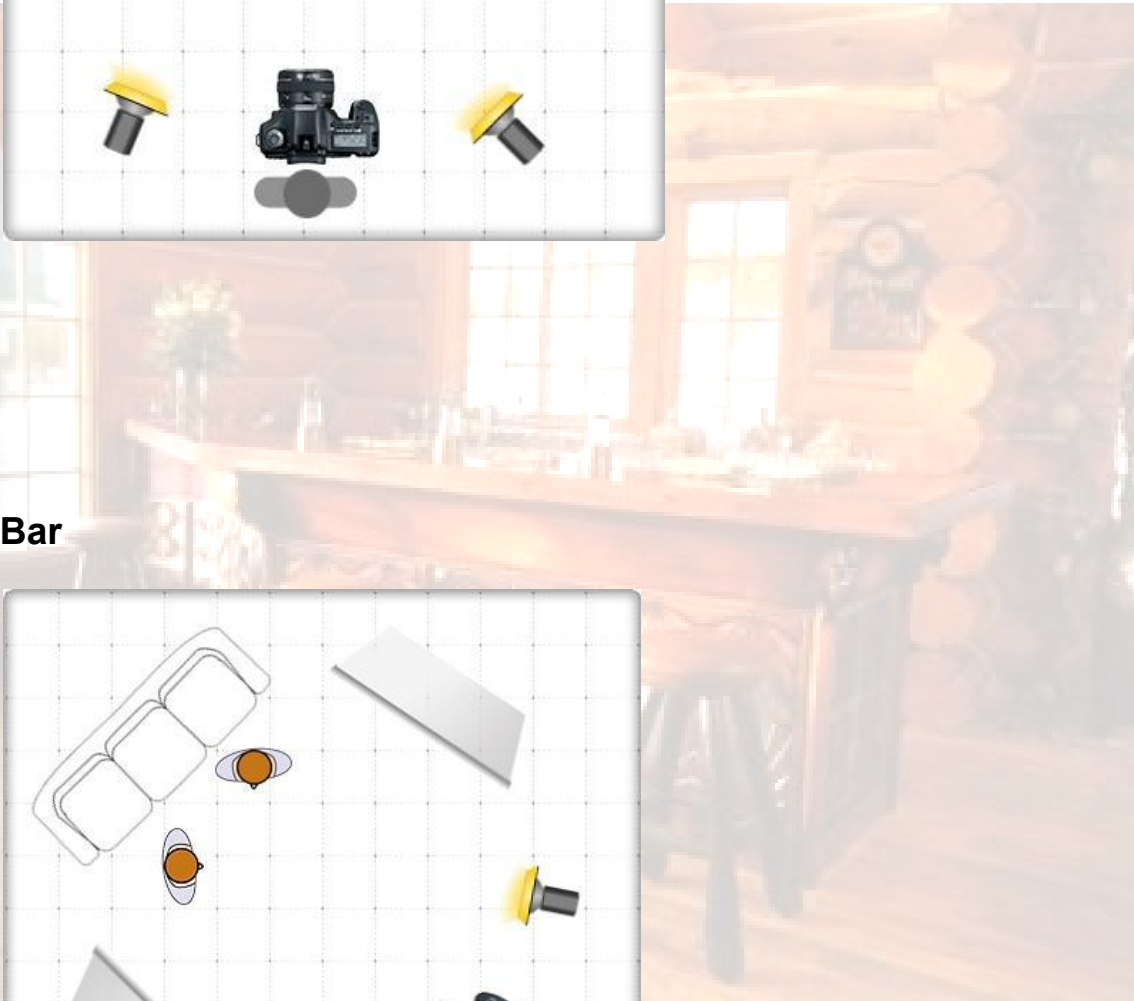
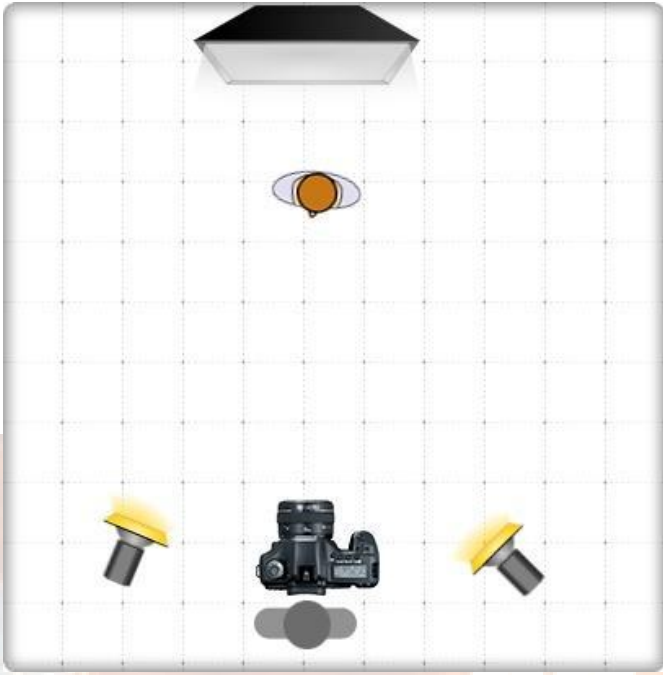

Bar

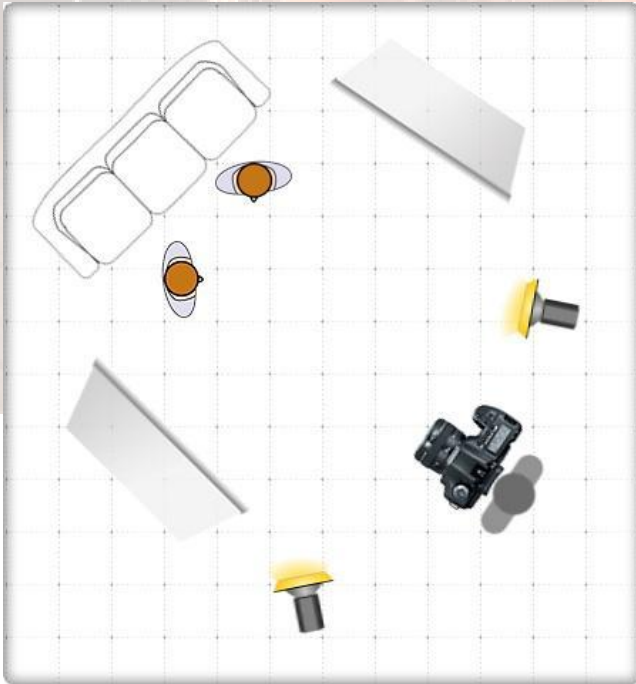

Habitación- Ventana

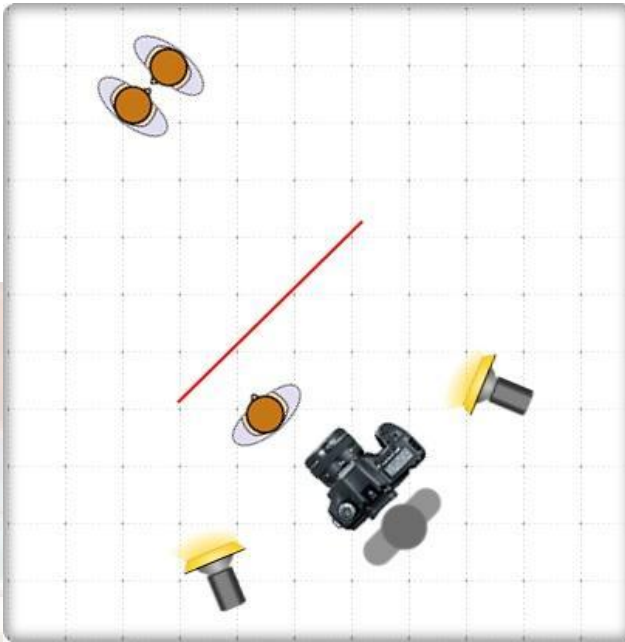

PLAN DE RODAJE

- Lunes 9 del 2012

Casa ubicada al frente del el cai de santa isabel

Hora de llamado al equipo de produccion- 9:00 AM

Hora de llamado a los actores- 9:30

9:30 AM	1	ESC 1	INT	DIA	CII 2H # 25-61 Santa Isabel	JAVIER ENTRANDO A LA CASA
------------	---	----------	-----	-----	--------------------------------------	---------------------------------

11		REFRIGERIO	
----	--	------------	--

12:30	1	ESC 3	INT	DIA	CII 2H # 25-61 Santa Isabel	JAVIER DESPIERTA DEL SUEÑO (FINAL)
-------	---	-------	-----	-----	-----------------------------	--------------------------------------

MIERCOLES 7 DEL 2012

11:00	1	ESC 2	INT	DIA	BAR- cra 1 a este # 30 c 30	Sueño de Javier, encuentro con Karen y luchas finales.
-------	---	-------	-----	-----	-----------------------------	--

DESGLOSE DE ARTE

VESTUARIO Y ATREZOS





Javier es una persona muy fría y simple, por lo tanto su vestir cuenta que su vida no tiene mucho color, en el sueño ya usamos colores más vivos ya que este interpreta una bonita realidad en la cual Javier es todo lo contrario al o que es en la vida real.



TEORIA DEL COLOR

-Los colores utilizados en este trabajo son colores fríos pero combinados con el sepia para dar el toque requerido del género western

NEGRO: Lo utilizaremos para evocar mejores los tonos en cuanto a la escala de sepia que se va a manejar, inspira soledad, firmeza y temor.

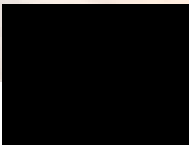

GRIS: El gris nos sirve para dar el toque de que la vida de el es muy fría, de que es vacío y no posee alguna alegría

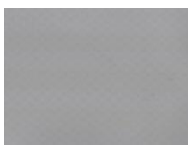

BLANCO: Ya que el blanco es un color que inspira la esperanza y tranquilidad sera utilizado cuando javier cae enel sueño y despierta como todo unvaquero



SEPIA: Este tono como principal autor, es el encargado de caracterizar la fotografia como western ya que tu toque amarillo transporta ala epoca de vaqueros



ATREZOS PRINCIPALES

RETRATO DE KAREN

-Este es el patron , este es el que tranmite el significado de que javier tiene su amor escondido, ese retrato es su tesoro, es el templo que hace pensar a javier como podra impresionarla.

CUCHILLO

-Este elemento transmite todo el odio reprimido que tiene manuel, mas que un arma utilizada para acabar con su oponente es la representacion de la obsesion.

RECURSOS TECNICOS

-FinePix S2550 12MP Digital Camera w/ 18x

MUSICALIZACION

- Andatino
- Musica del oeste por un puñado de dolares

Musica Autorizada por : www.jamendo.com



PRESUPUESTO UTILIZADO

-Para esta realizacion se utilizaron 50.000 pesos.

Lura castañeda (actriz) : 10.000

Ernesto garcia (actor) : 10.000

Atrezos y vestuario : 30.000

CARGOS DE PRODUCCION

GABRIEL RODRIGUEZ

DIRECCION

GUION

ACTOR

CAMILA FLOREZ

PRODUCCION

POST PRODUCCION

MAKING-OF

SEBASTIAN CABALLERO

FOTOGRAFIA

ILUMINACION

ACTOR

Blogg

<http://kamilitahernandez.blogspot.com/>

