

**DIRECCION:** Cristian Andrés Vega Mendivelso  
**PRODUCCION:** Sergio Alejandro Gordillo Peña  
**FOTOGRAFIA:** Diego Alejandro Pulido Moreno  
**SONIDO:** Sergio Alejandro Gordillo Peña  
**ARTE:** Natalia Pineros

Opción de grado 1

**Tomas Alfonso Freites**

Corporación Unificada Nacional  
Escuela de Comunicaciones y Bellas Artes.  
Bogotá D.C  
2016

**FICHA TECNICA**

**TITULO:** MAX

**DIRECCION:** Cristian Andrés Vega Mendivelso

**PRODUCCION:** Sergio Alejandro Gordillo Peña

**FOTOGRAFIA:** Diego Alejandro Pulido Moreno

**SONIDO:** Sergio Alejandro Gordillo Peña

**ARTE:** Natalia Pineros

**PAIS:** Colombia

**GENERO:** Thriller Psicológico

**DURACION:** 11:00

**IDIOMA:** ESPAÑOL

**FULL HD:** 1080 \* 720 24 fps

## SINOPSIS

Max es un estudiante de medicina que vive con sus padres, un fin de semana sus padres salen de viaje y Max decide hacer una fiesta, Max prepara las medicinas y las drogas alucinógenas mientras termina de arreglar todos los detalles para la fiesta, arreglando su cuarto encuentra un brassier, con cara de extrañez lo bota hacia un lado, después de esto se dirige al baño con una bolsa hermética en la cual lleva las drogas de uso propio y las guarda en la cisterna del baño principal, luego de esto sale del baño y se sienta en el sillón de la sala principal cogiendo su celular en una mano mientras en la otra lleva el control y prende la TV. Hace un par de llamadas a sus amigos para recordarles que no deben faltar a la fiesta.

En el transcurso de la fiesta Max se encuentra con su novia bailando, el con unas señas le dice a ella que lo espere. Max entra al baño y saca la bolsa que había guardado horas antes, prepara la dosis y pone la aguja en su piel mordiendo el caucho que aprieta su brazo, Max cierra los ojos.

Max está en el éxtasis de la fiesta todos están emocionados bailando, pasado un tiempo Max se percató que no está su novia y empieza a buscarla en diferentes lugares de la casa, uno de ellos es su pieza donde ve una mujer besando otra persona, bruscamente Max voltea a la mujer pensando que es su novia pero esta es una persona diferente besando a otra mujer, después de esto solo le falta revisar el cuarto de sus padres, cuando intenta abrir este cuarto esta con llave, cuando abre el cuarto se lleva la sorpresa de que su novia esta con su mejor amigo en este momento la droga, el alcohol y la rabia se apoderan de Max y pierde el control golpeando a su amigo y a su novia dejándolos casi inconscientes.

Poco después de esto Max camina por su casa observando como cada vez su fiesta pierde el control, personas con altos índices de droga en sus cuerpos, Max se sienta en el sofá coge el teléfono y marca a la policía, pero no es capaz de hablar y deja sonando el teléfono, mientras cierra lentamente sus ojos.

Abre los ojos y aparece en el baño sintiendo el frio acero de la aguja antes de atravesar su piel, sintiendo que todo fue una alucinación en su cabeza, inhala hondo y cierra sus ojos con cara de tranquilidad. Abre los ojos con cara de extrañez, baja rápidamente su mirada y tiene las manos llenas de sangre, asustado sale corriendo del baño, corre rápidamente al cuarto de sus padres. Viendo a su novia llena de sangre pasando por una convulsión, corre al cuarto de las medicinas y saca lo necesario para calmar el ataque, suministra las pastas y siente la obligación de hacer lo mismo con el resto de los participantes que presentan sobredosis. Suministrando las pastas ve el cable del televisor y rápidamente lo arranca y sale a buscar una batería vieja del papa que tenía guardada, rápidamente con estos materiales que consiguió arma un desfibrilador y le da ataques eléctricos para reavivar a su novia y a su amigo. Obteniendo solo respuesta positiva de su amigo, mientras su novia perdía el pulso.

Max entra al baño desesperadamente empieza a llorar y siente que su cuerpo le pesa y que los efectos de la droga cada vez son mayores, se lava la cara pero sus reflejos cada vez son más nulos, cae en el baño inconsciente.

Max sale del baño y se dirige a la sala, se sienta en el sillón cogiendo su celular en una mano mientras en la otra lleva el control y prende la TV, pero la TV no prende, deja el celular a un lado y le comienza a dar golpes al control, Max se percató que hay un cable en el piso y levantándose se dirige hacia la TV viendo el cable confuso, porque fue tal como lo dejó cuando lo utilizó para desfibrilar a su novia.

## Guion Literario

### 1. INT. APARTAMENTO. CUARTO MÁX. DÍA.

Max (22) 1.78cm, piel blanca, pelo corto. Está en su cuarto guardando unas jeringas, una felpa de Heroína, una cuchara, un encendedor y una banda elástica de color rojo en una caja de metal, la cual cierra y la mete dentro de una bolsa hermética, cerrándola cuidadosamente. Vemos el cuarto de Max lleno de insumos y elementos de medicina, vemos al chico alistando sedantes, drogas que ayudan a disminuir la heroína en el cuerpo, acomoda cuidadosamente las medicinas en su cuarto, coge la bolsa hermética, sale del cuarto. CORTE A

2. INT. APARTAMENTO. WC. DÍA. Tenemos la CÁMARA en cenital, Max quita cuidadosamente la tapa del excusado, la deja sobre la taza revisa que la bolsa esté completamente sellada, mete la bolsa al tanque del baño y vuelve a poner la tapa, Max se mira frente al espejo, se acicala un poco, sale nuevamente del baño. CORTE A

3. INT. APARTAMENTO. SALA. DÍA. Max se dirige al sillón de la sala, la CÁMARA se desplaza con él, viendo de fondo que tiene la casa lista para una fiesta. Se sienta en el sillón grande saca el control y prende el TV, coge su celular y hace llamadas a sus amigos para que no falten a la fiesta. MAX Q'hubo marica, a las 7 en mi casa, no faltes. DISOLUCIÓN A

4. INT. APARTAMENTO. NOCHE. Max está bailando junto a sus amigos, la casa ya está llena, todos los invitados se empiezan a animar, Max baila junto a su novia SOFIA (19) 1:70cm, peli negra de pelo liso, al ritmo del drum and bass con una cerveza en la mano, su novia baila sensualmente, acariciándolo con una de sus manos mientras con la otra da sorbos a su cerveza, Max le hace una señal a su novia indicándole a ella que ya vuelve, Max se dirige al baño al ritmo de la música. CORTE A

### 5. INT. APARTAMENTO. WC. NOCHE.

Max entra al baño emocionado mira al excusado y su cara se pone tensa, Max sabe que la primera vez no es fácil, quita la tapa del tanque, retira la bolsa sacudiéndole el agua, saca los guantes del bolsillo de su camisa, se los pone y empieza a preparar su dosis, cuando acaba, guarda todo nuevamente sólo deja la banda elástica y la jeringa donde se encuentra su dosis afuera, el resto lo vuelve a dejar en la caja volviéndola a guardar en el excusado. Max está sentado se

desapunta la manga y se la sube, dejando el antebrazo descubierto, justo arriba del antebrazo se amarra la banda elástica cogiendo una de las puntas con su boca haciendo fuerza se pone la jeringa justo en su piel haciendo algo de fuerza sobre su piel pero justo antes de penetrar, CÁMARA en primer plano de Max, el cierra los ojos y hace un gesto de fuerza con su boca.  
CORTE A

#### 6. INT. APARTAMENTO. NOCHE.

Max continua la fiesta más emocionado está bailando con su novia que también se encuentra bastante eufórica, Max empieza a bailar en la mitad de todos, ellos siguen a Max y todos empiezan a saltar eufóricamente, pasado un tiempo Max se percata que su novia ya no está a su lado, empieza a buscar en medio de los asistentes, en la cocina en los pasillos, pero no la encuentra, el empieza a ver cómo a todas las personas les hace efecto los alucinógenos y el alcohol, el

sigue con su búsqueda. Cuando llega a los cuartos hay una pareja besándose, el piensa que es la novia y los separa bruscamente viendo a dos mujeres besándose, el sigue buscando mira en su pieza pero no había nadie, cuando él va abrir el cuarto de sus padres está cerrado con llave, rápidamente busca la llave y abriendo el cuarto.

#### 7. INT. Apartamento. Noche.

Max encuentra a su novia acostada con su mejor amigo RAFA (20) 1:75 piel morena, pelo corto liso, teniendo relaciones, su amigo que estaba encima de ella se queda mirándolo fijamente mientras su novia no se percata de la presencia de Max. Max cierra la puerta del cuarto lentamente sube a la cama y comienza a coger a su amigo a golpes, uno sobre otro hasta dejarlo inconsciente Rafa no pudo defenderse, mientras su novia mira el techo y frota su cuerpo con sus manos, elevada por el viaje de los alucinógenos, Max encima de ella la comienza a golpear muy fuerte, ella no se percata de lo que está sucediendo, hasta que finalmente queda tirada en la cama con dificultades al respirar. CORTE A

#### 8. INT. APARTAMENTO. NOCHE.

Max camina por el pasillo de la casa, empieza a ver todo doble, se empieza a coger la cara como tratando de calmarse y así mismo empieza a ver a las personas de la fiesta en el piso o sin fuerzas de mantenerse de pie, va llegando a la sala cuando ve una persona convulsionando el voltea a la persona y está accidentalmente vomita sobre su zapato, para

que no se ahogue Max pone su cuerpo de medio lado, mete la mano a la boca de su amigo y saca los residuos de comida que quedaron del vomito y pone a otra persona a mantenerla en esa posición. Max se levanta lentamente y no sabe qué hacer su mirada se torna roja y un poco ida se dirige al sillón, se sienta lentamente, coge el teléfono y marca el número de la policía lo pone a timbrar pero no es capaz de hablar colgando nuevamente el teléfono, toca su cara mira alrededor y siente como su mirada le pesa a tal punto que cierra los ojos.

DESVANECIDO A

#### 9. INT. APARTAMENTO. WC. NOCHE.

Max abre sus ojos y está en el baño sentado nuevamente en sus manos tiene la jeringa justo antes de atravesar su piel. CÁMARA primer plano de su rostro respirando hondo piensa Max que todo fue un sueño, imaginado por el miedo de inyectarse por primera vez pero Max se percató que algo no está bien baja su mirada rápidamente y sus manos están llenas de sangre bota la jeringa y sale del baño rápidamente

#### 10. INT. Apartamento. Noche

Max desesperado va a la pieza de sus padres, ve a su novia que no puede respirar y empieza a hacer primeros auxilios, le da respiración boca a boca, coge con sus manos y justo en el pecho de su novia lo presiona duro tratando que regrese el aire a sus pulmones pero ella no responde a los primeros auxilios, Max siente que su vida se está acabando, que todo es culpa suya.

#### 11. INT. Apartamento. Cuarto de Max. Noche

Max va rápidamente a él cuarto donde tiene las medicinas y los implementos de su estudio, coge unos tarros de medicina y ve una batería vieja del carro de su padre, rápidamente la coge.

#### 12. INT. Apartamento. Cuarto padres. Noche

Nuevamente Max entra en la habitación, coge un par de medicinas un poco de agua, le da estas a su amigo y a su novia. El siente la obligación de hacer lo mismo con algunos de los asistentes que están pasando por sobredosis.

#### 13. INT. Apartamento. Noche Max empieza a suministrar pastas a los asistentes de la fiesta para calmar los efectos de las drogas en sus cuerpos,

cuando está en la sala ve el cable del televisor y lo arranca, rápidamente se dirige nuevamente al cuarto.

#### 14. INT. Apartamento. Cuarto Padres. Noche

Junto con los cables y la batería Max fabrica un desfibrilador casero, suministra pequeñas descargas de

corriente en el pecho de su novia recibiendo una respuesta positiva, ella vuelve a respirar.

Max intenta ayudar a su amigo sabiendo que se está muriendo a causa de los golpes, le da cachetadas, lo sacude pero no hay ninguna respuesta.

#### 15. INT. Apartamento. Noche

Max sale del cuarto y empieza a observar cómo su fiesta se salió de control el toca su pulso y cada vez es más rápido siente su ritmo cardíaco a punto de estallar, se dirige nuevamente al baño.

#### 16. INT. Apartamento WC. Noche

Max se mira al espejo, comienza a mover su cabeza, a mojarse la cara con agua tratando que pase el efecto de la droga, lavándose las manos, se mira al espejo y empieza a llorar, comienza a darle golpes a la pared, empieza un desespero en el cuerpo de Max se recuesta en la pared y no puede controlar más su cuerpo, siente que está saliendo lentamente de él, deslizándose lentamente hasta el piso cada vez perdiendo la fuerza en sus ojos, llegando al piso con los ojos cerrados.

17. INT. Apartamento. Día Max se dirige al sillón de la sala, la CÁMARA se desplaza con él, viendo de fondo que tiene la casa lista para una fiesta.

Se sienta en el sillón grande y respira profundamente, recordando lo sucedido piensa que todo fue un sueño, saca el control y prende el TV, presiona la tecla de encendido pero este no responde lo golpea un par de veces pero no hay ninguna respuesta, se levanta Max a revisar el TV cuando repentinamente mira el cable que había utilizado para desfibrilador a su novia, de la misma forma como él lo corto y con algunas salpicaduras de sangre. Max sube su mirada, CÁMARA primer plano del rostro de Max confundido.

## EFFECTOS DE LAS DROGAS ACTUALES

### HEROINA

Poco después de inyectársela (o inhalarla), la heroína cruza la barrera de la sangre al cerebro. En el cerebro, la heroína se convierte en morfina y rápidamente se adhiere a los receptores de opioides. Las personas que abusan de la heroína típicamente informan que sienten una oleada de sensaciones agradables, conocida comúnmente como "rush". La intensidad del "rush" depende de la cantidad de la droga que se ha tomado y la rapidez con que la droga entra al cerebro y se adhiere a los receptores naturales de opioides. La heroína es particularmente adictiva porque entra al cerebro rápidamente. Con la heroína, el "rush" generalmente va acompañado por un acaloramiento de la piel, sequedad de la boca y una sensación de pesadez en las extremidades a veces seguido por náusea, vómito y una picazón severa.

Después de los efectos iniciales, los abusadores generalmente se sienten somnolientos por varias horas. La función mental se ofusca por el efecto de la heroína en el sistema nervioso central. La función cardíaca disminuye. La respiración también se deprime enormemente, a veces hasta el punto de causar la muerte. La sobredosis de heroína puede ser particularmente peligrosa en la calle, donde no se puede determinar con certeza la cantidad y la pureza de la droga.

#### **Efectos a corto plazo:**

- "Rush" u oleada de euforia
- Depresión respiratoria
- Ofuscación del funcionamiento mental
- Náusea y vómito
- Supresión del dolor
- Abortos espontáneos



Uno de los efectos más perjudiciales de la heroína es la adicción en sí. La adicción es una enfermedad crónica con recaídas, caracterizada por la búsqueda y uso compulsivo de drogas y por cambios neuroquímicos y moleculares en el cerebro. Asimismo, la heroína produce un grado profundo de tolerancia y dependencia física, los que también son factores poderosos que motivan su uso compulsivo y abuso. Al igual que con las personas que abusan de otras drogas adictivas, los abusadores de heroína gradualmente gastan cada vez más tiempo y energía obteniendo y usando la droga. Una vez ya adictos, el propósito primordial en la vida del abusador de heroína se convierte en la búsqueda y el uso de la droga. Las drogas literalmente cambian sus cerebros y comportamiento. La abstinencia a la heroína nunca es fatal para adultos saludables, pero puede ser mortal al feto de una adicta embarazada.

#### **Efectos a largo plazo:**

- Adicción
- Enfermedades infecciosas, por ejemplo, VIH/SIDA, la hepatitis B y C
- Venas colapsadas
- Infecciones bacterianas
- Abscesos
- Infección del endocardio y las válvulas del corazón
- Artritis y otros problemas reumatológicos

Hemos realizado 20 eventos (desde el año 2013) con intervención del SAS. Así mismo se han realizado 4 jornadas de análisis (10 días en total, repartidos entre los meses de diciembre de 2013, febrero y julio de 2014).

Se han recolectado 214 muestras (entre eventos y jornadas de análisis) que se pueden discriminar en 87 de cocaína (clorhidrato para inhalar), 48 de MDMA en tableta, 18 de MDMA en Cristal, 45 de LSD (cartón secante), 13 de marihuana, 1 de 2-CB, 1 de Heroína y 1 de Speed (clorhidrato de anfetamina).

Información usuarios: 73% hombres – Edades entre 18 y 40 años. 27% mujeres – Edades entre los 18 y 39 años.

### Datos específicos para Cocaína:



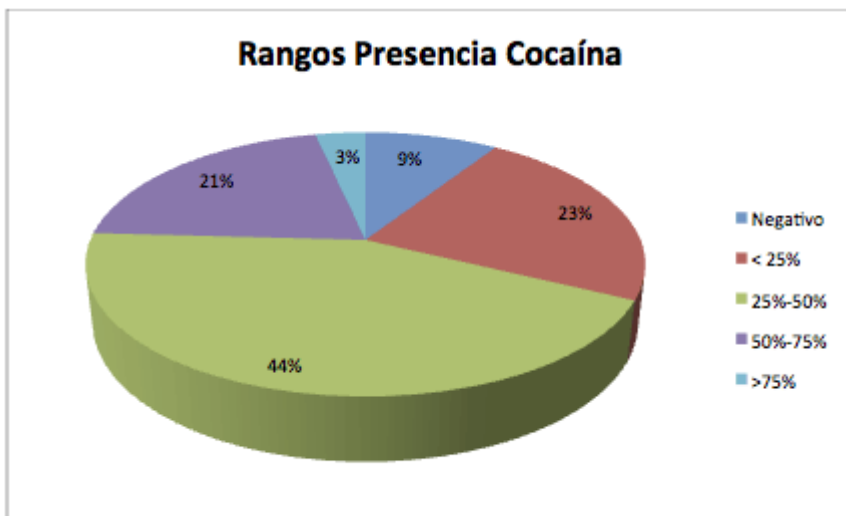





A las 87 muestras que aquí reportamos, se les han aplicado ensayos preliminares semicuantitativos en campo (Scott modificado Semicuantitativo).

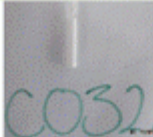
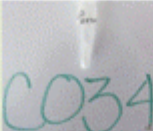

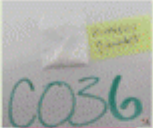
\* Precios: Para aproximadamente un gramo desde \$4.000 hasta \$30.000.

Para la detección de los adulterantes se usó cromatografía de capa fina (TLC) y se utilizaron 25 muestras de cocaína correspondientes a la 3° y 4° jornada de análisis.

A continuación exponemos el código de las muestras de cocaína entregadas por los usuarios durante dichas jornadas así como la información relacionada a los resultados encontrados:

Código de muestra	Fecha	Foto	Rango de % de Cocaína detectado	TLC	
				Número de sustancias detectadas	Sustancias Identificadas
CO06	05/07 /2014		50-75%	2	Cocaína, levamisol
CO24	11/07 /2014	No foto	50-75%	2	Cocaína, levamisol
CO32	11/07 /2014		25-50%	3	Cocaína, levamisol
CO34	17/07 /2014		50-75%	1	Cocaína
CO35	17/07 /2014		25-50%	4	Procaína, Levamisol
CO36	17/07 /2014		0-25%	3	Levamisol, fenacetina o benzocaína
CO37	17/07 /2014		0-25%	4	Cocaína, levamisol
CO38	17/07 /2014		25-50%	3	Cocaína, levamisol
CO39	17/07 /2014		25-50%	4	Cocaína, levamisol
CO40	17/07 /2014		25-50%	3	Levamisol
CO41	17/07 /2014		25-50%	4	Levamisol, fenacetina o benzocaína
CO42	17/07 /2014		25-50%	3	Levamisol

La casilla de “número de sustancias detectadas” corresponde a la cantidad de sustancias totales cuya presencia se hizo evidente tras la aplicación del ensayo. La casilla correspondiente a “sustancias identificadas” corresponde a las sustancias, dentro de las detectadas, que pudimos establecer su identidad, es decir, de qué sustancia se trataba.

De las 25 muestras 24 contenían Levamisol. 7 contenían anestésicos locales (procaína o benzocaína). 4 contenían fenacetina. 16 muestras revelaron otros adulterantes que a la fecha no hemos podido identificar:

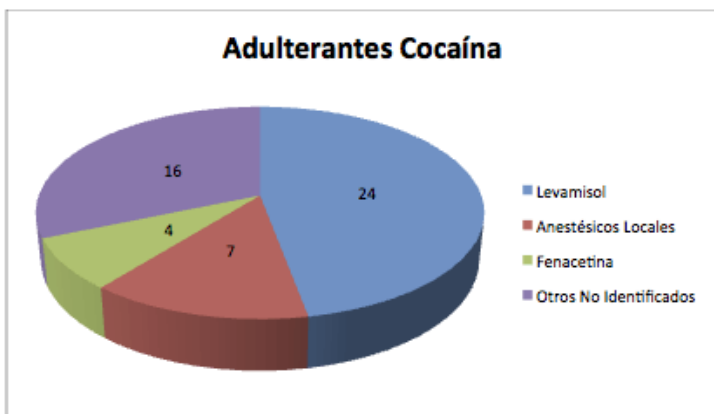

**Grado de adulteración:** (8 muestras) contenían 1 sólo adulterante. (6 muestras) contenían 2 adulterantes. (6 muestras) contenían 3 adulterantes. (5 muestras) contenían 4 adulterantes:

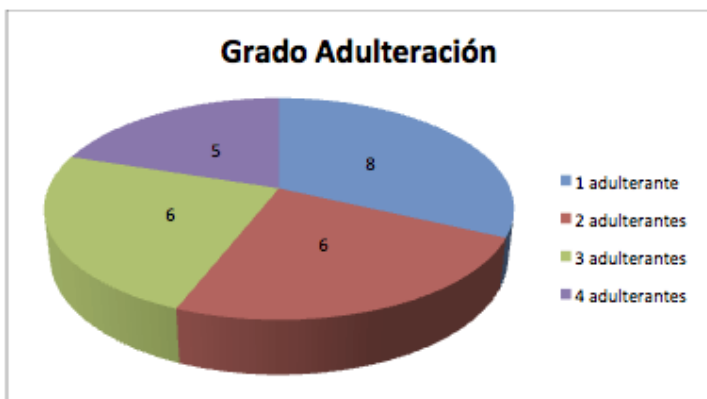

### Discusión de los Resultados

Como hemos podido evidenciar a través de nuestro trabajo con el SAS, la cocaína es una de las sustancias más altamente adulteradas. Si se tiene en cuenta además que los rangos de presencia de cocaína en dichas muestras **se encuentra mayoritariamente entre el 0% y el 50%**, es evidente que el impacto en la salud en los usuarios de este tipo de muestras no solamente está influido por la cocaína en sí, sino que los adulterantes presentes tienen también una considerable influencia.

Por ejemplo, consideremos la muestra CO45:

CO45

17/07  
/2014

0-25%

4

Procaína, Levamisol,  
Fenacetina o benzocaína

En esta muestra encontramos a través del ensayo de Scott semicuantitativo que se tiene un contenido entre 0 y 25% de cocaína. Posteriormente, tras la aplicación de TLC se detectó la presencia de 4 sustancias dentro de las cuales se identificaron dos anestésicos locales (procaína y benzocaína), fenacetina y Levamisol.

Si nos colocamos en el peor de los escenarios, se trataría de una muestra que tiene un contenido casi nulo o nulo de cocaína (pudiéndose tratar de un falso positivo en la prueba de Scott ya que no se identifica con TLC) en donde **todo el impacto en la salud del usuario está relacionado a los adulterantes identificados y no a la cocaína.**

Uno de los adulterantes más comunes es el Levamisol. Es un antiparasitario de uso veterinario. Se usa principalmente por su semejanza en la forma cristalina con la cocaína y porque en el organismo incrementa el metabolismo, simulando los efectos estimulantes. Cuando se administra durante periodos prolongados, puede dar lugar a la aparición de efectos adversos de tipo hematológico (principalmente agranulocitosis, trombocitopenia y neutropenia). Estos efectos se traducen a una “baja en defensas” en el usuario crónico que lo puede hacer más susceptible a diversos tipos de infecciones. Los consumidores habituales, los de fin de semana de cantidades elevadas, los usuarios por vía fumada (base, crack) de cocaína, podrían ser los grupos más expuestos al riesgo de desarrollar los efectos adversos descritos.

La Fenacetina se suele añadir como adulterante para potenciar el sabor amargo de la cocaína y mejorar el aspecto, pues le da brillo que podría confundirse con la “escama de pescado”. La fenacetina es un analgésico y antipirético que fue reemplazado por el acetaminofén por su alta toxicidad en riñones e hígado. También se le ha atribuido propiedades cancerígenas. Si tenemos en cuenta que es habitual consumir cocaína para balancear los efectos del alcohol, dicha práctica, en muestras altamente adulteradas con fenacetina, podría potenciar los riesgos de un daño hepático.

Los anestésicos locales identificados (procaína y benzocaína) están asociados a mayores riesgos cardiovasculares a dosis altas, e irritación de las mucosas.

A continuación relacionamos una tabla en donde se describen los riesgos en salud que se ven potenciados en muestras de cocaína con los adulterantes identificados a la fecha:

SPA	Adulterante Identificado	Observación
Cocaína	Levamisol	Causa Neutropenia o agranulocitosis: baja las defensas del usuario exponiéndolo a

	<p>infecciones.</p> <p>Trombocitopenia: aumenta el riesgo de sufrir hemorragias.</p> <p>Vasculitis: aumenta el riesgo de necrosis del tejido epitelial.</p> <p>Incrementa los riesgos cardiacos asociados a cocaína.</p>
Procaína	Incrementa los riesgos cardiacos asociados a cocaína.
Benzocaína	Incrementa los riesgos cardiacos asociados a cocaína.
Fenacetina	Aumenta riesgos de toxicidad hepática especialmente combinado con alcohol.

## Conclusiones

Es importante que los usuarios tengan en cuenta que el impacto en su salud no solamente se asocia al consumo de la SPA con la que buscan alterarse, sino que además deben tenerse en cuenta los efectos en el organismo de los adulterantes presentes. Así mismo, en una muestra en donde se encuentran varios adulterantes, el impacto y la toxicidad de la combinación de dichas sustancias en el organismo no pueden calcularse de forma independiente, sino que en la mayoría de las ocasiones la combinación de efectos se potencian o incrementan los riesgos asociados a unas y otras. A largo plazo resulta complejo tener claridad o prever el impacto en salud respecto a los efectos nocivos en el organismo de un usuario que consume dichas muestras adulteradas a este nivel.

Para poder reconocer con claridad la composición de las diversas SPA que se mueven en la ciudad, necesitamos afinar las pruebas aplicadas a la fecha, así como aplicar análisis en equipos que nos permitan una mayor resolución (identificación) de sustancias, actividades que ya se están poniendo en marcha. Pero principalmente, necesitamos que los usuarios sigan apoyando el proyecto, entregándonos sus muestras. Finalmente, buscamos poder detectar a tiempo los cambios en la composición y la presencia de adulterantes que puedan tener un riesgo especial para la salud. En

otras palabras, poder informarles a ustedes en tiempo real acerca de la realidad de la composición de la SPA que se consumen en Bogotá.

### **PROPUESTA DE FOTOGRAFIA.**

Teniendo en cuenta los diferentes ambientes que se van a manejar en el cortometraje se va manejar cierta estética visual según el contexto en el que se desarrolla la escena, tomando como referencia a directores de fotografía como Nicola Percorini en *Feat and Loathing Vegas* (1998) donde maneja un tono rojizo en las fiesta en la que el personaje se encuentra bajo la influencia de sustancias alucinógenas.

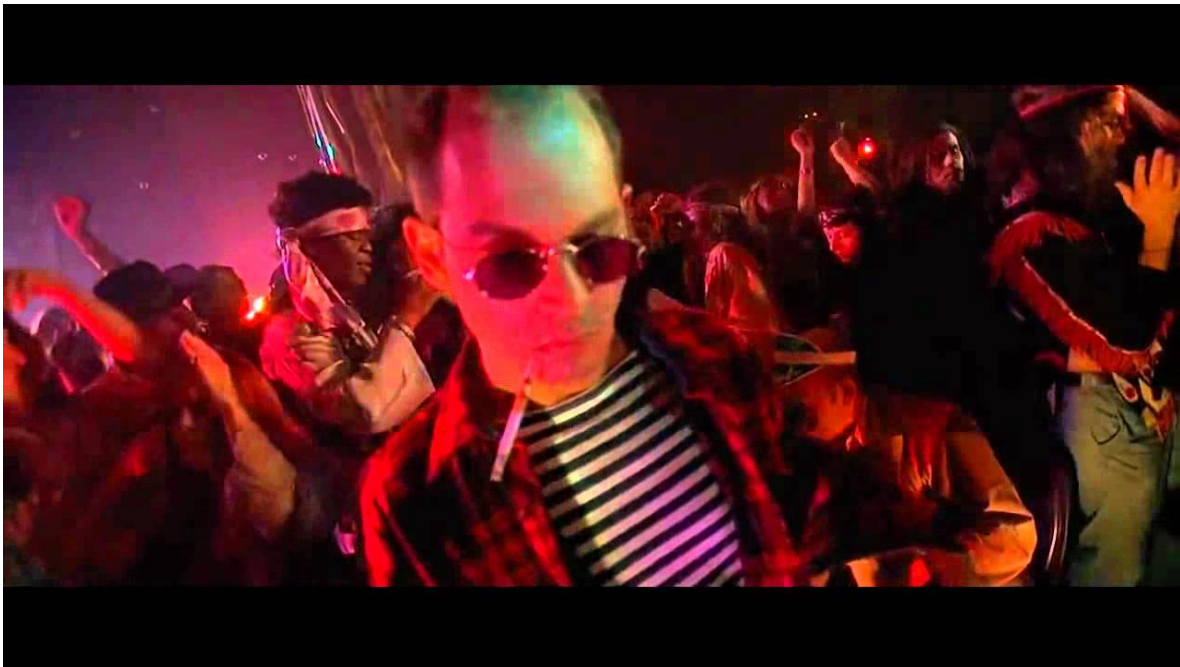

También en las escenas donde el personaje muestra preocupación se utilizara un tono azulado tal y como lo hace el director de fotografía Matthew Libatique en la película *Réquiem for a Drime* (2000).



Asi como la distancia focal que manejan ambos directores.







Y unos tonos mas cálidos en las partes de menos preocupación para el personaje.



#### **PLANOS.**

Se utilizaran planos lentos cuándo el personaje no este bajo los estados de la droga, asi mismo se realizara un manejo de cámara con los implementos necesarios para hacer ver sobria la situación, por el contrario cuando el personaje este drogado se realizaran tomas con cámara en mano sugiriendo inestabilidad en el personaje, con primeros planos para denotar su estado de preocupación. Y algunos planos detalle de los objetos y acciones de importancia que realice el personaje. También se utilizara un lente gran angular que también ayudara a sugerir con mas profundidad el estado del personaje.

## **Ángulos**

se utilizarán angulaciones en *picado* en los momentos donde el personaje se sienta vulnerable, así como también se utilizarán planos en *contrapicado* sugiriendo grandeza en las escenas donde el personaje se siente en un estado satisfactorio cuando se inyecta la droga, *cenitales* para mostrar de una manera más generalizada la situación en la que está el personaje. Ej: en el baño y en el cuarto donde ataca a su pareja y a su amigo.

## **Movimientos**

se realizarán algunos *planeos* con el fin de describir las partes de la casa que tienen importancia para la historia. Ej: el cuarto donde se encuentran algunos implementos utilizados para la medicina. También *trávelin on* y *trávelin out* siguiendo al personaje, los cuales se realizarán cámara en mano o *trípode* y *Dolly*, según corresponda con el estado emocional del personaje.

## **Se utilizará:**

-dolly

-trípode

-kid de luces arri (fresnel)

-filtros de color

-lente 18-55 mm

-lente gran angular

## GUION TÉCNICO

Esc	Plano	Descripción	Angulo	Movimiento	Encuadre
1	1	La jeringa y los demás implementos sobre la mesa de la habitación.(foco selectivo)	Normal	C. fija	P.P
	2	(se enfoca a max) max se acerca a los implemento que están sobre la mesa	Normal	C. fija (head on)	P.M
	3	Max se sienta sobre la cama y empieza a guardar los implementos en la bolsa hermética, camina hacia el cajón donde tiene los sedantes.	Normal	C.fija	P.A
	4	Max alista los insumos que va utilizar y guarda el resto dentro del cajón.	Normal	C. fija	P.M
	5	Max cierra el cajón toma la bolsa hermética y sale del cuarto.	Normal	C. fija	P.A
2	6	Max entra al baño y levanta la tapa de la cisterna.	Cenital	C. fija	P.E
	7	Max revisa que la bolsa esté bien sellada.	Normal	C. fija	P.M.C

	8	Max guarda la bolsa dentro de la cisterna pone la tapa y se para frente al espejo.	Cenital	C. fija	P.E
	9	Max viéndose al espejo.	Normal	C. fija	over shoulder
	10	Max sale del baño.	Cenital	C. fija	P.E
3	11	Max camina hacia el sillón.	Normal	Trávelin on	P.M.C
	12	Max se sienta en el sillón y prende el tv, toma el celular y realiza la llamada a su amigo-	Normal	Zoom in	P.E - P.M
	13	Max conversa con su amigo mientras cambia de canal.	Normal	C. fija	Over shoulder
4	14	La mano de max cuando saca unas cervezas de la nevera.	Normal	C. fija	P.P
	15	Max lanza algunas cervezas para sus amigos y le entrega una a su novia, quien lo toma de la mano para empezar a bailar.	Normal	C. fija	P.M.C
	16	Max baila con su novia.	Normal	C. fija	P.M
	17	Max la separa un poco y le hace una seña de espera.	Normal	C. fija	P.M.C
	18	Max se dirige hacia el baño.	Normal	Travelin on	P.M.C
	19	La mano de max empujando la puerta del baño para entrar.	Normal	C. fija	P.P
5	20	Max mira un poco tenso la cisterna.	Normal	C. fija	P.M
	21	La cisterna.	Picado	C. fija	P.M
	22	Max se lanza a abrir la cisterna para sacar la bolsa hermética.	Normal	C. fija	P.M
	23	Max se sienta sobre la taza y sacude la bolsa.	Normal	C. fija	P.M
	24	Las manos de max Sacando los guantes de su bolsillo y se los coloca , guarda lo que no	Normal	C. fija	P.P

		va usar y lo guarda de nuevo dentro de la bolsa.			
	25	Max se levanta y guarda y guarda la bolsa dentro de la cisterna.	Cenital	C. fija	P. E
	26	Max se desapunta y sube la manga de su camisa y se amarra la banda roja sobre el brazo.	Normal	C. fija	P.M
	27	Calienta la cuchara disponiéndose a llenar la jeringa.	Normal	C. fija	P.D
	28	La jeringa llenado.	Picado	C. fija	P.P.P
	29	Max sentado en la taza se dispone a inyectarse.	Normal	Travelin on	PM – P.P.P
	30	la cara de max cerrando los ojos y apretando los labios.	normal	C. fija	P.P
6	31	max sale fuertemente del baño y camina de regreso a la fiesta.	normal	travelin in	P.M
	32	max empieza a bailar eufóricamente junto a su novia.	Contrapicado	travelin 360°	P.M
	33	max empieza a mirar hacia los lados buscando a su novia.	normal	travelin 360°	P.P
	34	max sale del medio de la gente buscando a su novia.	normal	C. fija (head on)	P.G - P.M
	35	max abre la puerta de la cocina y revisa dentro. (desde la cocina)	normal	C. fija	P.G
	36	max se asoma al pasillo.(desde el pasillo)	normal	C. fija	P.G
	37	max regresa su mirada a la sala.	normal	C. fija (head on)	P..E - P.M.C
	38	algunas personas desmayándose.	picado	C. fija	P.E
	39	max camina hacia los cuarto entra a uno de ellos y encuentra una pareja besandose los	normal	P.	P.M.C

		separa pensando que es su novia , luego sale del cuarto.		secuencia	
	40	max camina hacia su cuarto y abre la puerta, mira hacia adentro.	normal	paneo (head on)	P.E - P.A
	41	max camina hacia el cuarto de sus padres intenta abrir pero esta con llave, saca las llaves de su bolsillo y luego de varios intentos logra abrir	normal	C fija (head on)	P.E - P.A
	42	la mano de max abriendo la puerta, encuentra a su novia con su mejor amigo.	normal	C.fija	P-E
	43	la cara de max mirandolos fijamente	normal	E. vertigo	P.P
	44	la novia de max y su mejor amigo, sofia se percata de su presencia.	normal	C fija	P.E
	45	max cierra la puerta lentamente.	normal	C. fija	P.M
	46	sofia quita de encima a rafa.	normal	C. fija	P.E
	47	max se lana sobre su amigo max golpeándolo repetidas veces, mientras sofia sigue acostada.	normal	C. fija	P.E
	48	max golpeado a rafa, mientras sofia mira hacia el techo frotando las manos frotando su cuerpo.	cenital	C.fija	P.E
	49	max max toma la lámpara que esta sobre la mesa y golpea a rafa.	normal	C. fija	P.E
	50	la sangre salpica la pared.	normal	C. fija	P.D
	51	max se arroja sobre sofia y empieza a golpiarla repetidamente.	normal	C. fija	P.E
	52	max se levanta, sofia queda tendida en la cama con dificultades para respirar.	cenital	C. fija	P.E
	53	max sale del cuarto y camina por el pasillo	normal	sobjetiva	P.E

	54	max toma su cara angustiado.	normal	C. fija	P.M.C
	55	max sigue cainando y ve como las personas caen al suelo.	normal	subjetiva	P-E
	56	max entra ala sala y ve un a persona que está convulsionando en el suelo.	normal	C. fija	P.M.C
	57	su amigo convulsionando.	picado	C. fija	P.E
	58	max llega y voltea el cuerpo de su amigo que lo vomita accidentalmente.	cenital	C. fija	P.E
	59	max saca residuos de la boca de su amigo, llama a otra persona que le ayude a mantenerlo en esa posición.	normal	zoom out	P.M - P.E
	60	max se levanta lentamente.	mormal	travelin	P.M
	61	la cara de max asustado con la mirada desorientada.(sale hacia el sillón).	normal	C. fija	P.P
	62	el sillón, llega max y se sienta .	normal	C. fija	P.E
	63	max toma el teléfono.	normal	C. fija	P.M
	64	la mano de max marcando a la policía	picado	C. fija	P.D
	65	max toma el teléfono pero no es capaz de hablar.	normal	C. fija	P.M
	66	el teléfono, max cuelga.	picado	C fija	P.D
	67	max toca su rostro y recarga su cuerpo hacia atrás.	normal	C fija	P.M
	68	el rostro de max.	picado	C. fija	P.P
	69	los ojos de max, mientras los cierra lentamente.	picado	C. fija	P.P.P
9	70	max abre los ojos	normal	C fija	P.P
	71	max mira la jeringa	normal	C. fija	P.M
	72	el rostro de max pensando que todo es un sueño, baja su mirada y tiene las manos	normal	zoom out	P.P

		llenas de sangre.			
73		max bota la jeringa y sale del baño rápidamente.	cenital	C. fija	P.E
74		max sale del baño y camina hacia el cuarto.	normal	travelin in	P.M
75		max entra al cuarto de sus padres, ve a su novia que no puede respirar y le brinda primero auxilios ,pero ella no responde	normal	C. fija	P.E
76		max sale rápidamente del cuarto y entra al siguiente.	normal	C.fija	P.M
77		entra al cuarto y busca los sedantes dentro del cajón los saca y sale de la habitación.	normal	paneo	P.A
78		el patio, max entra y toma una bateria del auto de su padre.	normal	C fija	P.G
79		max entra al cuarto con la batería y la medicinas, las descarga, sale y entra de nuevo con una botella de agua.	normal	C fija	P.G
80		max suministra algunas medicinas a sofia y a su amigo Rafa	normal	C. fija	P.E
81		toma algunas medicinas y coge el agua y sale del cuarto.	normal	C. fija	P.M
82		max sale del pasillo y le suministra medicina a algunos asistentes desmayados.	normal	C. fija	P.G
83		max mira hacia un lado fijando su atención en el cable del televisor,	normal	C. fija	P.M
84		el televisor, el cable colgando	picado	C fija	P.P
85		max camina hacia el cable y lo arranca bruscamente.	normal	paneo	P.M
86		max entrando al cuarto.	normal	C. fija	P.G
87		max alista el cable saca una herramienta del cajón.	normal	C. fija	P.M



88	max pela el cable.	picado	C. fija	P.D
89	max conecta el cable a la batería	picado	Cf ija	P.D
90	max hace una chispa de prueba.	picado	C. fija	P.D
91	max hace pequeñas descargas en el pecho de sofía.	normal	C. fija	P.M
92	el rostro de sofía cuando es reanimada	normal	C fija	P.P
93	max intenta ayudar a su amigo rafa pero el no responde a sus estímulos.	normal	C. fija	P.M
94	max sale del cuarto camina hacia la sala mira hacia los lados, y sigue caminando rápidamente hacia el baño	normal	travelin in paneo	P.M.C
95	max entra al baño y se mira a espejo.	normal	Cfija	P.M
96	max se mira al espejo y empieza a llorar.	normal	C fija	over shoulder
97	max empieza a golpear la paredes, luego se recuesta en una de ellas .	cenital	C. fija	P.E
98	max recostado en la pared empieza a perder fuerza y se empieza a deslizar has llegar abajo donde termina con los ojos cerrados	normal	travelin doum	P.M.C
99	max camina hacia el sillon de la sala .	normal	travelin on	P.M
100	se sienta en el sillon y toma el control del tv.	normal	C. fija	P.E
101	trata de prender el tv pero este no responde.	normal	C.fija	over shoulder
102	max se evanta a revisar el tv.	normal	C fija	P.G
103	max se agacha	normal	C. fija	P.M
104	la mano de max recogiendo el cable.	normal	C fija	P.D
105	max mira el cable que esta ensangrantado y levanta la mirada hacia la camara	normal	C. fija	P.M.C

		haciendo cara de confundido.			

### PLANIMETRIA

La siguiente es una planimetría generalizada donde el personaje se encuentra en su casa momentos antes de la fiesta.

#### ESCENA 1

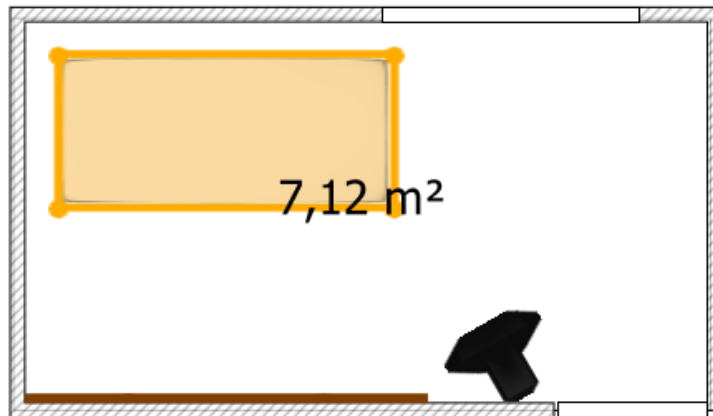

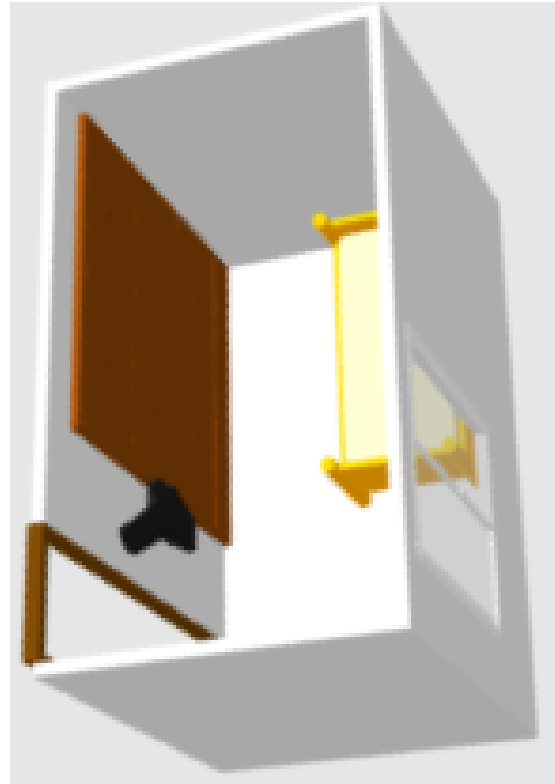
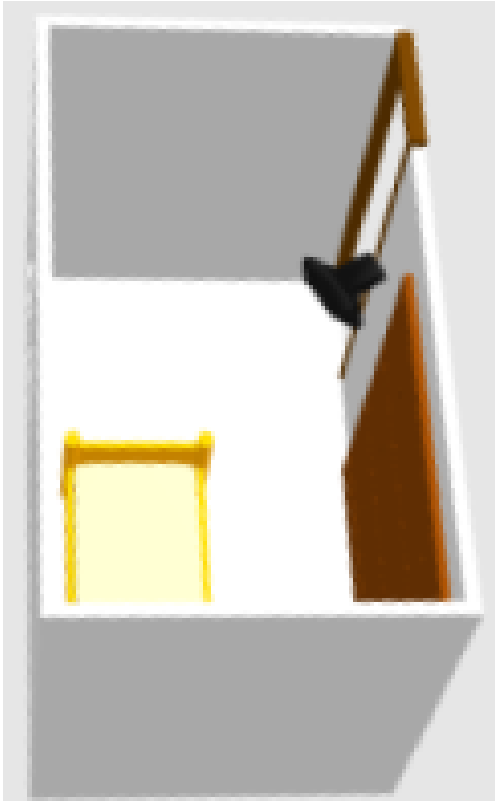

ESCENA 2

ESCENA N° 2

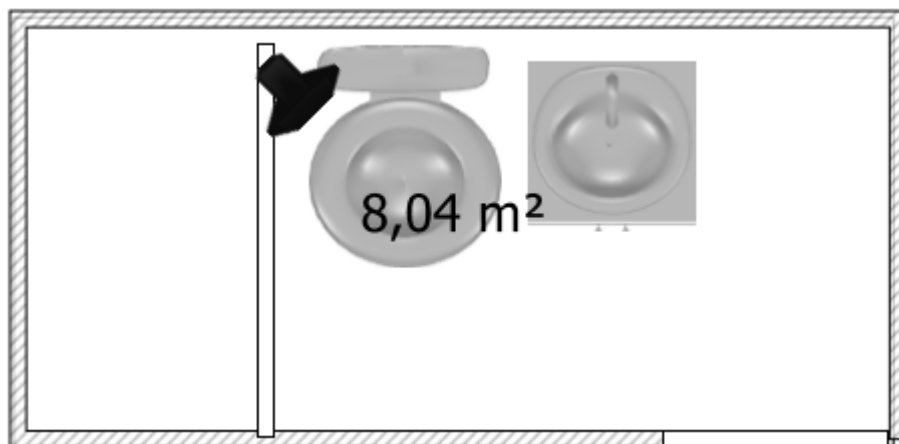

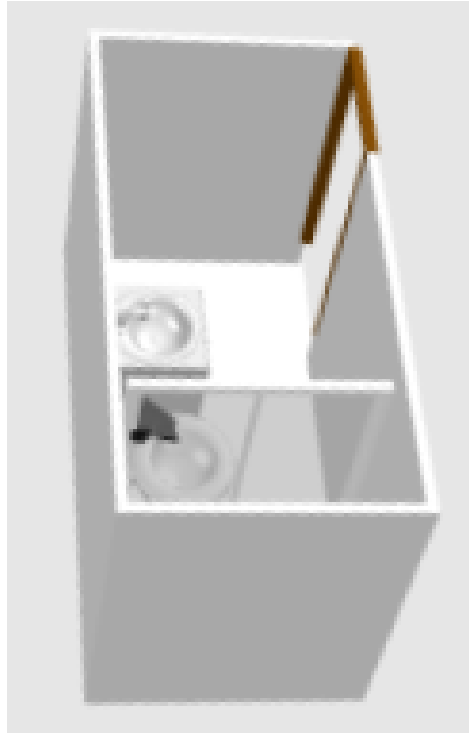

ESCENA 3

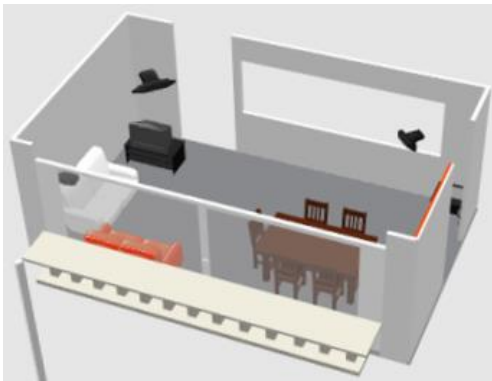
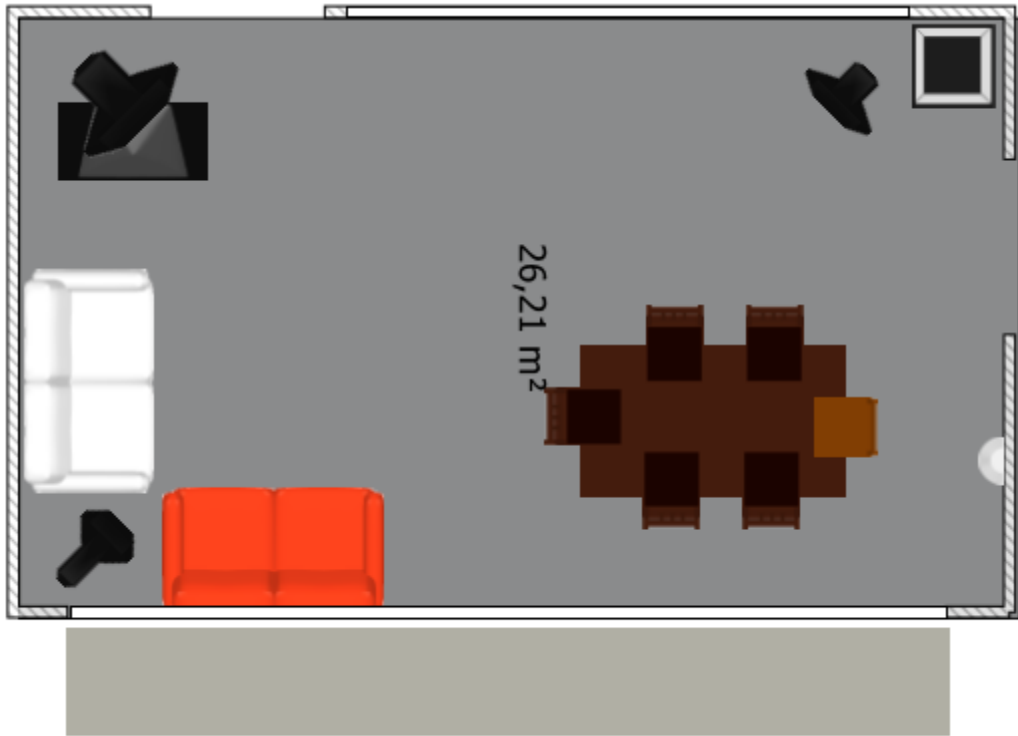

ESCENA 4

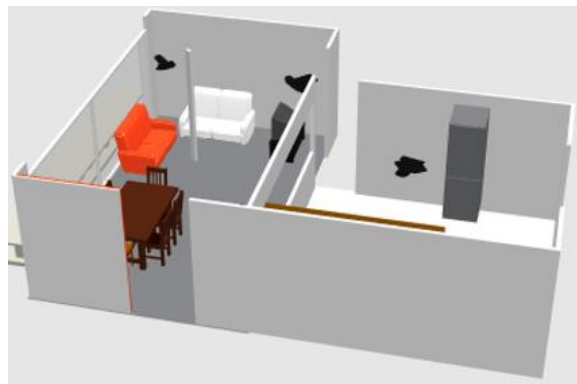
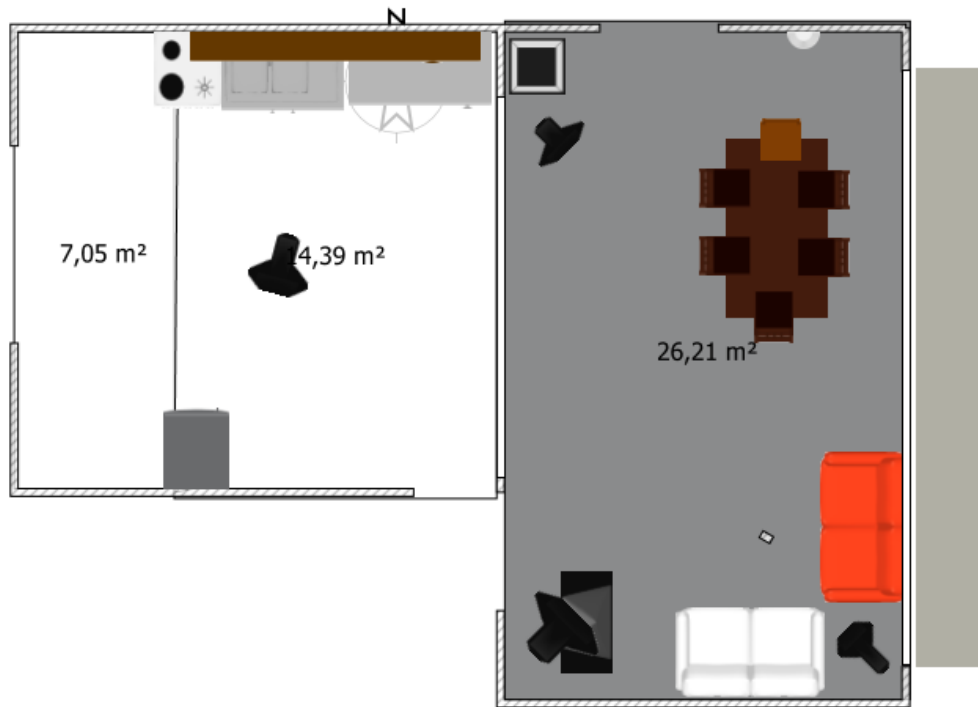

ESCENA 5

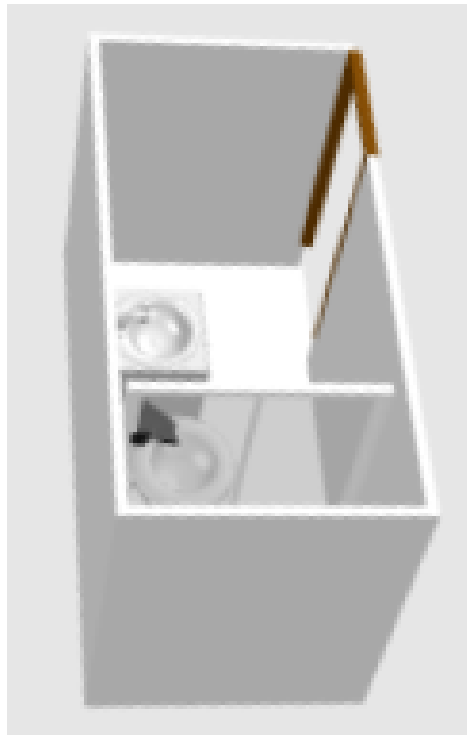
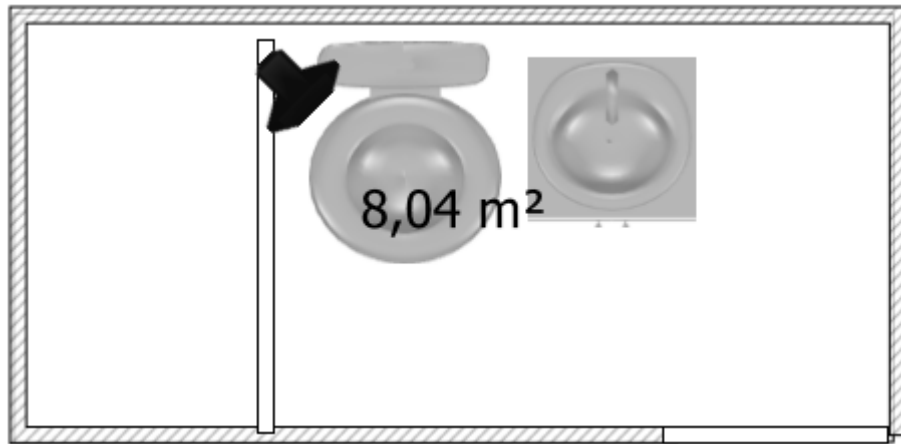

ESCENA 6

En esta escena se utilizaran unos filtros de conversión de color rojos.

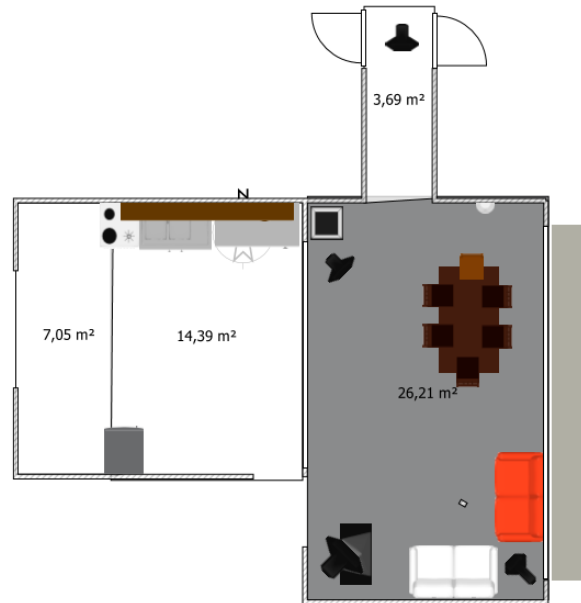

ESCENA 7



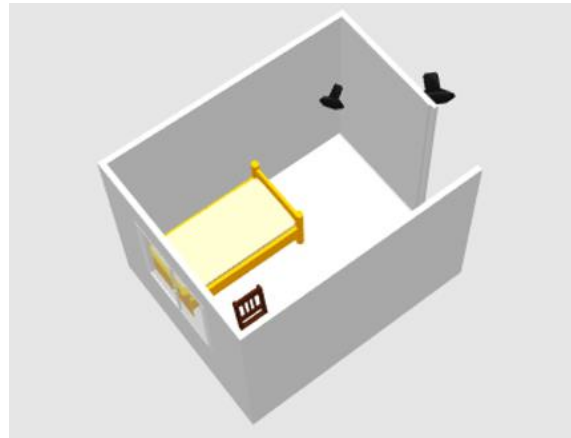
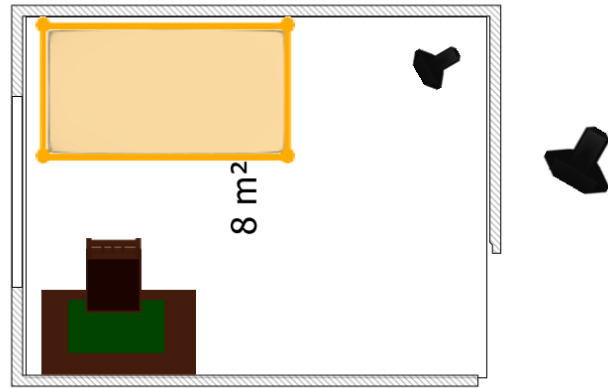

ESCENA 8

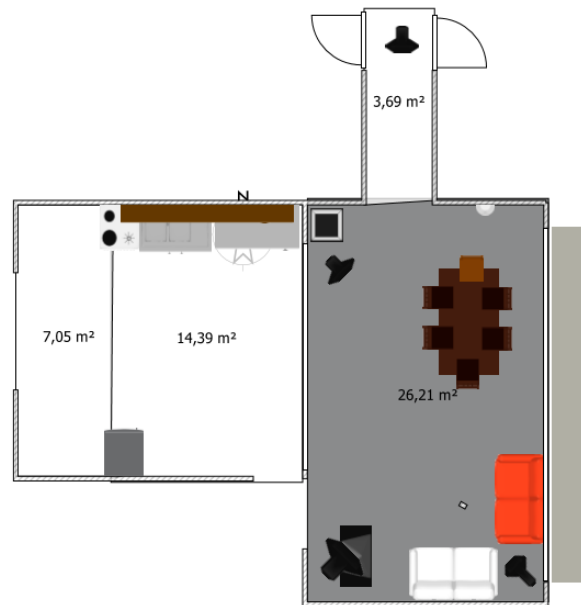

ESCENA 9

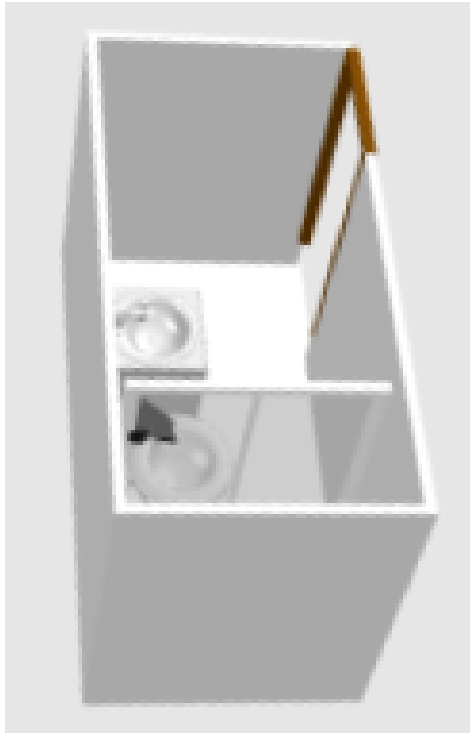
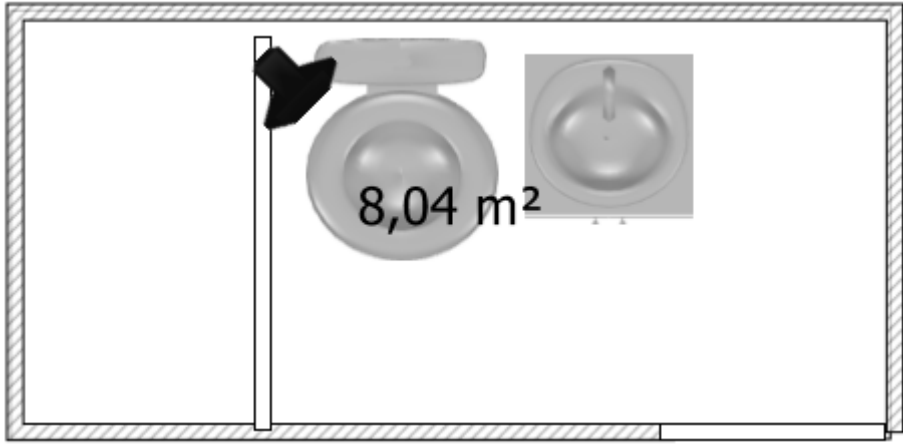

ESCENA 10

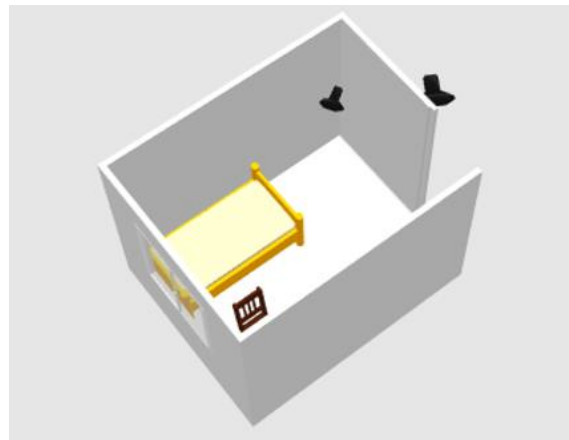
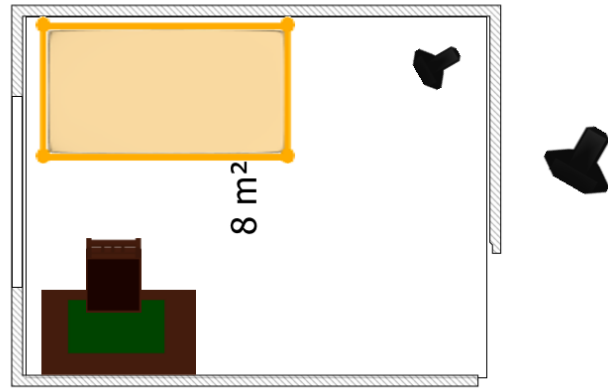

ESCENA 11

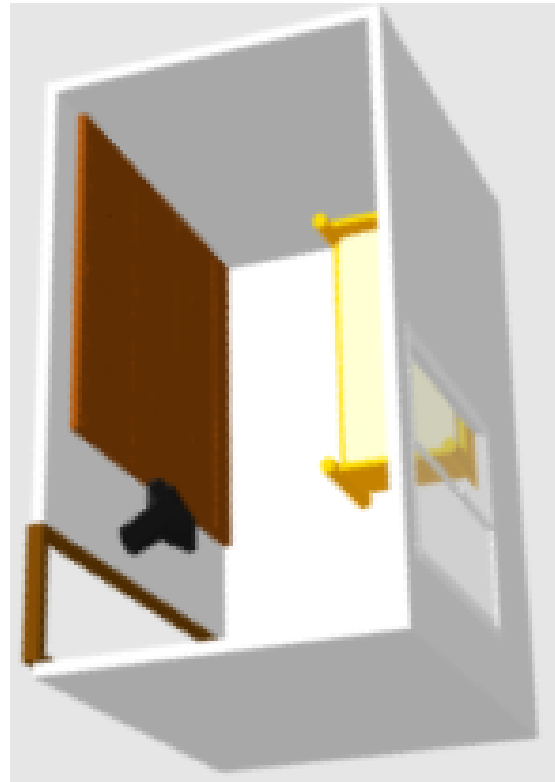
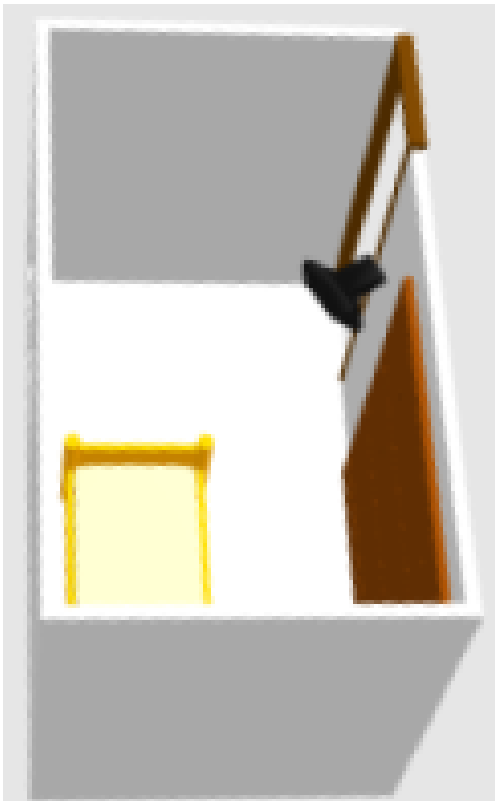
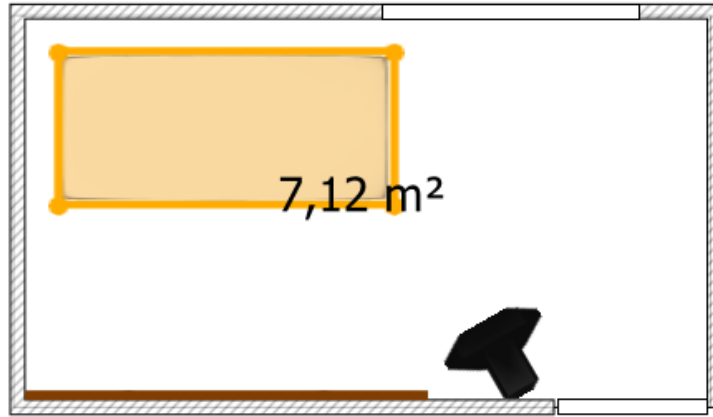

ESCENA 12

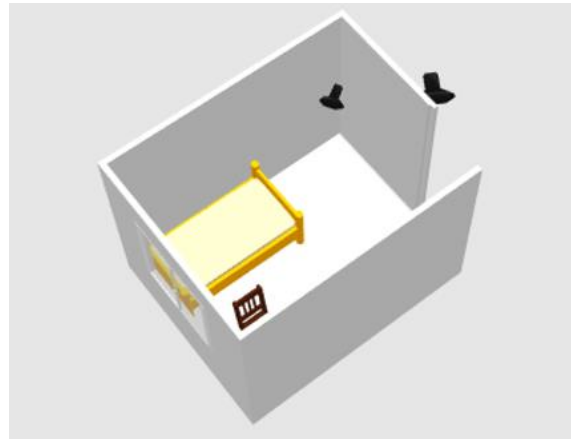
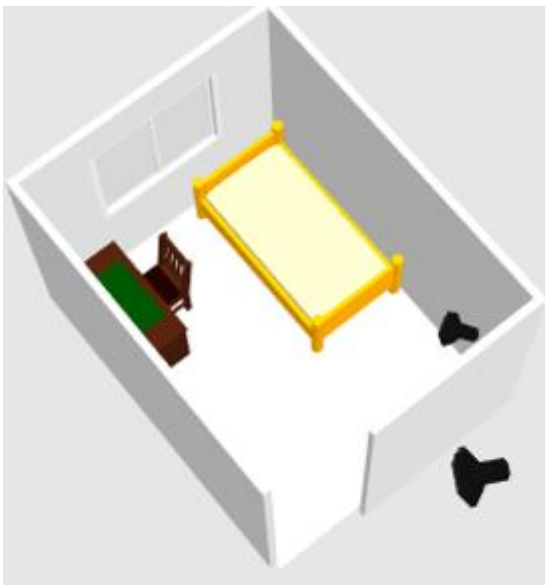
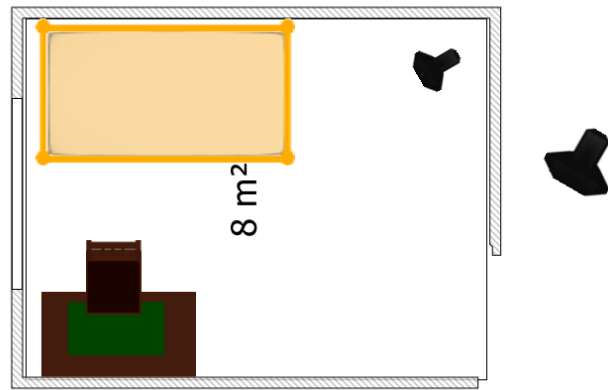

ESCENA 13

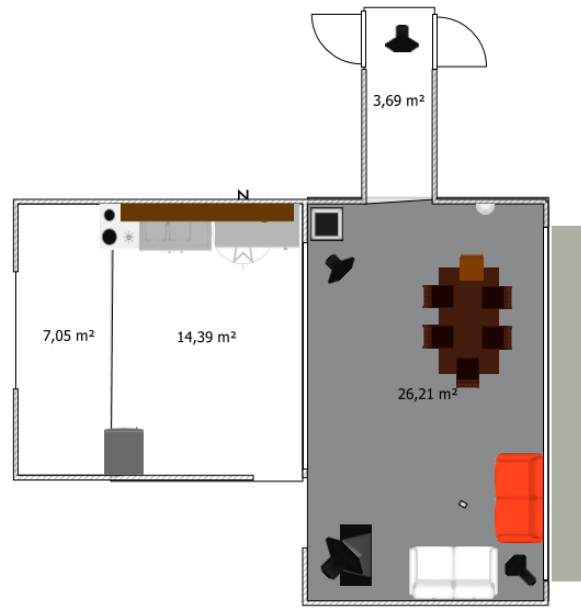

ESCENA N° 14

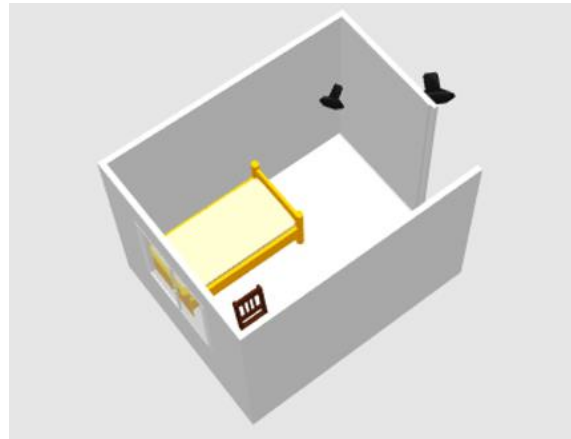
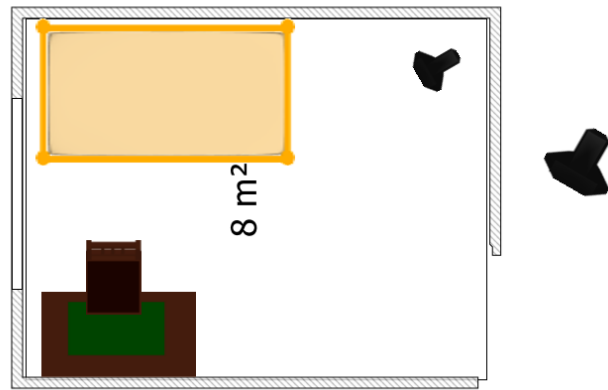

ESCENA N° 15



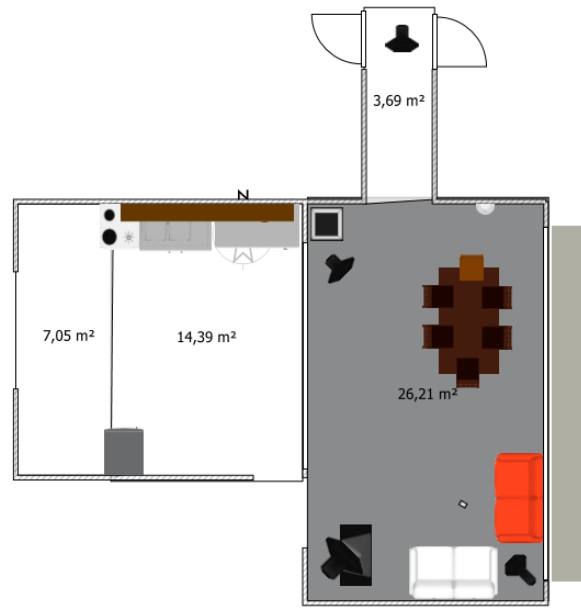

ESCENA N°16

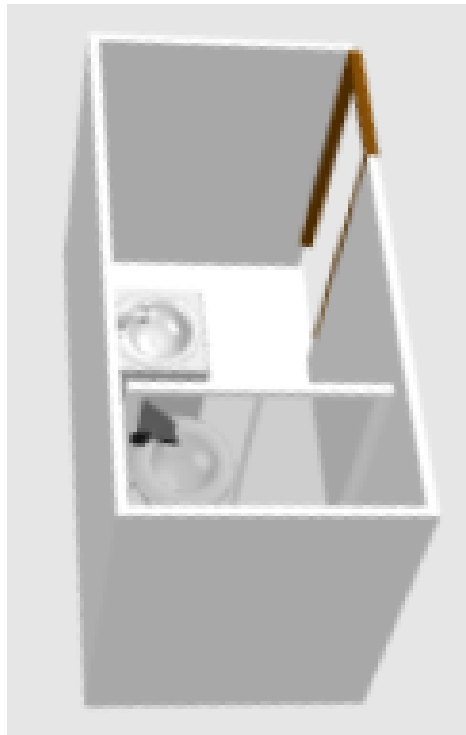
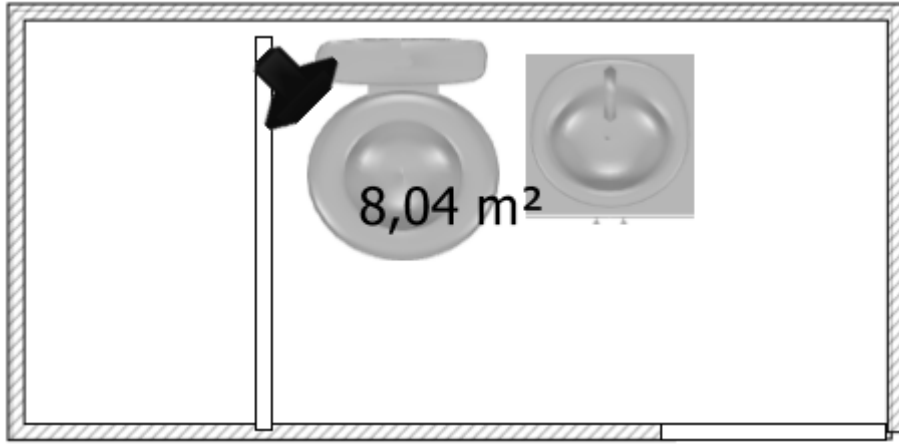

ESCENA N°17

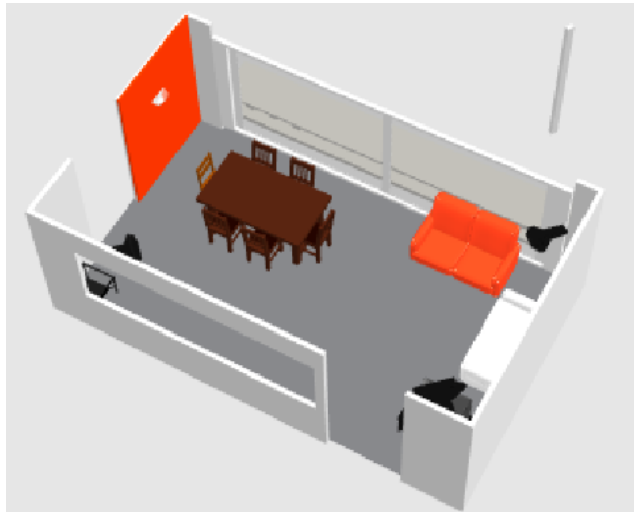
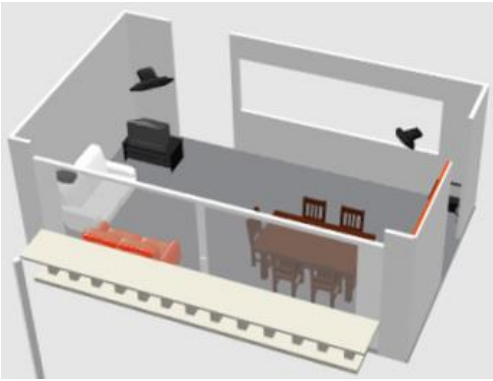
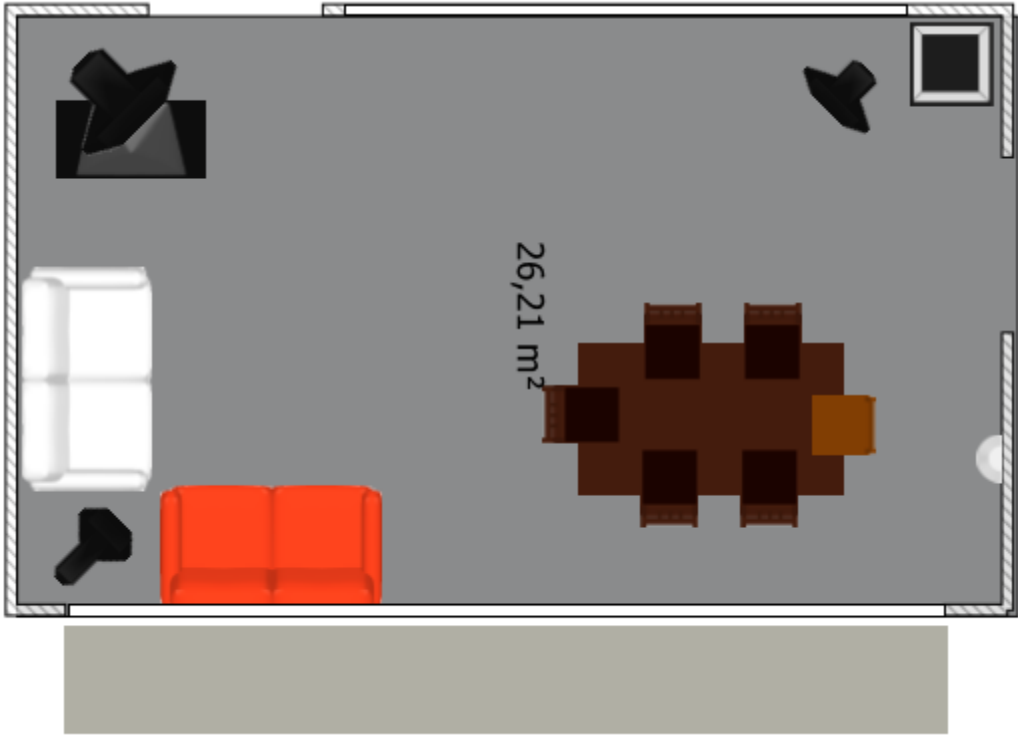

### DESGLOSE DE AMBIENTACIÓN Y UTILERÍA

<b>Título</b>			
<b>Productor</b>	Sergio Gordillo		
<b>Director</b>	Andrés Vega		
<b>Director de Arte</b>	Natalia Piñeros		
<b>Asistente</b>			
<b>Asistente</b>			
<b>Alcoba de Max</b>	<p>El efecto que se pretende en este espacio es el de mostrar una alcoba de un joven de 22 años, estudiante de medicina, que es consumidor de sustancias alucinógenas, este lugar tiene una pequeña cantidad de elementos decorativos, tiene buena luz natural, es un espacio pequeño y un poco desordenado.</p> <p>Materiales predominantes: madera y algodón.</p>		
<b>ESC.</b>	<b>ACCIÓN</b>	<b>AMBIENTACIÓN</b>	<b>UTILERÍA</b>
1, 6, 11	<p>1 –</p> <p>6 –</p> <p>11 –</p>	<p>1 – Cama, closet, escritorio, computador, maleta, cuadernos, cuadros, cortinas, mesa de noche.</p> <p>6 – Cama destendida, zapatos en el suelo.</p>	<p>1 - Jeringas, felpa de heroína, cuchara, encendedor, banda elástica roja, caja de metal, bolsa hermética, insumos médicos, droga.</p> <p>6 – Cobijas, camisa de mujer.</p> <p>11 – Medicinas, estetoscopio, batería de carro.</p>
<b>Observaciones:</b> en todas las escenas se va a utilizar los mismos elementos de ambientación pero en diferente orden o utilidad.			
<b>IMÁGENES REFERENTES</b>			



<b>Baño</b>	Es un sitio muy acorde a una casa de familia en donde Max decide drogarse.  Materiales predominantes: vidrio		
<b>ESC.</b>	<b>ACCIÓN</b>	<b>AMBIENTACIÓN</b>	<b>UTILERÍA</b>
2,5,9,16	2 –  5 –  9 –  16 –	Espejo, papel higiénico, cepillo de dientes, jabón, toalla, papelera.	2 – Bolsa hermética con implementos de la dosis, espejo.  5 – Bolsa hermética, guantes, jeringa, caja.  9 – Sangre
<b>Observaciones:</b> en todas las escenas se va a utilizar los mismos elementos de ambientación pero en diferente orden o utilidad.			
<b>IMÁGENES REFERENTES</b>			

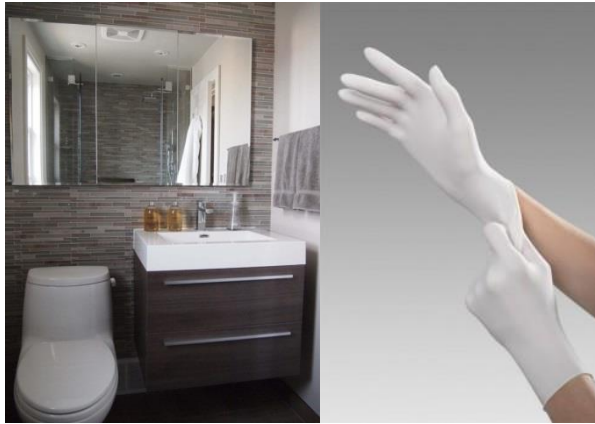



<b>Sala</b>	Es un lugar familiar, es acogedor, pero Max lo adecua para disfrutar una fiesta junto con sus compañeros. Materiales predominantes: madera,		
<b>ESC.</b>	<b>ACCIÓN</b>	<b>AMBIENTACIÓN</b>	<b>UTILERÍA</b>
3, 4, 6, 8, 13 15, 17	3 –  4 –  6 –	Sala, cuadros, flores, mesa de centro, cortinas, tapete, matas, reloj de pared, cenicero.	3 – Sillón, alcohol, cigarrillos, televisor y su control remoto, celular.  4 – Cerveza.  8 – Teléfono fijo.

	<p>8 –</p> <p>13 –</p> <p>15 –</p> <p>17 –</p>		<p>13 – Cable del televisor.</p> <p>15 – Botellas de alcohol y vasos rotos, colillas de cigarrillos.</p>
--	--	--	--

**Observaciones:** en todas las escenas se va a utilizar los mismos elementos de ambientación pero en diferente orden o utilidad.

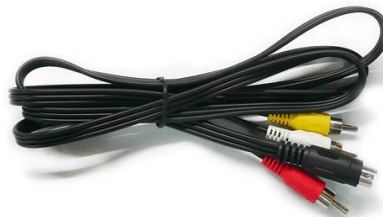
**IMÁGENES REFERENTES**



<b>Pasillo</b>	Lugar que conecta diferentes lugares de la casa.		
<b>ESC.</b>	<b>ACCIÓN</b>	<b>AMBIENTACIÓN</b>	<b>UTILERÍA</b>
8	8 -	Cuadros	
<b>Observaciones:</b>			
<b>IMÁGENES REFERENTES</b>			
			

<b>Alcoba padres de Max</b>	Es un lugar privado de los padres de Max, es limpio, ordenado, amplio y agradable.  Materiales predominantes: madera,		
<b>ESC.</b>	<b>ACCIÓN</b>	<b>AMBIENTACIÓN</b>	<b>UTILERÍA</b>
7, 10, 12, 14	7 -  10 -  12 -	Televisor, mesa de noche, lámpara, cobijas, cortinas, cojines grandes, cuadros.	7 - Cama, blusa de mujer, camisa de hombre.  12 - Medicinas, vaso de agua.  14- Cable y batería.



14 -

**Observaciones:** en todas las escenas se va a utilizar los mismos elementos de ambientación pero en diferente orden o utilidad.

**IMÁGENES REFERENTES**



### DESGLOSE DE LOCACIONES

<b>Título</b>	MAX						
<b>Productor</b>	Sergio Gordillo						
<b>Director</b>	Andrés Vega						
<b>Productor de Campo</b>							
<b>Asistente</b>							
<b>Asistente</b>							
LOCACIÓN	SET	REF.	ESC.	No. ESC.	INT/EXT	DÍA/NOC.	OBSERVACIONES
Casa Max	Alcoba de Max	L1	1	1	INT	DÍA	
	Alcoba de Max	L1	6, 11	2	INT	NOCHE	
	Baño	L2	2	1	INT	DIA	
	Baño	L2	5, 9, 16	3	INT	NOCHE	
	Sala	L3	3	1	INT	DÍA	
	Sala	L3	4, 6,8, 13, 15, 17	6	INT	NOCHE	
	Pasillo	L4	8, 15	2	INT	NOCHE	
	Alcoba de los padres de Max	L5	7, 10, 12, 14	3	INT	NOCHE	

### DESGLOSE DE VESTUARIO POR PERSONAJE

<b>Título</b>	MAX
<b>Productor</b>	Sergio Gordillo
<b>Director</b>	Andrés Vega

<b>Director de Arte</b>	Natalia Piñeros			
<b>Vestuarista</b>				
<b>Asistente</b>				
<b>Max</b>	Hombre de estatura alta, tiene 22 años, vive en un apartamento junto a sus padres, es estudiante de medicina, es un ser sociable, es un consumidor activo de sustancias alucinógenas, el consumo lo ha llevado a tener problemas mentales. Materiales predominantes: Jean y algodón.			
<b>ESC.</b>	<b>VESTUARIO</b>	<b>ACCESORIOS</b>	<b>REF.</b>	<b>OBSERVACIONES</b>
<b>1,2,3,4,5,6,9,17</b>	Pantalón negro.  Camisa en tono claro.  Blazer negro.  Zapatillas.	Reloj de pulso.	<b>V1</b>	
<b>7,8,10,11,12,13,14,15,16</b>	Mismo vestuario de esc 1, llena de sangre	Reloj de pulso	<b>V1a</b>	

**Observaciones**

**REFERENCIAS VISUALES**



--

<b>Sofía</b>	<p>Mujer de estatura alta, tiene 19 años, es alta, le gusta la fiesta y el alcohol.</p> <p>Materiales predominantes: Dril y cuero.</p>
--------------	--

ESC.	VESTUARIO	ACCESORIOS	REF.	OBSERVACIONES
4,6	<p>Pantalón oscuro.</p> <p>Blusa de color clara.</p> <p>Chaqueta de cuero.</p> <p>Baletas.</p>	Aretes, cinturón	V2	
7,10,12,14	<p>Pantalón oscuro.</p> <p>Brassier oscuro.</p> <p>Sangre en su ropa.</p>	Aretes, cinturón	V2a	

**Observaciones**

**REFERENCIAS VISUALES**



--

<b>Rafa</b>	Hombre de estatura alta, tiene 20 años, es alto, moreno y de pelo corto, le gusta la fiesta y el alcohol. Materiales predominantes: Jean y algodón.
-------------	--

ESC.	VESTUARIO	ACCESORIOS	REF.	OBSERVACIONES
<b>7,10,12,14</b>	Jeans oscuro. Camisa de color oscuro.	Cinturón	<b>V3</b>	

**Observaciones:** después de la escena 7 la ropa se encuentra con sangre.

**REFERENCIAS VISUALES**



<b>Mujeres besándose</b>	Dos mujeres lesbianas que le gustan la fiesta, el alcohol y los alucinógenos . Materiales predominantes: Encaje y algodón
--------------------------	--

ESC.	VESTUARIO	ACCESORIOS	REF.	OBSERVACIONES
------	-----------	------------	------	---------------

6	2 Jeans. 1 Brassier. 1 Blusa de color pastel.		V4	
---	---	--	----	--

**Observaciones**

**REFERENCIAS VISUALES**



<b>Amigo vomitado</b>	Hombre que consume en abundancia alcohol y alucinógenos. Materiales predominantes:
-----------------------	---

ESC.	VESTUARIO	ACCESORIOS	REF.	OBSERVACIONES
8	Jeans. Camisa tipo polo		V4	

**Observaciones:** el hombre se encuentra vomitado

**REFERENCIAS VISUALES**



## PRESUPUESTO RODAJE

PRODUCCION		ARTE		DIRECCION DE FOTOGRAFIA E ILUMINACION		
PAGO ACTRIZ (2 DIAS)	\$ 120.000,00	JERINGAS, GUANTES, SANGRE...	\$ 20.000,00	PILAS, FILTROS	\$ 29.950,00	
PAGO ACTOR (2 DIAS)	\$ 120.000,00	CERVEZA, AGUARDIENTE	\$ 54.000,00			
ALQUILER APARTAMENTO	\$ 200.000,00	VATERIA CARRO	\$ 5.000,00			
CATERING (2 DIAS)	\$ 20.500,00					
CARRO DIA 1 + PARQUEADERO	\$ 36.000,00					
CARRO DIA 2	\$ 30.000,00					
TRANSPORTE ACTRIZ DIA 1	\$ 30.000,00					
TRANSPORTE ACTIZ DIA 2	\$ 15.000,00					
TRANSPORTE EQUIPOS DIA LUNES + PARQUEADERO	\$ 22.000,00					
					<b>TOTAL FINAL</b>	
<b>TOTAL POR DEPARTAMENTO</b>	\$ 593.500,00		\$ 79.000,00		\$ 29.950,00	\$ 702.450,00



## PLAN DE RODAJE

<b>Título</b>	
<b>Productor</b>	<b>Sergio Alejandro Gordillo</b>
<b>Director</b>	<b>Andres Vega</b>

Pa g	Esc .	Pla .	IN T/ EX T	D/N	Hora	Loca cion	S et	Descripción	Té c.	Pe rs.	Ve st.	Ma q.	Am b.	Util.	Observ aciones	Semovi entes	Vehic ulos
0	0	0	INT		####	APAR TAME NTO		Llamado de producción		0	0	0	0	0	###		
			INT	N	####	APAR TAME NTO		Departamento de fotografía acomoda equipos según planimetría/Departamento de arte ambiental la locación							###		
			INT	N	####	APAR TAME NTO		Llegada actores/Maquillaje y vestuario/REFFRIGERIO							###		
	1,2, 3	1,1 3	INT	N	8:00:00 p.m-12:00 a.m.	APAR TAME NTO		La jeringa y los demás implementos sobre la mesa de la habitación.(foco selectivo) / (se enfoca a max) max se acerca a los implemento que están sobre la mesa / Max se sienta sobre la cama y empieza a guardar los implementos en la bolsa hermética, camina hacia el cajón donde tiene los sedantes. / Max alista los insumos que va utilizar y guarda el resto dentro del cajón. / Max cierra el cajón toma la bolsa hermética y sale del cuarto. / Max entra al baño y levanta la tapa de la cisterna. / Max revisa que la bolsa esté bien sellada / Max guarda la bolsa dentro de la cisterna pone la tapa y se para frente al espejo. / Max viéndose al espejo. / Max sale del baño. / Max camina hacia el sillón. /							###		



5	20, 30 95, 98	2:00 am 3:00 am	APAR TAME NTO	ba ñ o	<p>Max mira un poco tenso la cisterna. / La cisterna. / Max se lanza a abrir la cisterna para sacar la bolsa hermética. / Max se sienta sobre la taza y sacude la bolsa. / Las manos de max Sacando los guantes de su bolsillo y se los coloca , guarda lo que no va usar y lo guarda de nuevo dentro de la bolsa. / Max se levanta y guarda y guarda la bolsa dentro de la cisterna. / Max se desapunta y sube la manga de su camisa y se amarra la banda roja sobre el brazo. / Calienta la cuchara disponiéndose a llenar la jeringa. / La jeringa llenado. / Max sentado en la taza se dispone a inyectarse. / la cara de max cerrando los ojos y apretando los labios.</p> <p>/</p> <p>max entra al baño y se mira a espejo. / max se mira al espejo y empieza a llorar. / max empieza a golpear la paredes, luego se recuesta en una de ellas . / max recostado en la pared empieza a perder fuerza y se empieza a deslizar has llegar abajo donde termina con los ojos cerrados</p>	###
---	------------------------	--------------------------	---------------------	--------------	--	-----









							<p>/  max sale del pasillo y le suministra medicina a algunos asistentes desmayados. / max mira hacia un lado fijando su atención en el cable del televisor, / el televisor, el cable colgando / max camina hacia el cable y lo arranca bruscamente.  /  max sale del cuarto camina hacia la sala mira hacia los lados, y sigue caminando rápidamente hacia el baño</p>									
			IN T	N	4:30 am 5:00 am	APAR TAME NTO	P L A N O S D E R E L L E N O P A R A E D I C I Ó N	PLANOS DE RELLENO PARA EDICIÓN							###	
			IN T		5:00 a.m.	APAR TAME NTO		FINAL RODAJE							###	

**Pag.** Página del guión literario

**Esc.** Número de Escena



**Pla.** Número de Plano

**Hora** Hora planeada para el inicio de la actividad

**Locac**

**ón** Número de referencia de la locación

**S**

**et** Número de referencia del set

**Descripción** Clara de lo que se va a realizar, ya sea en la parte técnica o la acción que se desarrolla en el plano.

**Tec.** Se refiere al equipo técnico que se requiere para la actividad

**Pers.** Número de referencia de los personajes que intervienen

**Vest.** Número de referencia de los vestuarios

**Maq.** Número de referencia del maquillaje seleccionado

**Amb.** Número de referencia de la Ambientación

**Util.** Número de referencia de la Utilería

**Observaciones**

**s**

**Semoviente**

**s**

Animales que sean necesarios en escena

**Vehículos**

Si son necesarios, debe quedar claro si son para la escena o para la producción



















