

**Sonoviso**  
**“Bonita Obsesión”**



**Sabas Gabriel Rodríguez Gutiérrez**  
**Jhoan Sebastian Caballero Morales**  
**María Camila Flórez Hernández**

**Bruno Pous Oviedo**

**Dirección y Producción de Medios Audiovisuales**

**Corporación Unificada Nacional de Educación Superior**

**Producción de Campo**

**2012B**

# Sonoviso

## “Bonita Obsesión”

### Contenido

1. Objetivos
2. Story Line
3. Argumento
4. Escaleta
5. Personajes
6. Storyboard
7. Cuadro de Relación de personajes
8. Locaciones
9. Planimetría
10. Plan de Rodaje
11. Desglose de Arte
12. Teoría del Color
13. Atrezos Principales
14. Presupuesto
15. Recursos técnicos
16. Musicalización
17. Distribución de cargos
18. Blogg

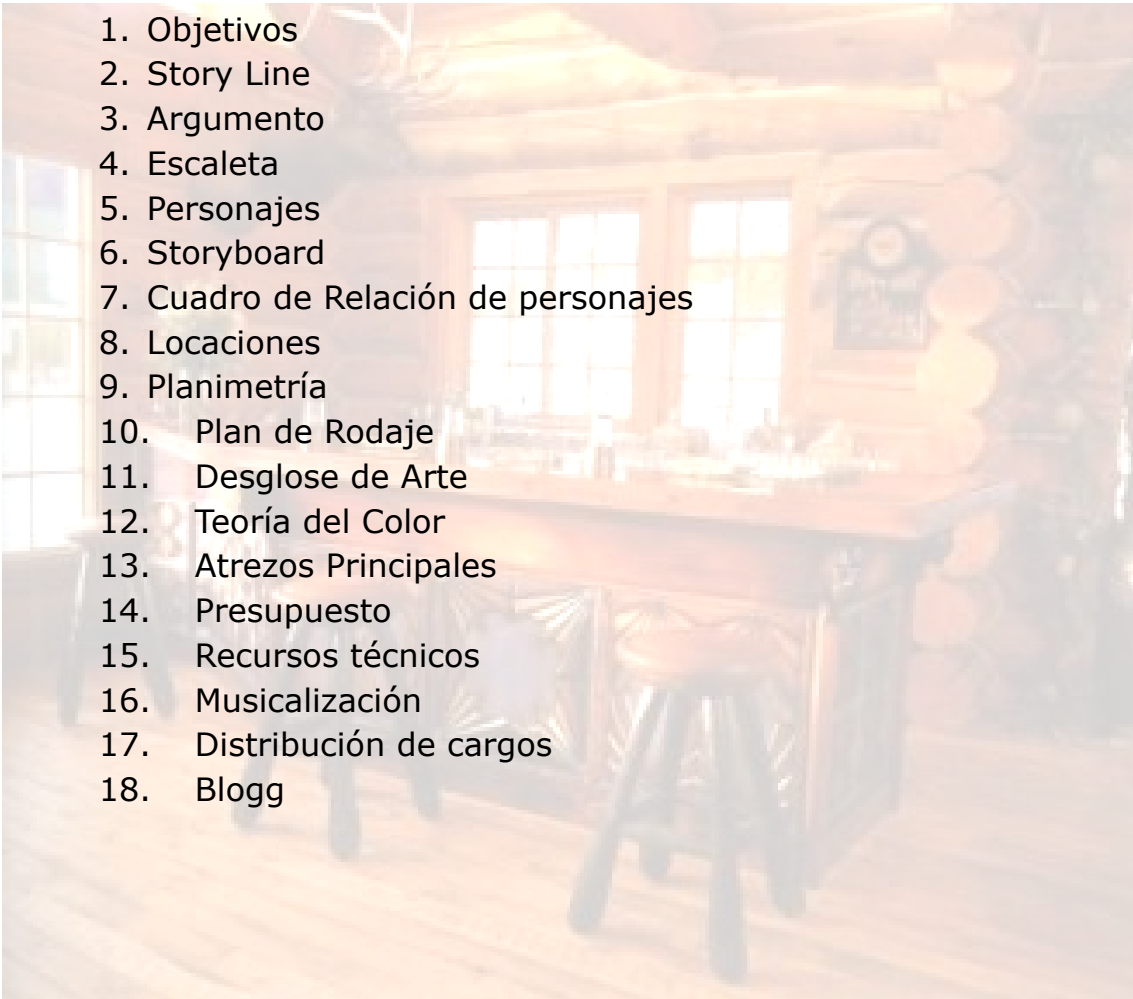

## OBJETIVOS GENERALES

\*Realizar una narrativa por medio de fotografías, teniendo en cuenta todas las normas audiovisuales para una mejor preproducción y postproducción para tener una mejor resolución de la historia que se quiere contar.

## OBJETIVOS ESPECIFICOS

\*Establecer un plan de rodaje concreto para facilitar el trabajo y ambiente.

\*Crear un ethos con su respectivo, story line y sinopsis para dar a entender mejor el trabajo.

\*Distribuir muy bien los cargos según la diferencia en los gustos audiovisuales que maneja cada integrante de nuestro grupo para tener un mejor desempeño

\*Acondicionar los personajes elegidos muy específicamente para que expresen su pasado en cuanto a su modo de actuar y en cuanto a la historia

\*Sobresalir en cuanto al conocimiento adquirido en todas las clases audiovisuales

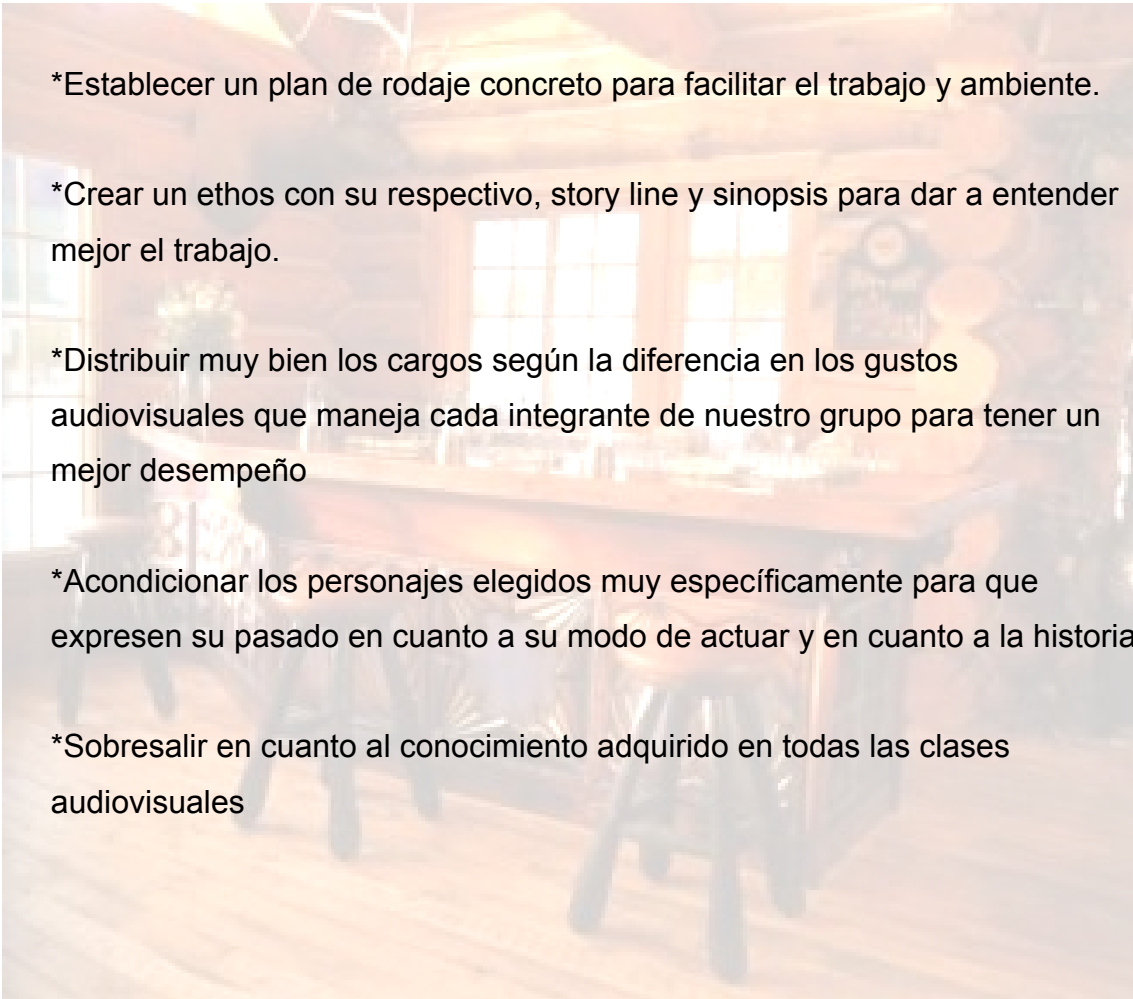

## Sonoviso “BONITA OBCESSION”

### STORY LINE

\*Javier, un hombre solitario mortificado por la presencia y por el amor imposible de su vecina, se sumerge en un sueño en donde se verá envuelto en las cosas que él siempre quiso ser, con la mujer que siempre quiso. Pero sueño es sueño y este viaje no resulta ser el indicado ya que en este también se verá lo que no soporta, por eso su obsesión.



## Sonoviso “BONITA OBCESSION”

### ARGUMENTO

\*Llega Javier a su casa después de trabajar, este va a la cocina y prepara algo de comer, se sienta en su mesa y solo apartamento a cenar algo, después de eso sube a su habitación a descansar, se sienta en el borde de la cama y saca de la mesa de noche la foto de la mujer que genera su obsesión, su vecina Karen y pensando en esta se acuesta a dormir.

\*En el sueño Este Javier en el bar, pide una copa y se sienta a tomar su bebida, de repente entra Karen muy hermosa y Javier queda completamente anonadado, este no se cansa de mirarla y se acerca a hablarle, afortunadamente es correspondido por Karen, platican y toman algo con alegría de sentirse enamorados, luego Javier va a la barra a pedir un trago, pero cuando regresa ve a Karen hablando con otro hombre y saliendo del bar, lo que hace que Javier despierte ese sentimiento de rabia para llevarlo a coger un cuchillo y retar al otro vaquero, este indefenso es atacado por Javier y esté controlado por la ira, asesina en pleno bar al vaquero, mira a Karen peor esta vez con enojo, se lanza a apuñalarla, en eso despierta Javier muy sudoroso y sobre todo nervioso, se sienta tocándose la cabeza en sentido pensativo, se da cuenta que ya amaneció, camina hacia la ventana pero su vista para empezar el día, es ver a su amada Karen con su compañero

## Escaleta

Escena Ec01

Interior/Día/Casa de Javier

Llega Javier a su casa luego de un turno cargado de monotonía en su trabajo, prepara su comida y se sienta en su sola sala a cenar, termina y va a su habitación a descansar, se sienta en el borde de la cama y saca la fotografía del amor de su vida y pensando en esta se acuesta a dormir.

Escena

Ec02

Interior/Día /Bar

En el sueño como objetivo principal, Javier es un comisario reconocido, entra al bar que siempre frecuenta para relajarse pide un trago y se sienta a tomar su bebida de repente entra al lugar una hermosa mujer con cabello largo, Javier cautivado no deja de mirarla mientras pide una copa y se sienta en una mesa, el comisario se acerca a hablarle y esta dama corresponde a sus miradas y a su intento por entablar una conversación, efectivamente hay química en todo aspecto lo que los lleva a llegar a un beso.

luego Javier va a la barra por unos tragos pero al regresar a la mesa ve a la señorita en los brazos de otro hombre, Javier sorprendido se deja llevar por la sonrisa de Karen que inspira picardía y burla lo que hace que Javier al ver esta situación despierte una ira tan grande que toma un cuchillo que estaba en la barra del lado del tendero y se lanza sobre el sujeto, Javier apuñala a este en el pecho despojándolo de su vida, la mujer se aleja y Javier llevado por el descontrol mira a Karen y se lanza sobre ella

Escena

Ec03

Interior/Día/casa de Javier

En eso despierta Javier de su sueño de toda la noche, sudoroso y angustiado se sienta en su cama cogiéndose su cabeza en sentido pensativo, se da cuenta que a amanece y camina hacia la ventana y mirando hacia abajo mira a su amada KAREN, la chica del sueño, su gran amor con su prometido.



## Personajes

### Javier



#### FISICO

Estatura: 1,72

Color de ojos: cafés oscuros

Color de cabello: Negro

Contextura: Acuerpado

#### PASADO

tuvo una infancia muy dura ya que vivió en la calle, fue acogido por un señor pero no tuvo la mejor familia ya que sufrió de muchos maltratos, en la escuela siempre fue solo y las chicas lo rechazaban.

#### FAMILIARES

##### PADRE (CABEZA DE FAMILIA)

Un señor llamado DIEGO FERNANDEZ de nacimiento y origen mexicano, pero solo la gran parte de su vida por causas del alcohol, lo que lo llevo a maltratar mucho a Javier, su comunicación con el no era la mejor A pesar que lo recogió de las calles por no morir en la soledad.

#### PROFESION

Vigilante de n conjunto residencial



## **VIDA LABORAL**

Es demasiado monótona, procura dirigir la palabra solo para cumplir sus labores como vigilante

## **CARÁCTER**

- \*Frio
- \*Reservado
- \*Tímido
- \*Solitario

## **LOGROS**

- \*Educación primaria y secundaria
- \* trabajo en un parqueadero por lo que su profesión laboral es empírica

## **MIEDOS**

- \*las mujeres
- \*la soledad



## Karen



### FISICO

- \*Cabello: largo rojo
- \*color de ojos: verdes
- \*contextura: delgada

### PASADO

- \*tuvo una linda familia y una educación educación

### FAMILIARES

- \*MADRE: Ana rosa Gutiérrez
- \*PADRE: Antonio García
- \*ABUELA: Cecilia galeno
- \*TIA: Natalia Gutiérrez

### PROFESION

- \*Tendera de una cigarrería

### VIDA LABORAL

- \* es muy relajada, se la lleva bien con toda la gente del barrio

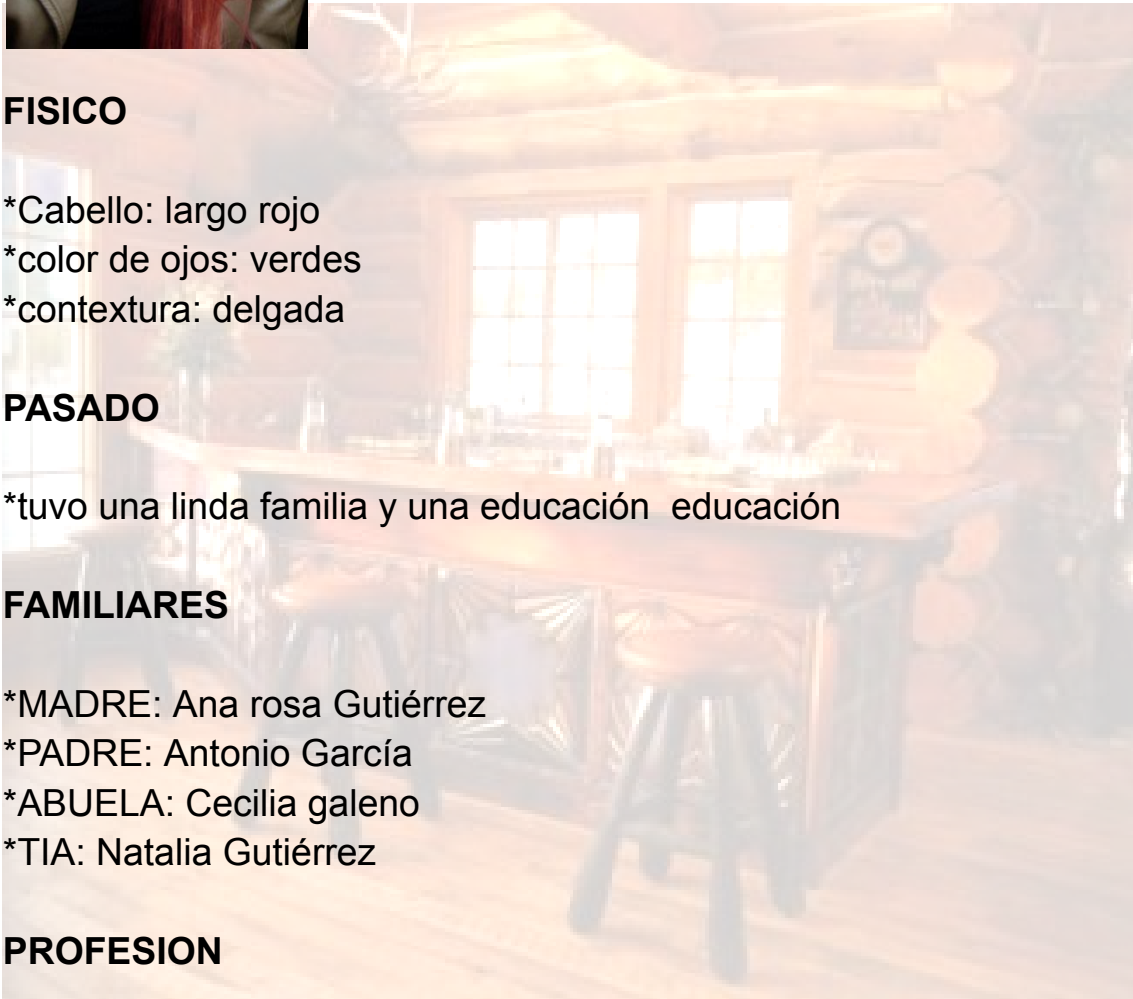

## **CARÁCTER**

- \* TIERNA
- \*PICARA
- \* AMISTOSA
- \* RESPONSABLE

## **LOGROS**

- \* educación secundaria y universitaria, se graduó como administradora de empresas pero a causa de necesidades no pudo seguir la carrera

## **MIEDOS**

- \* no terminar sus proyectos como lo es su carrera
- \*la muerte

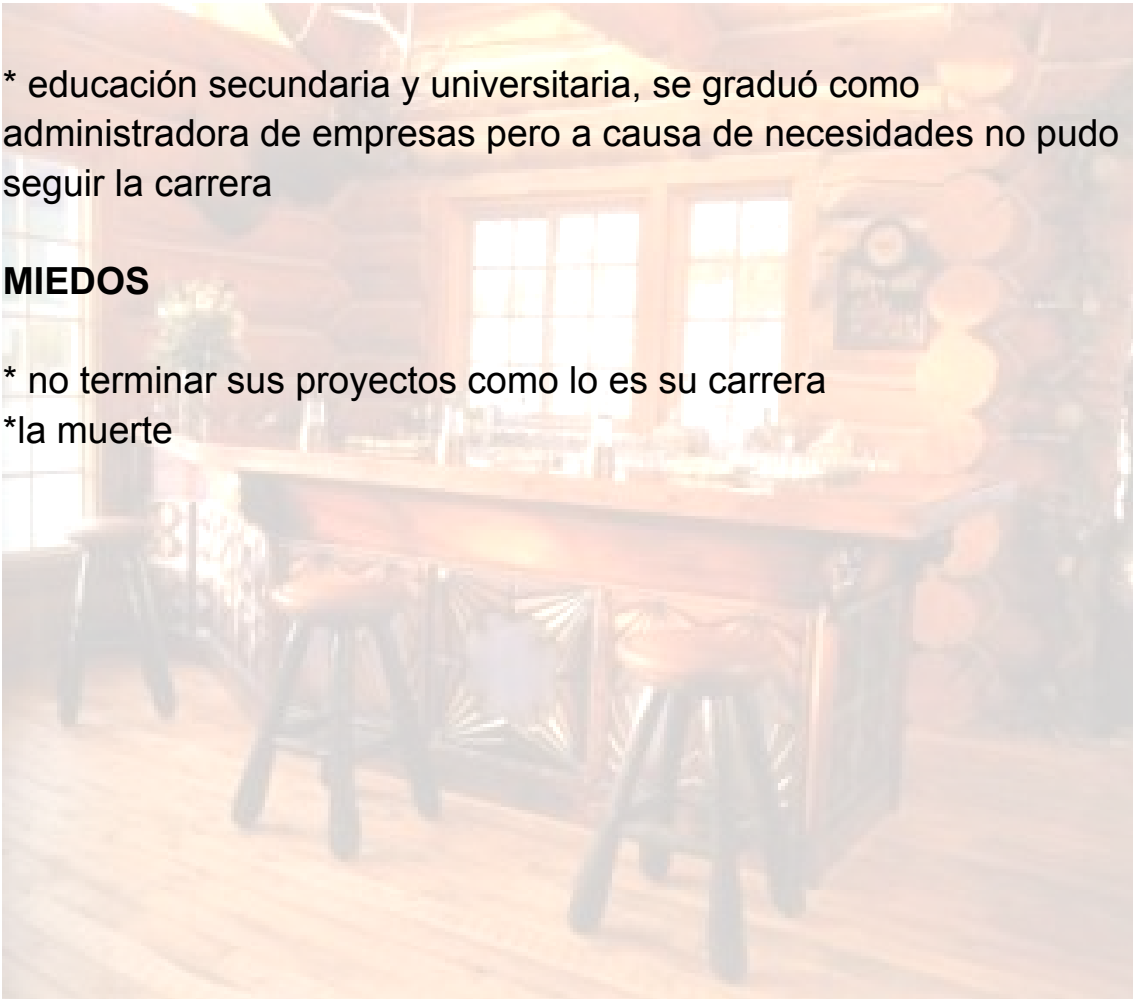

## Storyboard

|                                    |  |
|------------------------------------|--|
| <b>Proyecto:</b>                   | <b>Técnica:</b> Foto Fija              |
| <b>Director:</b> Gabriel Rodríguez | <b>Duración:</b> 2 minutos 15 segundos |
| <b>Productor:</b> Camila Flórez    | <b>Nº de Hoja:</b>                     |

**Escena:** int/ Cocina Javier entra a calentar la comida después de un día difícil de trabajo.

**Locación:** cocina

**Tiempo:**

**Efectos especiales:** ninguno

**Mov. Cámara:** ninguno

**Audio:** música andatino

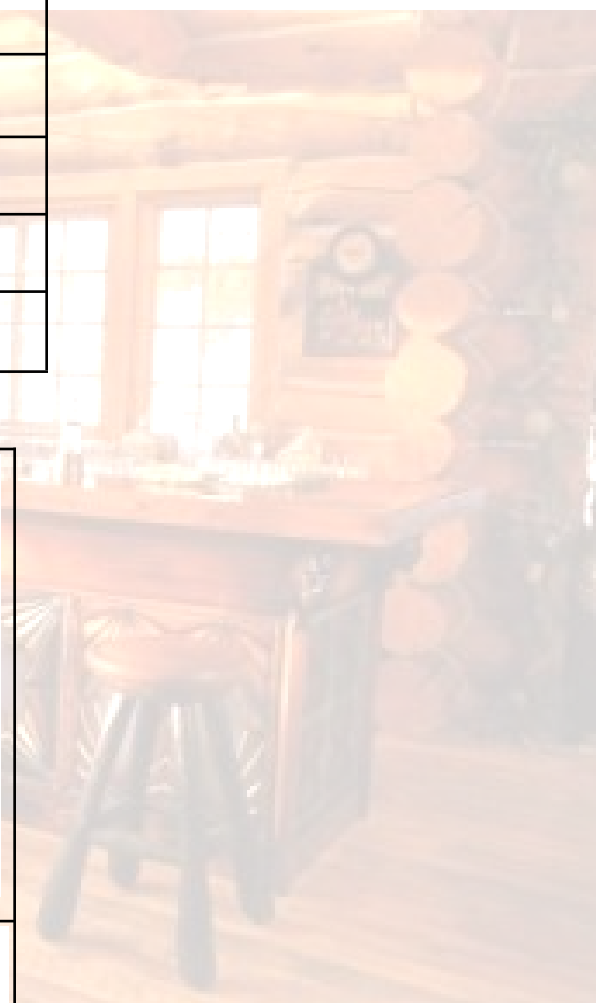
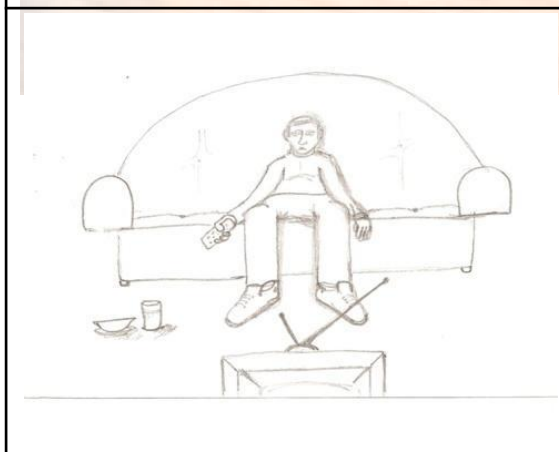
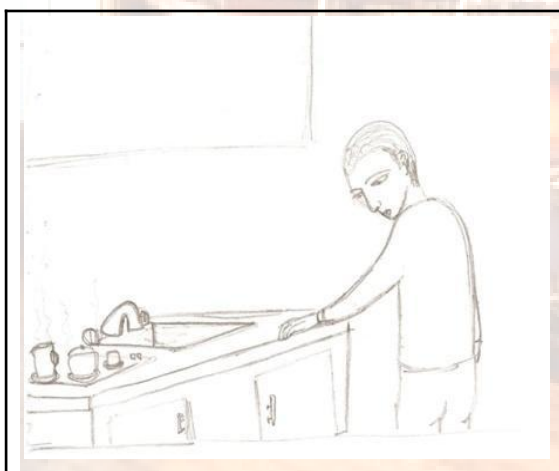

**Escena: int/sala Javier acaba de comer y decide ir a descansar.**

**Locación: sala.**

**Tiempo:**

**Efectos especiales: ninguno**

**Mov. Cámara: ninguno**

**Audio: música andatino**

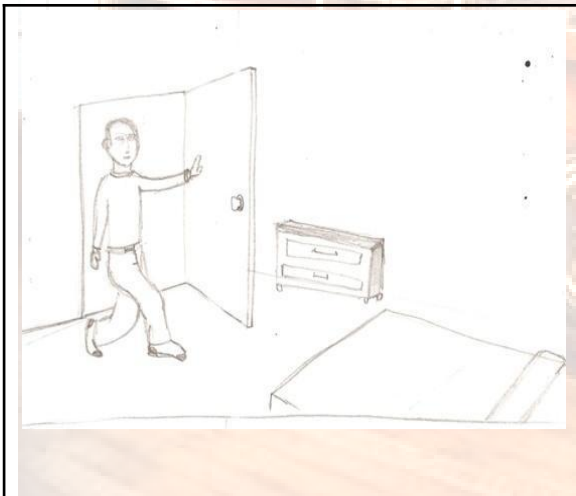

**Escena: int/ cuarto, Javier decide dormir entra al cuarto un poco triste**

**Locación: habitación**

**Tiempo:**

**Efectos especiales:**

**Mov. Cámara:**

**Audio: música andatino**



**Escena:** int /cuarto, Javier ve la foto de Karen ,el esta triste

**Locación:** habitación

**Tiempo:**

**Efectos especiales:**

**Mov. Cámara:**

**Audio: música andatino**

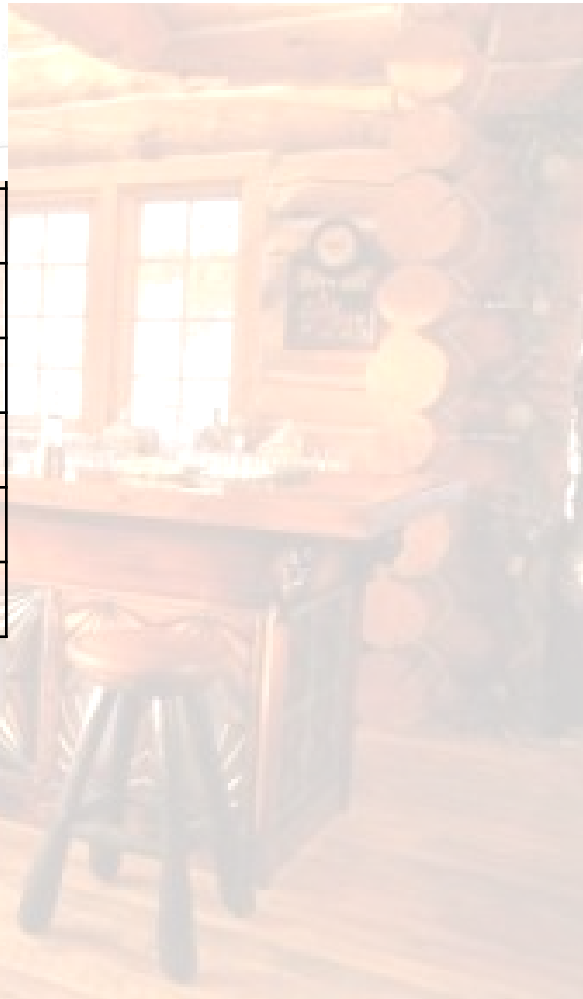

**Escena:** int/cuarto, Javier ve la foto y se pone triste empieza a dormirse.

**Locación:** habitación

|                               |
|-------------------------------|
| <b>Tiempo:</b>                |
| <b>Efectos especiales:</b>    |
| <b>Mov. Cámara:</b>           |
| <b>Audio:</b> música andatino |

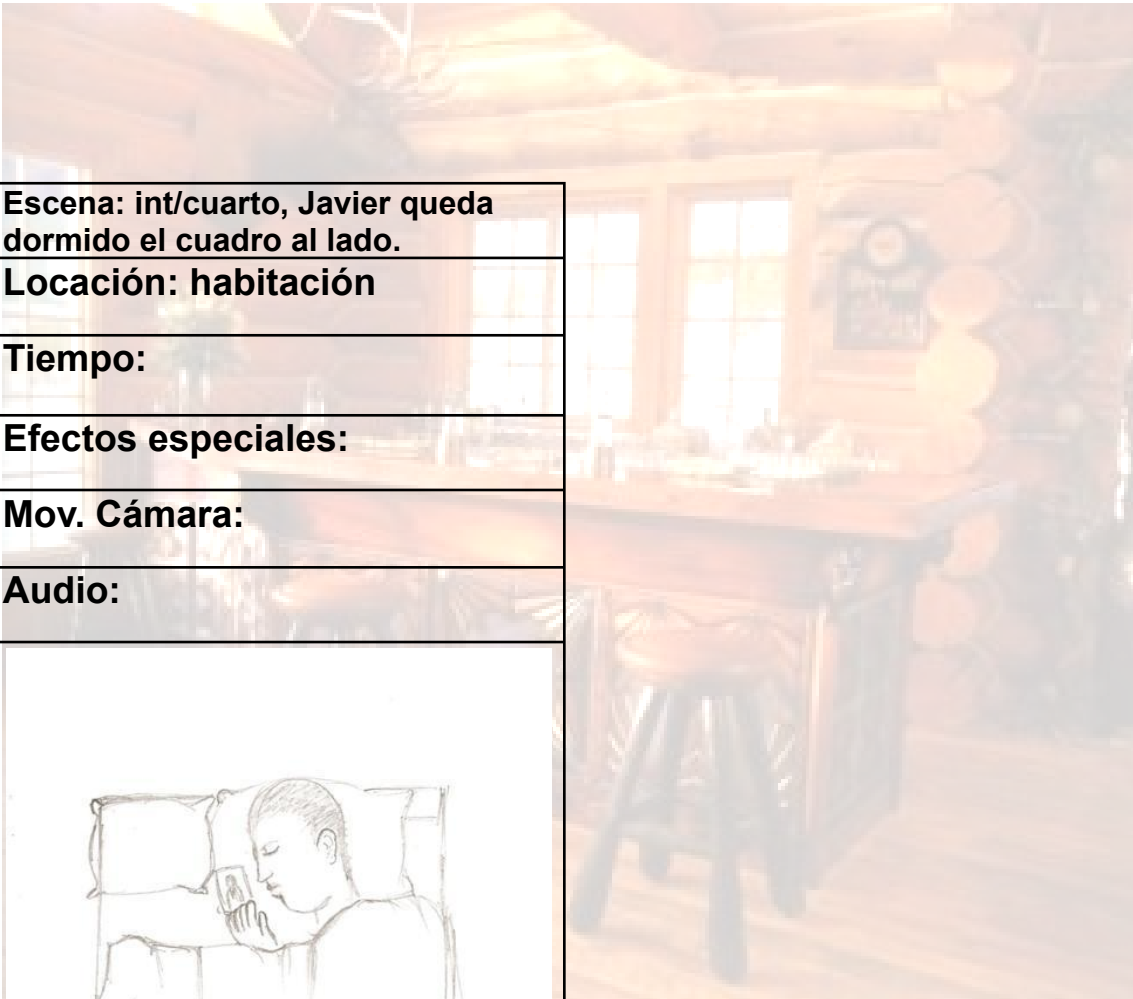

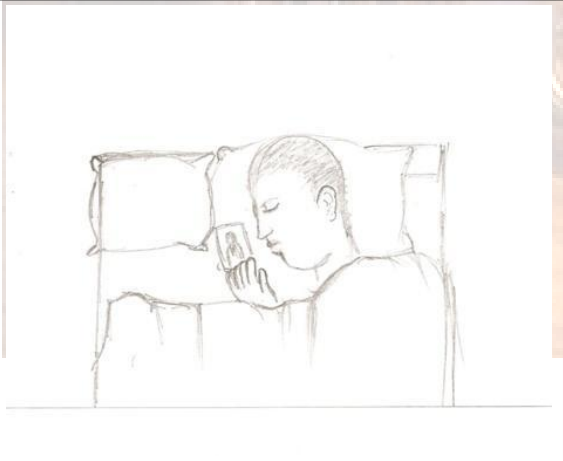
|   |
|---|
| <b>Escena:</b> int/cuarto, Javier queda dormido el cuadro al lado.                  |
| <b>Locación:</b> habitación   |
| <b>Tiempo:</b>  |
| <b>Efectos especiales:</b>  |
| <b>Mov. Cámara:</b>   |
| <b>Audio:</b>   |
|  |



**Escena:** int/bar, Javier esta sorprendido de estar en otro lado.

**Locación:** bar

**Tiempo:**

**Efectos especiales:**

**Mov. Cámara:**

**Audio:** Música del oeste por un puñado de dólares

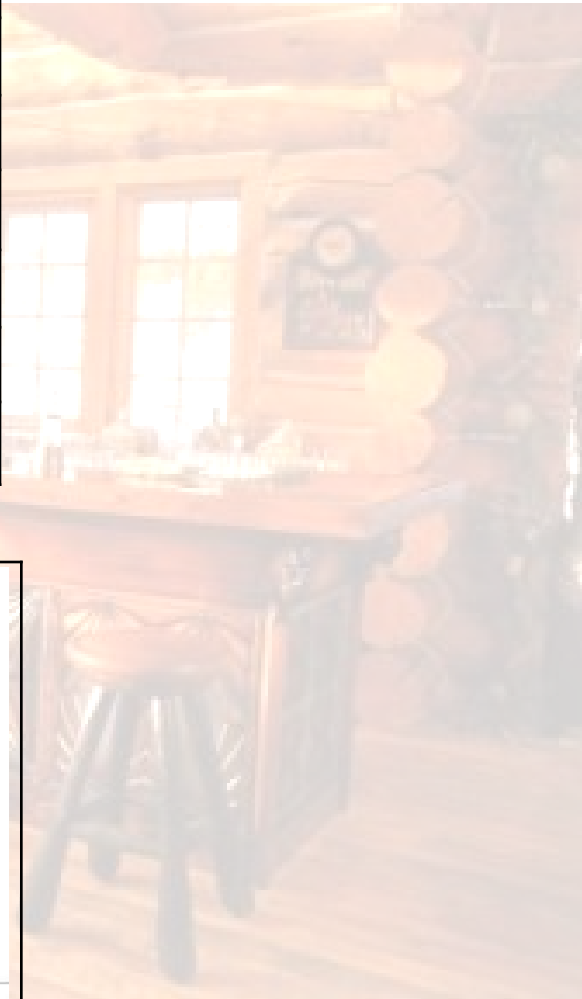

**Escena:** int/bar, Javier pide un trago, no muy feliz

**Locación:** bar

**Tiempo:**

**Efectos especiales:**

**Mov. Cámara:**



**Audio:** Música del oeste por un puñado de dólares



**Escena:** int/bar, entra Karen al bar ,muy bonita, Javier se queda mirándola feliz

**Locación:** bar

**Tiempo:**

**Efectos especiales:**

**Mov. Cámara:**

**Audio:** Música del oeste por un puñado de dólares

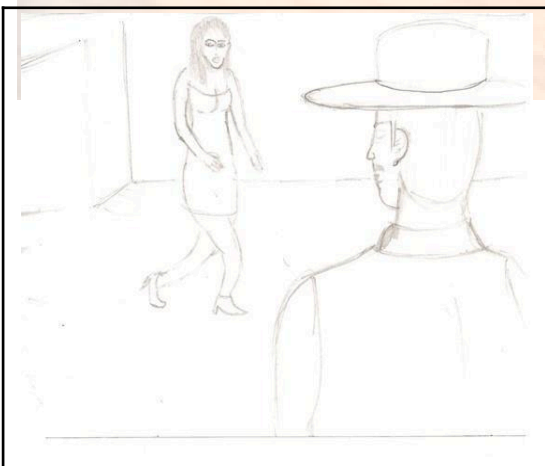

**Escena:** int/bar Javier se queda mirando a Karen mientras pasa.

**Locación:** bar

**Tiempo:**

**Efectos especiales:**

**Mov. Cámara:**

**Audio:** Música del oeste por un puñado de dólares



**Escena:** int/bar, Javier decide ir a hablar con Karen, ella está sentada observándolo.

**Locación:** bar

**Tiempo:**

**Efectos especiales:**

**Mov. Cámara:**

**Audio:** Música del oeste por un puñado de dólares

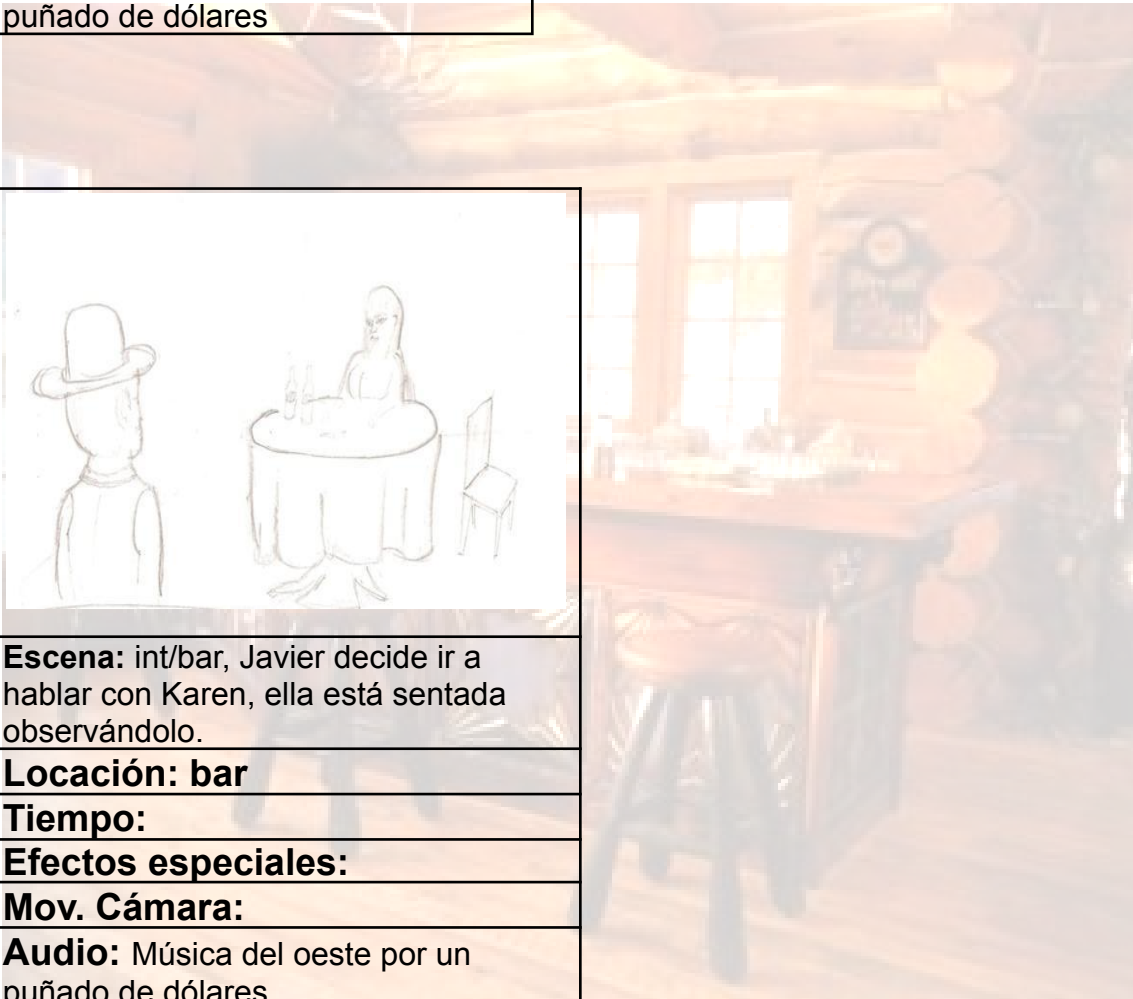

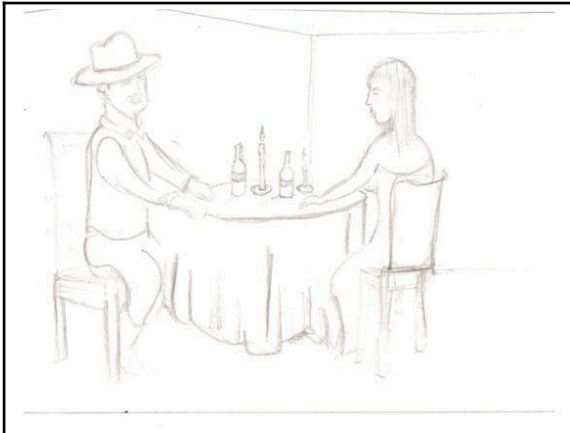

**Escena:** int/bar, Javier y Karen hablando y coqueteando.

**Locación:** bar

**Tiempo:**

**Efectos especiales:**

**Mov. Cámara:**

**Audio:** Música del oeste por un puñado de dólares

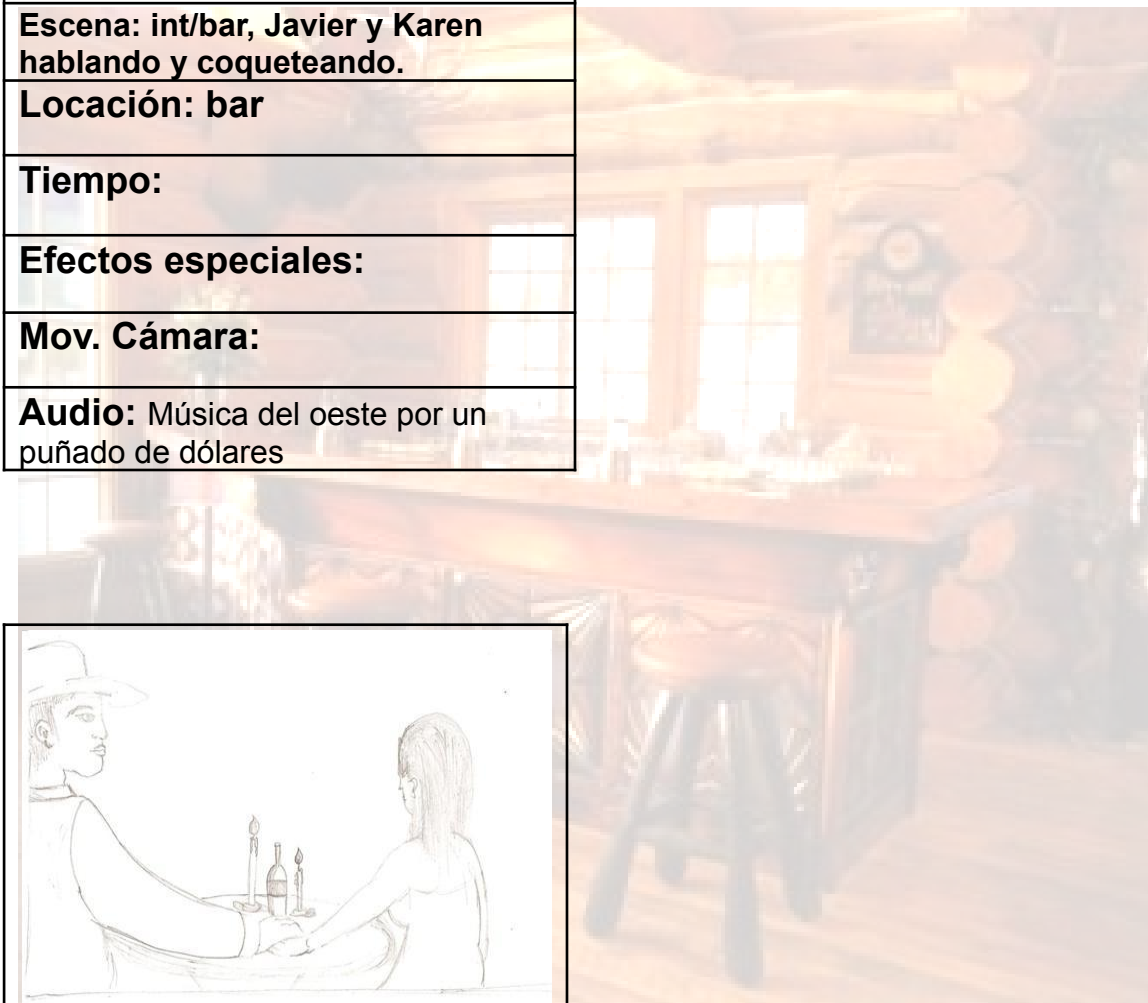

**Escena:** int/bar, se empiezan a acercar, coqueteando y mirándose fijo

**Locación:** bar

**Tiempo:**

**Efectos especiales:**

**Mov. Cámara:**

**Audio:** Música del oeste por un puñado de dólares



**Escena:** int/bar, se besan con pasión.

**Locación:** bar

**Tiempo:**

**Efectos especiales:**

**Mov. Cámara:**

**Audio:** Música del oeste por un puñado de dólares

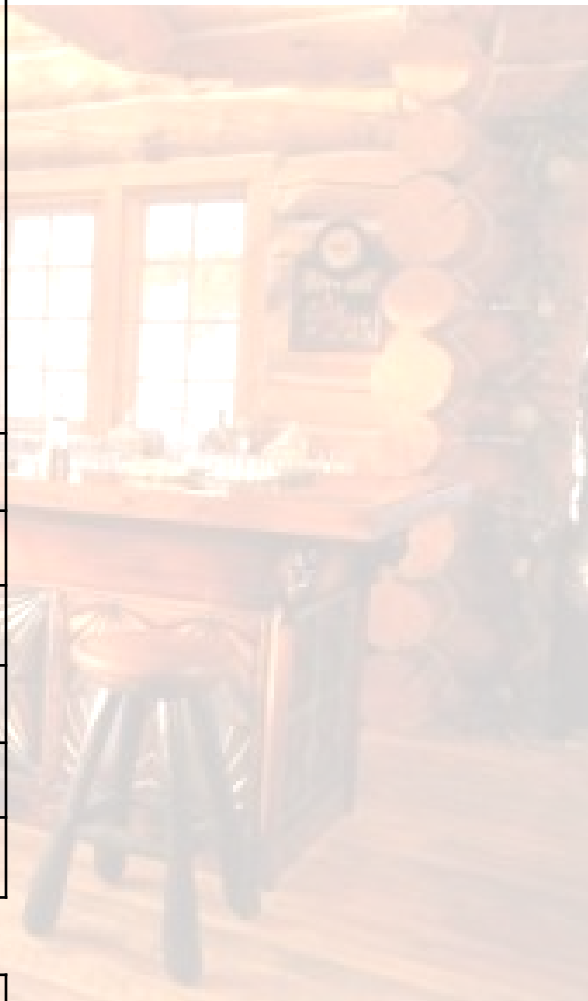

**Escena:** int/bar, Javier decide ir a la barra por 2 cervezas.

**Locación:**

**Tiempo:**

**Efectos especiales:**

**Mov. Cámara:**

**Audio:** Música del oeste por un puñado de dólares



**Escena:** int/bar, Javier se da cuenta q llega otro hombre y se enfurece.

**Locación:** bar

**Tiempo:**

**Efectos especiales:**

**Mov. Cámara:**

**Audio:** Música del oeste por un puñado de dólares

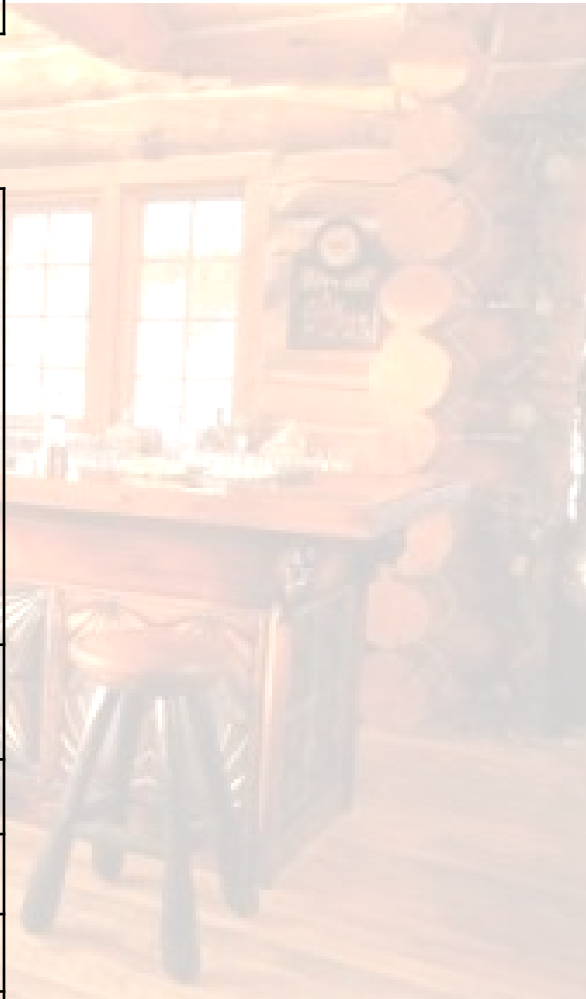



**Escena:** int/bar, Javier decide tomar un cuchillo y se lanza con furia.

**Locación:** bar

**Tiempo:**

**Efectos especiales:**

**Mov. Cámara:**

**Audio:** Música del oeste por un puñado de dólares

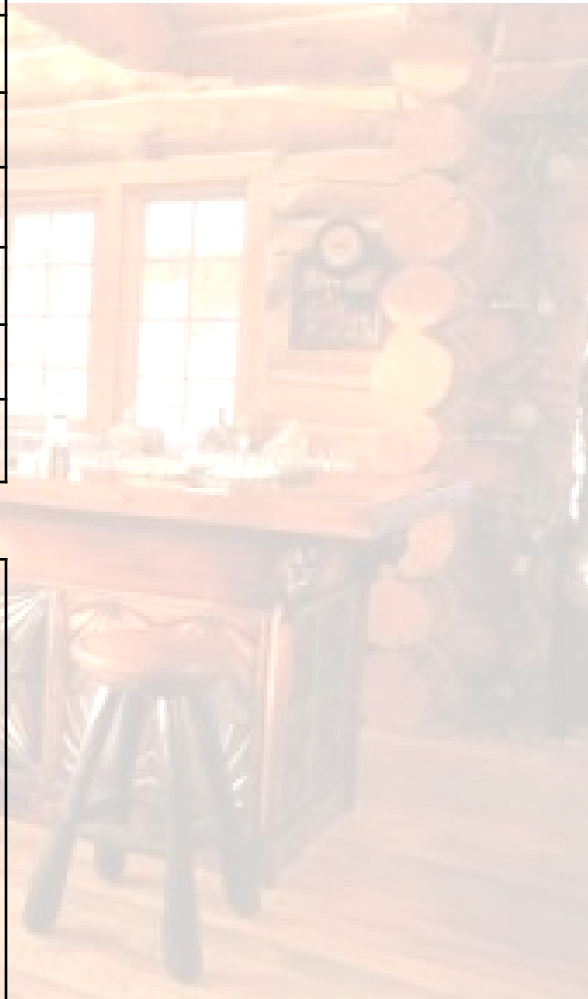

**Escena:** int/bar, Javier se lanza sobre el pretendiente de Karen.

**Locación:**

**Tiempo:**

**Efectos especiales:**

**Mov. Cámara:**

**Audio:** Música del oeste por un puñado de dólares



**Escena:** int/bar ,Javier hiere a el sujeto en el pecho

**Locación:** bar

**Tiempo:**

**Efectos especiales:**

**Mov. Cámara:**

**Audio:** Música del oeste por un puñado de dólares





**Escena:** int/bar, el sujeto con el cuchillo en el pecho, herido por Javier

**Locación:** bar

**Tiempo:**

**Efectos especiales:**

**Mov. Cámara:**

**Audio:** Música del oeste por un puñado de dólares

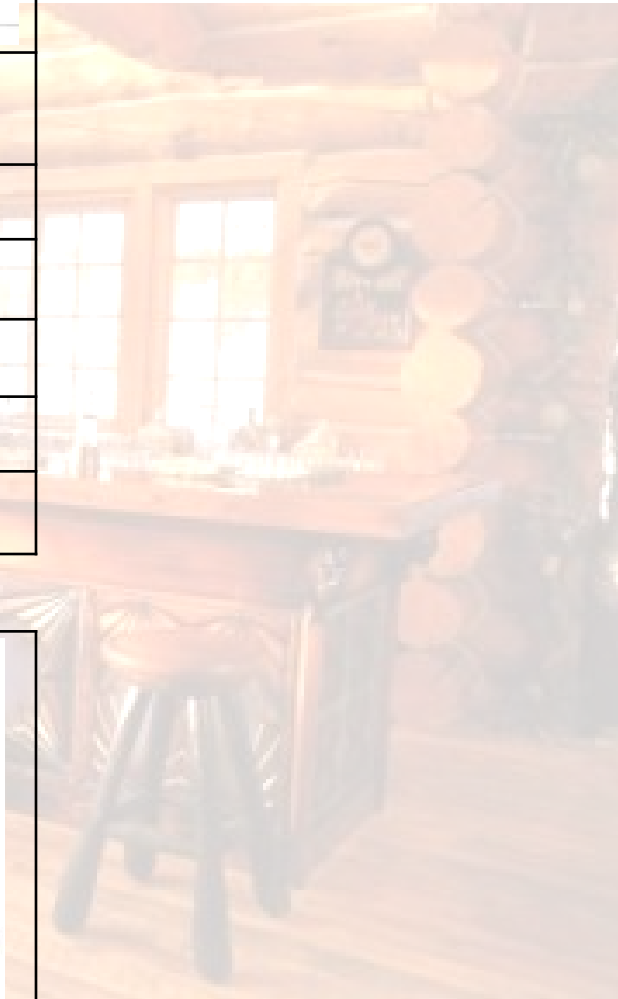

**Escena:** int/bar, Javier lleno de ira se lanza sobre Karen.

**Locación:** bar

**Tiempo:**

**Efectos especiales:**



**Mov. Cámara:**

**Audio:** Música del oeste por un puñado de dólares



**Escena:** int/bar, Karen asustada por los actos de Javier, se cubre.

**Locación:** bar

**Tiempo:**

**Efectos especiales:**

**Mov. Cámara:**

**Audio:** Música del oeste por un puñado de dólares





**Escena:** int/cuarto, Javier despierta, asustado por lo q acaba de suceder.

**Locación:** habitación

**Tiempo:**

**Efectos especiales:**

**Mov. Cámara:**

**Audio:** Música del oeste por un puñado de dólares

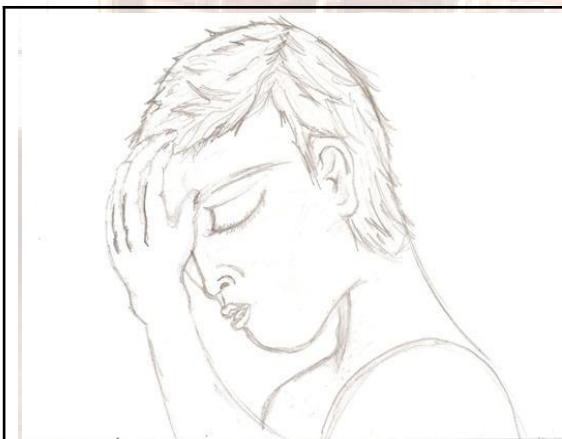

**Escena:** int/bar, Javier pensativo se levanta de su cama a mirar por la ventana.

**Locación:** habitación

**Tiempo:**

**Efectos especiales:**

**Mov. Cámara:**

**Audio:**

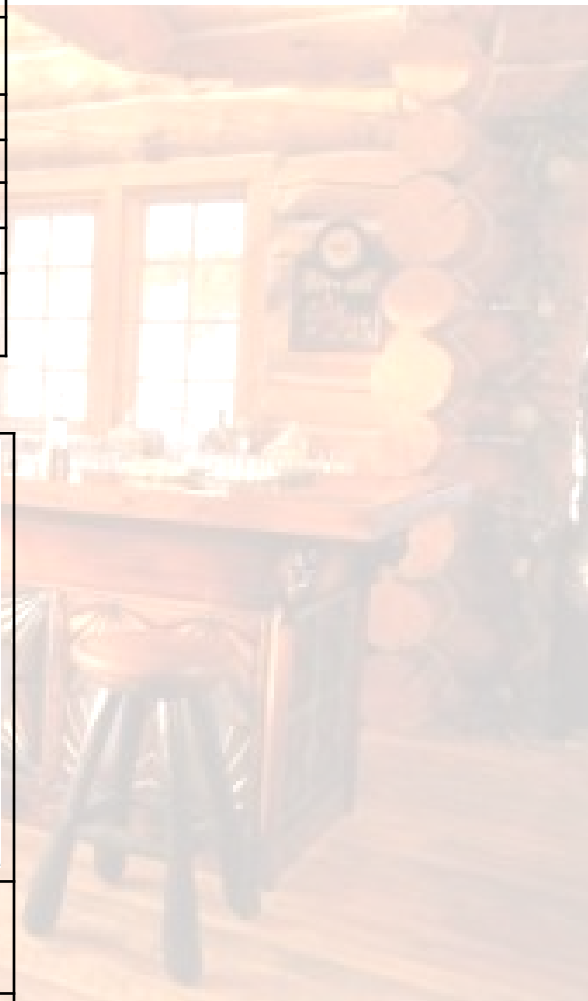

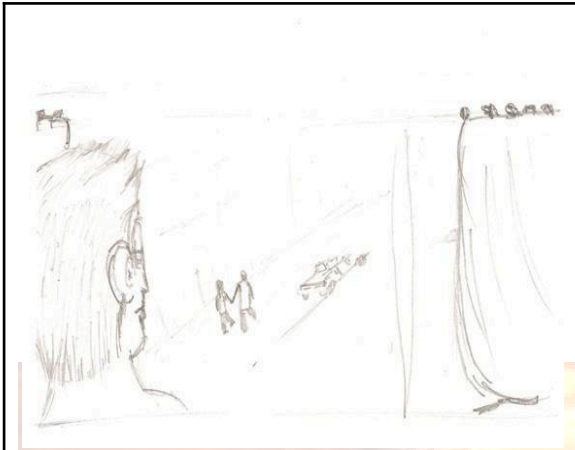

**Escena:** int/cuarto, Javier observa por la ventana a su amada con otro.

**Locación:** habitación

**Tiempo:**

**Efectos especiales:**

**Mov. Cámara:**

**Audio:** Música del oeste por un puñado de dólares

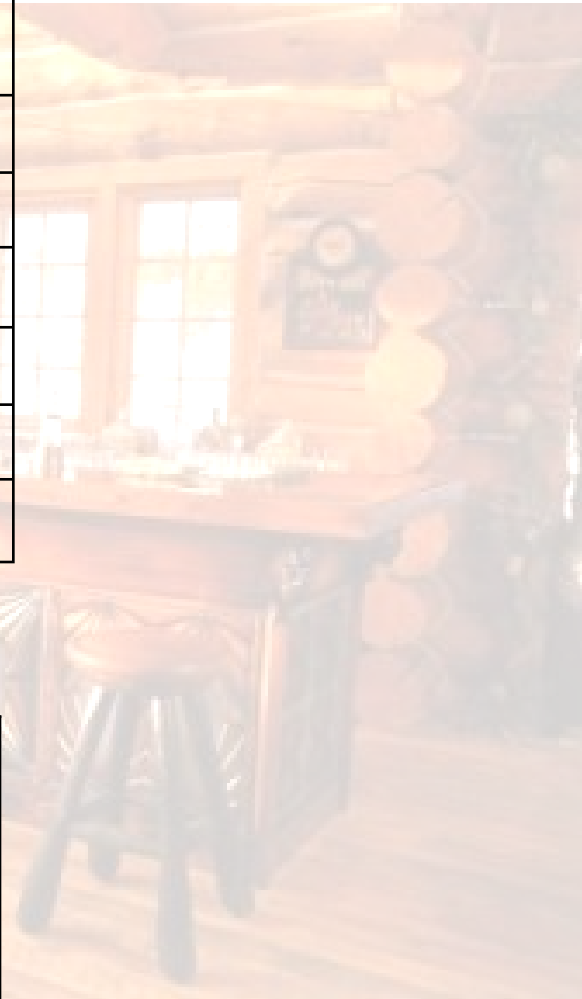

**Escena:** int/cuarto, Javier observa a Karen con su verdadero novio, atreves de la ventana.

**Locación:** habitación

**Tiempo:**

|   |
|---|
| <b>Efectos especiales:</b>                              |
| <b>Mov. Cámara:</b>                                     |
| <b>Audio:</b> Música del oeste por un puñado de dólares |

### Cuadro De Relación de Personajes



**RELACION DE PERSONAJES**

|  | <b>Javier<br/>(Protagonista)</b>   | <b>Karen<br/>(Vecina)</b>          | <b>Hombre<br/>Extraño<br/>(Novio de<br/>Karen)</b> |
|--|------------------------------------|------------------------------------|--|
| <b>Javier<br/>Fernández<br/>(Protagonista)</b>     | <b>Solitario y<br/>Frio</b>        | <b>Enamorado y<br/>Obsesionado</b> | <b>Celos</b>                                       |
| <b>Karen García<br/>(Vecina)</b>                   | <b>Prepotencia y<br/>Desprecio</b> | <b>Alegría</b>                     | <b>Amor</b>  |
| <b>Hombre<br/>Extraño<br/>(Novio de<br/>Karen)</b> | <b>Desinterés</b>                  | <b>Amor</b>                        | <b>Amor</b>  |

**Javier-Javier:** Es un hombre sin aspiración, su única motivación es el amor desenfrenado que siente hacia su vecina Karen. Es un hombre solitario y frio inseguro de sí mismo, con miles de limitaciones por su falta de autoestima

**Javier-Karen:** Cada segundo posible que tenga Javier lo utiliza para Observar y fantasear por Karen , ella no le muestra ningún

interés y su actitud es prepotente y odiosa, pero eso no impide que Javier día a día se enamore mas de ella

**Javier-Hombre Extraño:** Javier siente unos profundos celos por este hombre el cual no sabe ni su nombre, sus celos hacia él se deben a que aquel hombre es el novio de Karen, Javier ve a este hombre como su rival y se llena de ira cada vez que ve que este hombre se le acerca a Karen.

### Locaciones

Casa Javier: Lugar Solitario

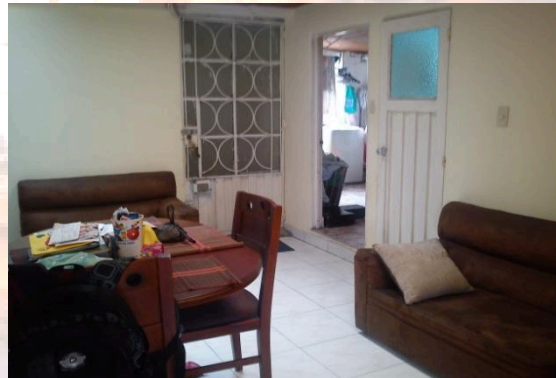

## Planimetría

Comedor Javier

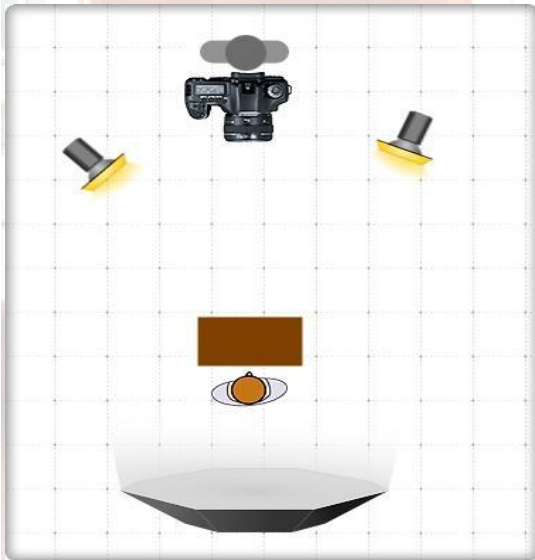

Habitación Javier

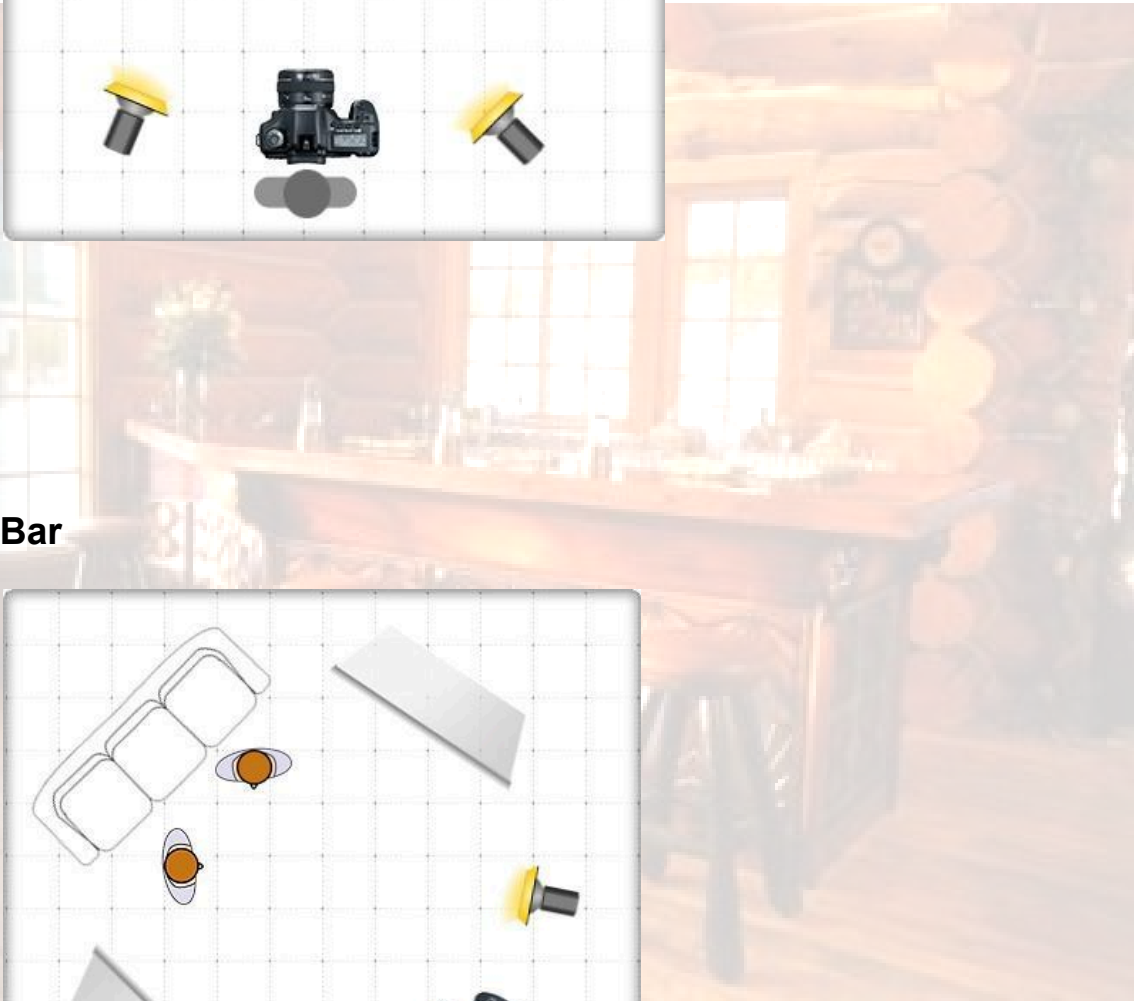
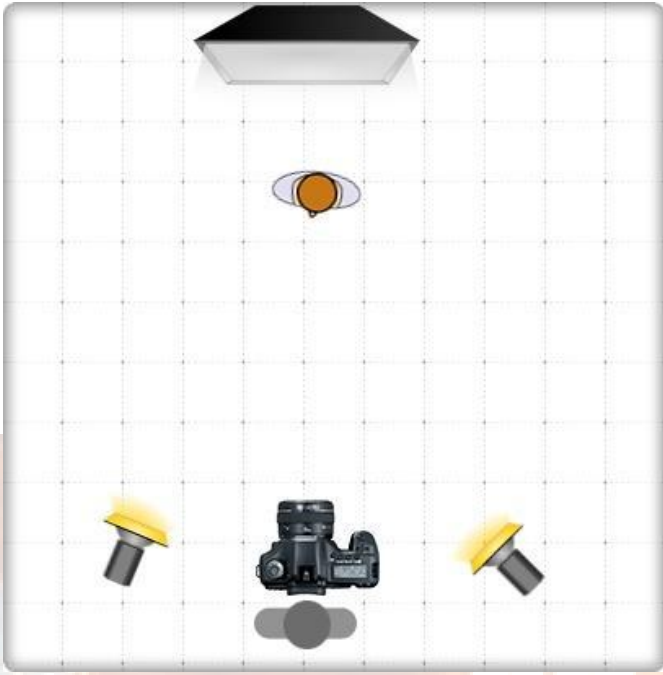

**Bar**

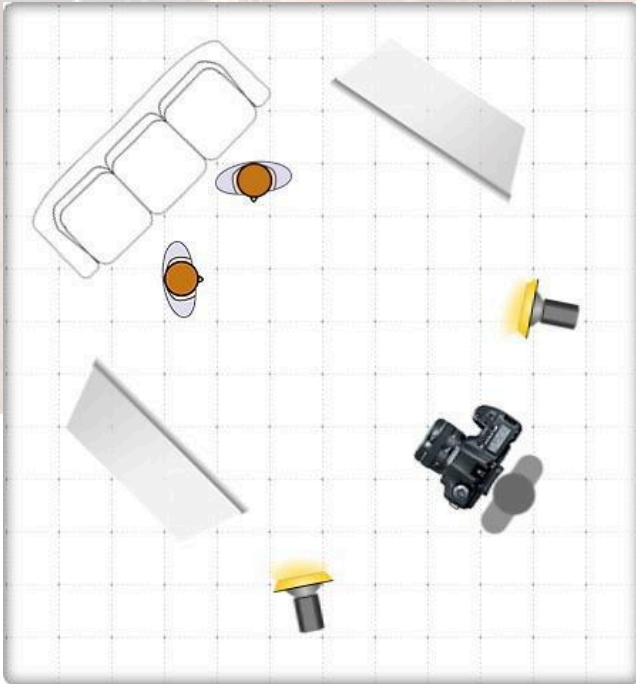

## Habitación- Ventana

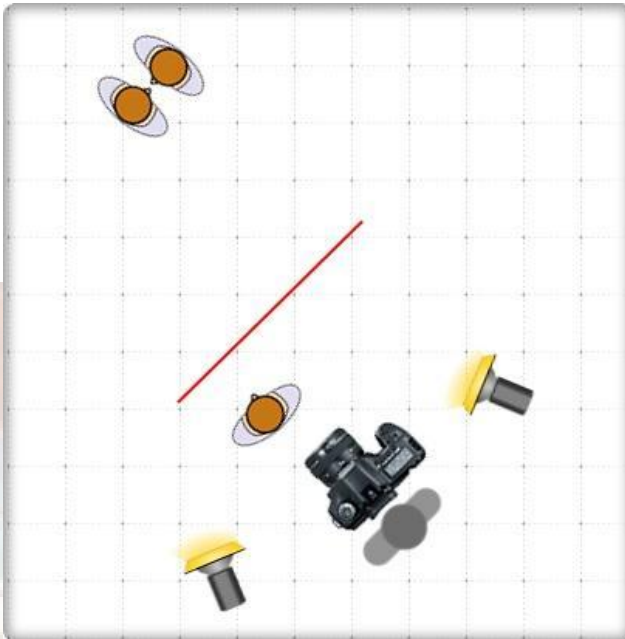

### PLAN DE RODAJE

- Lunes 9 del 2012

Casa ubicada al frente del el cai de santa isabel

Hora de llamado al equipo de produccion- 9:00 AM

Hora de llamado a los actores- 9:30

|            |   |          |     |     |                                      |                                 |
|------------|---|----------|-----|-----|--------------------------------------|---------------------------------|
| 9:30<br>AM | 1 | ESC<br>1 | INT | DIA | CII 2H #<br>25-61<br>Santa<br>Isabel | JAVIER<br>ENTRANDO<br>A LA CASA |
|------------|---|----------|-----|-----|--------------------------------------|---------------------------------|

|    |  |            |  |
|----|--|------------|--|
| 11 |  | REFRIGERIO |  |
|----|--|------------|--|



|       |   |       |     |     |                                      |   |
|-------|---|-------|-----|-----|--------------------------------------|---|
| 12:30 | 1 | ESC 3 | INT | DIA | CII 2H #<br>25-61<br>Santa<br>Isabel | JAVIER<br>DESPIERTA<br>DEL<br>SUEÑO ( FINAL ) |
|-------|---|-------|-----|-----|--------------------------------------|---|

MIERCOLES 7 DEL 2012

|       |   |       |     |     |                                   |  |
|-------|---|-------|-----|-----|-----------------------------------|--|
| 11:00 | 1 | ESC 2 | INT | DIA | BAR- cra<br>1 a este<br># 30 c 30 | Sueño de<br>Javier,<br>encuentro<br>con<br>Karen y<br>luchas<br>finales. |
|-------|---|-------|-----|-----|-----------------------------------|--|

### DESGLOSE DE ARTE

### VESTUARIO Y ATREZOS





Javier es una persona muy fría y simple, por lo tanto su vestir cuenta que su vida no tiene mucho color, en el sueño ya usamos colores más vivos ya que este interpreta una bonita realidad en la cual Javier es todo lo contrario al o que es en la vida real.



## TEORIA DEL COLOR

-Los colores utilizados en este trabajo son colores fríos pero combinados con el sepia para dar el toque requerido del género western

**NEGRO:** Lo utilizaremos para evocar mejores los tonos en cuanto a la escala de sepia que se va a manejar, inspira soledad, firmeza y temor.

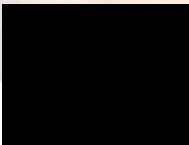

**GRIS:** El gris nos sirve para dar el toque de que la vida de el es muy fría, de que es vacío y no posee alguna alegría

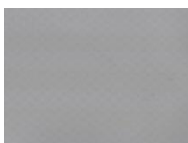

**BLANCO:** Ya que el blanco es un color que inspira la esperanza y tranquilidad sera utilizado cuando javier cae enel sueño y despierta como todo unvaquero



**SEPIA:** Este tono como principal autor, es el encargado de caracterizar la fotografia como western ya que tu toque amarillo transporta ala epoca de vaqueros



## **ATREZOS PRINCIPALES**

### **RETRATO DE KAREN**

-Este es el patron , este es el que tranmite el significado de que javier tiene su amor escondido, ese retrato es su tesoro, es el templo que hace pensar a javier como podra impresionarla.

### **CUCHILLO**

-Este elemento transmite todo el odio reprimido que tiene manuel, mas que un arma utilizada para acabar con su oponente es la representacion de la obsesion.

## **RECURSOS TECNICOS**

**-FinePix S2550 12MP Digital Camera w/ 18x**

## **MUSICALIZACION**

- Andatino
- Musica del oeste por un puñado de dolares

**Musica Autorizada por : [www.jamendo.com](http://www.jamendo.com)**



## **PRESUPUESTO UTILIZADO**

-Para esta realizacion se utilizaron 50.000 pesos.

Lura castañeda ( actriz ) : 10.000

Ernesto garcia ( actor ) : 10.000

Atrezos y vestuario : 30.000

## **CARGOS DE PRODUCCION**

***GABRIEL RODRIGUEZ***

DIRECCION

GUION

ACTOR

**CAMILA FLOREZ**

PRODUCCION

POST PRODUCCION

MAKING-OF

**SEBASTIAN CABALLERO**

FOTOGRAFIA

ILUMINACION

ACTOR

**Blogg**

<http://kamilitahernandez.blogspot.com/>

