

SONOVISO

**El que ríe de último ríe mejor**  
(Comedia)

Presentado a:

**Bruno Pous Oviedo Núñez**

Producción de campo

**David Nieto**

Escritura audiovisual

**Rafael Briñez**

Iluminación básica

**Paola Herrera**

Iluminación

COORPORACION UNIFICADA NACIONAL DE EDUCACION SUPERIOR

CUN



Corporación Unificada Nacional  
de Educación Superior

SONOVISO

**El que ríe de último ríe mejor**  
(Comedia)

Presentado por:

**Gabriel Steven Reyes Téllez**

Director/Editor

**Carlos Andrés Parra Calderón**

Productor/Asistente de cámara

**Laura Paola Rojas Bermúdez**

Directora de fotografía

**Leidy Viviana Contreras Ortiz**

Directora de arte/Detrás de cámara

**Sergio Daniel Salazar Méndez**

Asistente de dirección

COORPORACION UNIFICADA NACIONAL DE EDUCACION SUPERIOR

CUN



Corporación Unificada Nacional  
de Educación Superior

SONOVISO

**El que ríe de último ríe mejor**  
(Comedia)

**Gabriel Steven Reyes Téllez**  
<http://gaboreyes.weebly.com/>

**Carlos Andrés Parra Calderón**  
<http://andresblack.weebly.com/>

**Laura Paola Rojas Bermúdez**  
T.I 96041104136

[Laura.rojasber@cun.edu.co](mailto:Laura.rojasber@cun.edu.co)  
<http://laurabermudez.weebly.com/>

**Leidy Viviana Contreras Ortiz**  
<http://viviana070.weebly.com/>

**Sergio Daniel Salazar Méndez**  
T.I 96092809584  
[sergio.salazarbe@cun.edu.co](mailto:sergio.salazarbe@cun.edu.co)  
<http://cineytve.blogspot.com/>

COORPORACION UNIFICADA NACIONAL DE EDUCACION SUPERIOR  
CUN

## TABLA DE CONTENIDO

1. Investigación del proyecto: comedia .....	6
1.1 Antecedentes históricos de la comedia.....	6
1.2 Comedia cinematográfica.....	7
1.3 Comedia griega.....	7
1.4 Comedia del arte.....	8
2. Objetivos.....	8
2.1 Objetivo general académico.....	8
2.2 Objetivos específicos académicos.....	8
2.3 Objetivo general sonoviso.....	8
2.4 Objetivos específicos sonoviso.....	9
3. Planteamiento y formulación del problema.....	9
4. Justificación.....	9
5. Alcance.....	10
6. Impacto.....	10
7. Equipo técnico utilizado.....	10
8. Locaciones.....	11
9. Planimetría.....	17
10. Plan de rodaje.....	24
11. Casting.....	33
12. Caracterización de personajes.....	36
13. Vestuario y desglose por escenas .....	41
14. Utilería.....	44
15. Estructura narrativa.....	46
15.1 Storyline.....	47
15.2 Escaleta.....	47
15.3 Premisa.....	50

16. Guion Técnico.....	50
17 Storyboard.....	56
18. Presupuesto.....	66
19. Cronograma de actividades.....	67
20. Script.....	71



Corporación Unificada Nacional  
de Educación Superior

## 1. Investigación del proyecto: Comedia

### 1.1 Antecedentes históricos de la comedia

La comedia es un género dramático caracterizado principalmente por los personajes, creado historias de vida cotidiana. La comedia se originó en Grecia; generalmente sus características principales son:

- Personajes protagonistas se ven enfrentados a las dificultades de la vida cotidiana, movidos por sus propios defectos hacia desenlaces felices donde se hace escarnio de la debilidad humana.
- El personaje protagonista suele ser común y corriente y representar un arquetipo, es decir mentiroso, charlatán, fanfarrón, pícaro, enamorado, etcétera; es también inocente e inconsciente (a diferencia de la tragedia, donde el personaje protagonista tiene un profundo sentido ético).
- Conflicto: Comúnmente es generado por la poca virtud del protagonista (puede ser algún equivoco o problema al que es arrastrado el antagonista, etc). En Tartufo, la debilidad y la de Orgón es aprovechada por el mentiroso puritano.
- Protagonista: Es básicamente el antihéroe, personaje de baja calidad moral y que encarna algún vicio o defecto de los seres humanos (la envidia, la avaricia, la irreverencia o rebeldía, etc.).
- Desenlace: Es feliz para alguna de las fuerzas que se opone al protagonista o para todos, menos para aquel que encarna el defecto que debe ser castigado.
- Comicidad, ironía, humor: el humor es el procedimiento favorito de los dramaturgos. El humor se nutre de lo cómico y de la ironía pero posee su propia tonalidad. Mientras la ironía y la sátira dan a menudo una impresión de frialdad e intelectualidad, el humor es más caluroso, no vacila en mofarse de sí mismo e ironizar sobre el ironista.

- Busca los aspectos filosóficos ocultos de la existencia y permite mostrar la riqueza y actitud interior del humorista.
- Utiliza todos los medios visuales imaginables.
- La comedia busca enternecer al público por todos los medios y educarlo moralmente.

### **1.2 Comedia cinematográfica**

Una comedia cinematográfica es una película con humor o que intenta provocar la risa de la audiencia. Junto con el drama y la ciencia ficción, la comedia es uno de los más importantes géneros cinematográficos.

### **1.3 Comedia griega**

Las comedias se representaban bajo los auspicios del estado y eran tema de competición. Obtuvieron el reconocimiento del Estado después que las tragedias, habiendo sido puestas en escena previamente por los actores a sus propias expensas. Fueron representadas por vez primera en la festividad anual de las Dionisias Urbanas en el 486 a. C. (cuando un tal Quiónides ganó el certamen) y en las Leneas (otra festividad dionisiaca), c. 440 a. C. Antes y después de la Guerra del Peloponeso (431-404 a. C.) se representaban cinco comedias al año en cada festividad. Durante esta guerra al parecer el númestrado era el arconte epónimo, y en las Leneas el arconte Basileo. La obligación de proporcionar un coro recaía sobre los ciudadanos acaudalados. Los dramaturgos, a quienes se les pagaba una cantidad, presentaban normalmente solo una obra cada uno, y competían por el primer premio, que podía no haber sido más que una corona de yedra. En las Leneas parece que se otorgaba también un premio al mejor actor cómico, aunque no en las Dionisias Urbanas hasta finales del siglo I.

## **1.4 Comedia del arte**

Es un tipo de teatro popular nacido a mediados del siglo XVI en Italia y conservado hasta comienzos del siglo XIX. Como género, mezcla elementos del teatro literario del Renacimiento italiano con tradiciones carnalescas (máscaras y vestuario), recursos mímicos y pequeñas habilidades acrobáticas.

## **2. Objetivos:**

### **2.2 Objetivo general académico**

Conocimiento especializado y multidisciplinar que profundice y avance, desde una perspectiva productiva en el área audiovisual.

Desarrollo de aptitudes propias de investigación, al desarrollo del pensamiento abstracto, analítico y crítico. Identificando de los vacíos de conocimiento y metodología de estructuración de los resultados de la investigación. Refuerzo de las capacidades necesarias del perfeccionamiento técnico de la comunicación oral y escrita.

### **2.3 Objetivos específicos académicos**

- Aprender a concebir, planificar y llevar a la práctica productiva en el ámbito audiovisual con la ayuda de un tutor académico y en el contexto de un proceso continuado de autonomía.
- Diseñar un trabajo de investigación original y completa, mediante la aplicación durante la práctica. Esta investigación debe, además, desarrollar los conocimientos especializados adquiridos y aportar una visión crítica y personal metodológica.

### **2.4 Objetivo general sonoviso**

Realización de un sonoviso en torno al género de comedia en donde se emplean los conceptos guiados por maestros de las diferentes áreas que se ven en el semestre como lo son producción de campo, iluminación básica, apreciación sonora y escritura audiovisual,



como también la realización de este en forma autónoma, donde se quiere dar a conocer la formación de los temas.

### **2.5 Objetivos específicos sonoviso**

- Comprender y apreciar los cargos que se emplean en un rodaje.
- Conocer los aspectos técnicos y formales de los cargos.
- Entrar en interacción con los equipos que se emplean en el proyecto.

### **3. Planteamiento y formulación del problema**

Como grupo audiovisual lo que nos interesa saber es que tan informada están las personas sobre lo que es un sonoviso y por eso haber realizado este sonoviso nos da la oportunidad de llevarlo a personas tales como, estudiantes, familiares, amigos, profesores, etc. Para conocer de su opinión y de paso mostrarles y darles una explicación más detallada sobre lo que hicimos como grupo.

De otro modo también queremos investigar y hacer pública la motivación de nuestro proyecto a partir, de los estudiantes de grado decimo y/u once recibiendo su ayuda de manera distinta como lo es: Una encuesta realizada por el grupo a partir del género de la comedia.

### **4. Justificación**

Basados en las diferentes materias y clases y nuestra investigación como estudiantes hemos realizado este producto audiovisual poniendo en práctica todo lo que hemos aprendido en las clases y además con el trabajo realizado con los estudiantes de grado decimo y/u once mediante encuestas e información que ellos no aportaron para mostrar al público un buen trabajo, dando a conocer todo el trabajo de pre, pro y postproducción, con el fin de que cada escena del sonoviso sea una experiencia visual para el público en general, mediante la investigación de que es comedia y como realizar un sonoviso en torno a este género.

## 5. Alcance

Dar a conocer el sonoviso del género comedia, dando a conocer todo lo que hicimos en la fase de producción hacia nuestra audiencia que en nuestro caso es un grupo selecto de estudiantes y compañeros entre otros , hacia ellos va dirigido nuestro material audiovisual y esperamos que con este trabajo podamos enseñarle a la audiencia lo que hicimos y ellos queden con una enseñanza acerca de nuestro producto.

## 6. Impacto

- Con nuestro sonoviso queremos ser críticos de forma analítica y así poder crear un proyecto innovador, también se quisiera mostrar la comedia totalmente diferente.
- Ser únicos e independientes en cada escena y secuencia que será mostrada al público y así poder crear varias opiniones en el grupo.
- Crear un buen y acorde estereotipo acerca de cada uno de los personajes que se mostraran en el sonoviso.

## 7. Equipo técnico utilizado

Una cámara Sony α200, con objetivo 18mm 70mm.



<p>Un trípode BOWER.</p>	
<p>Una cámara Canon Powershot A2500 HD</p>	
<p>Un Reflector</p>	

## 8. Locaciones

Cuarto De Adolfina

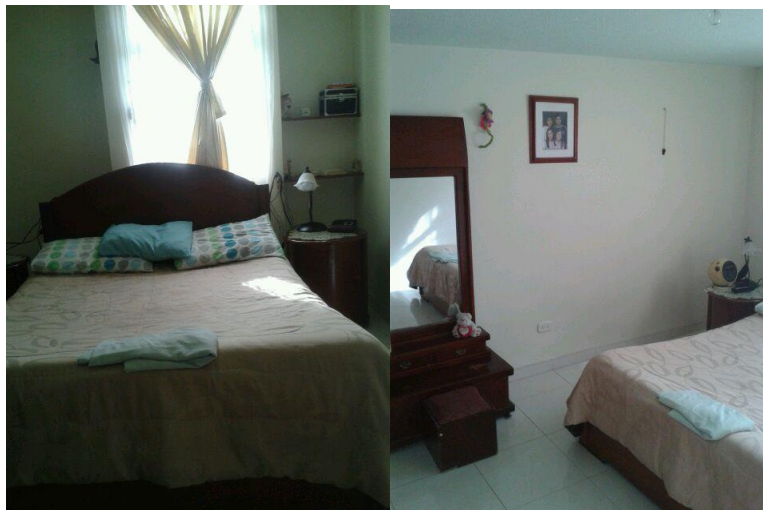

Cuarto De Viviana



Cocina



Corporación Unificada Nacional  
de Educación Superior

Escaleras



Pasillo



Casa General



Parque Nacional







## 9. Planimetría

Se utiliza la cámara fija, en contra plano, en un ángulo normal.

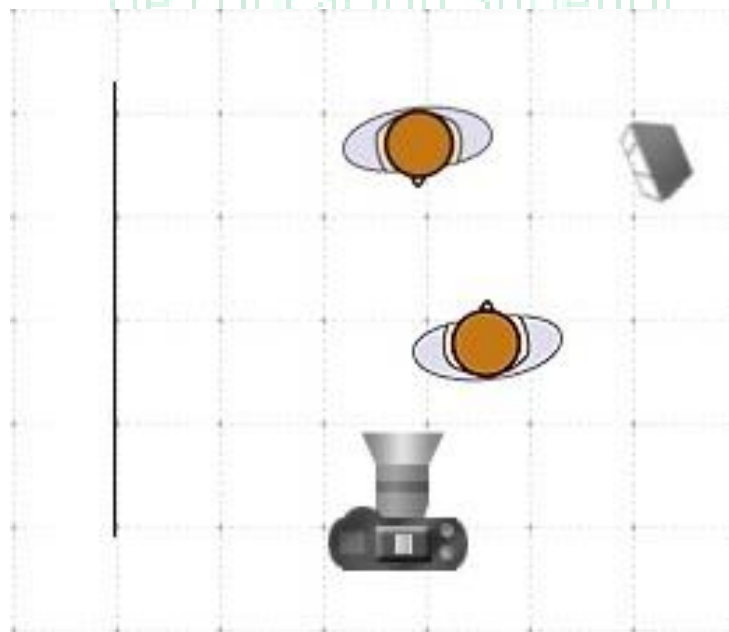



Un movimiento de cámara fija, en un plano general y de un ángulo normal.

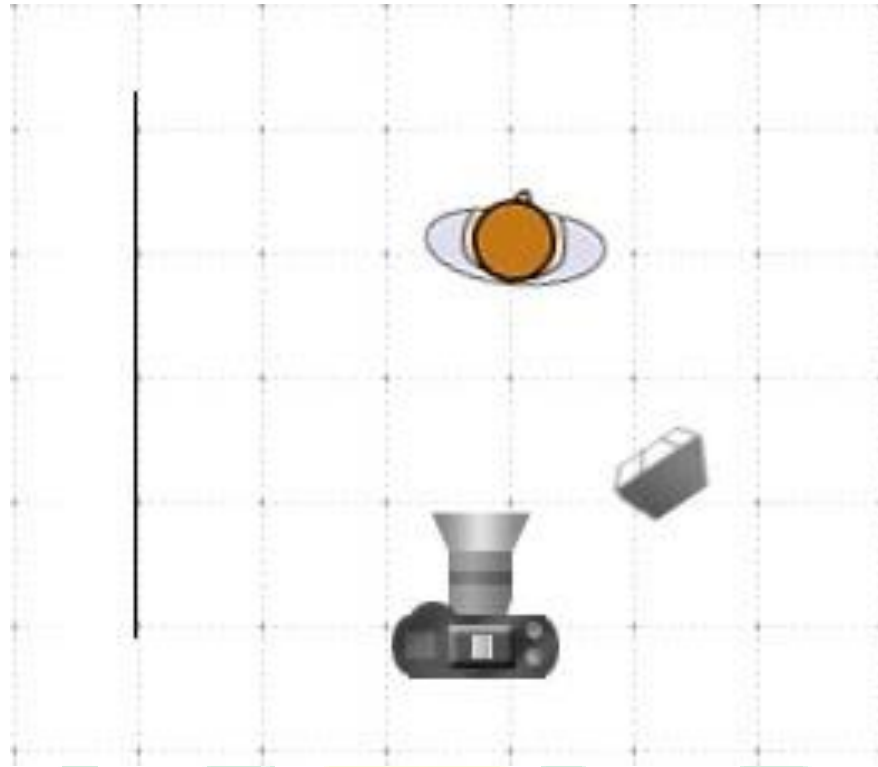

Se realiza una toma en cámara fija, en un contra plano en un ángulo normal.

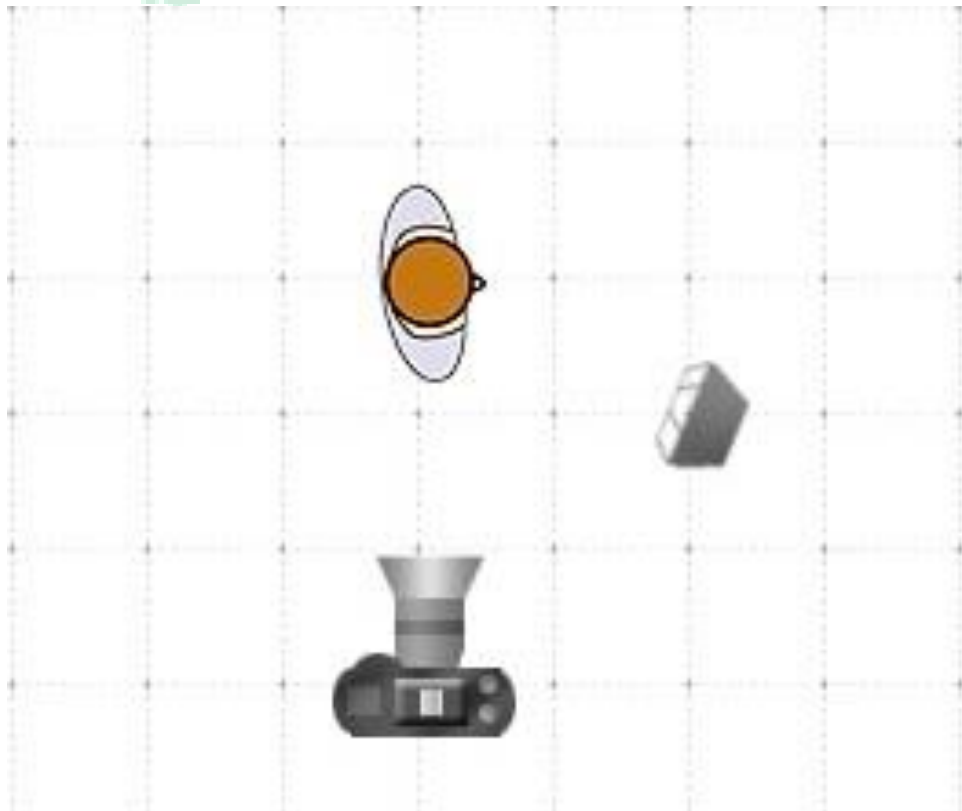

Se realiza en un plano medio en ángulo normal.

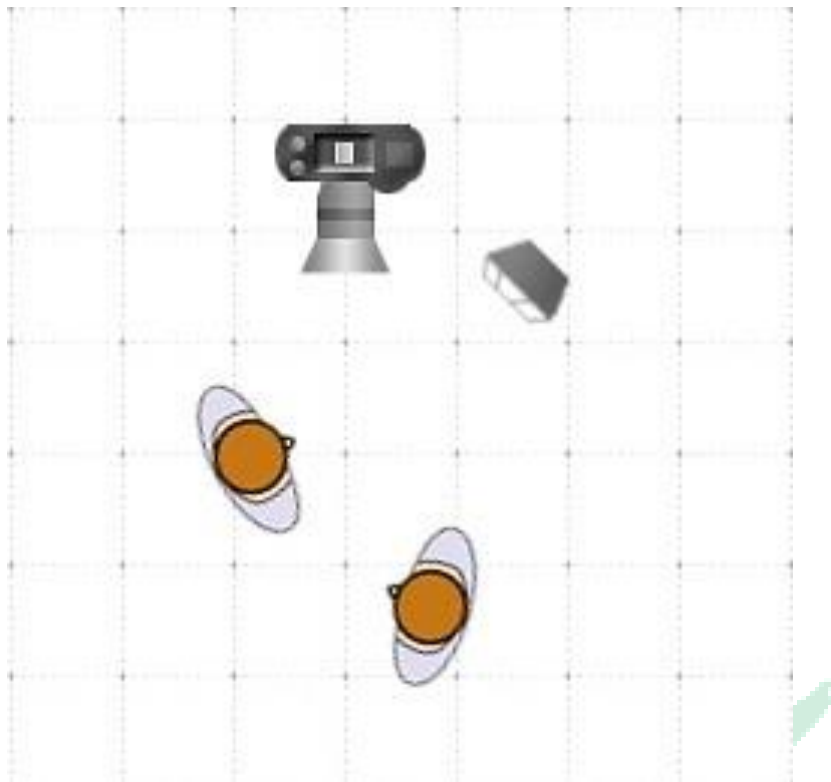

Plano medio y en ángulo normal.

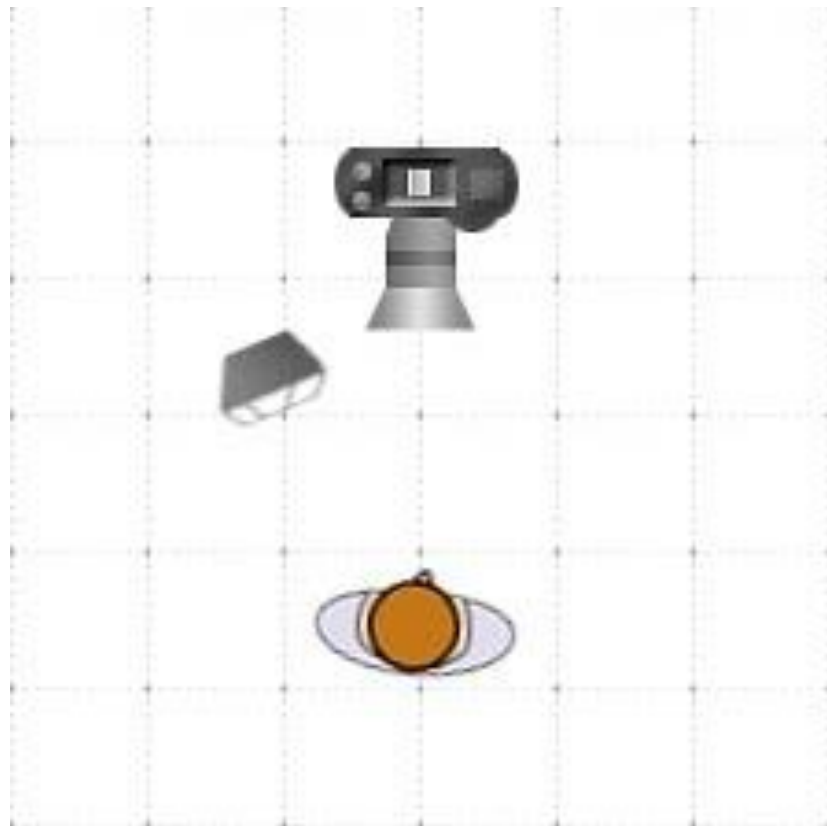

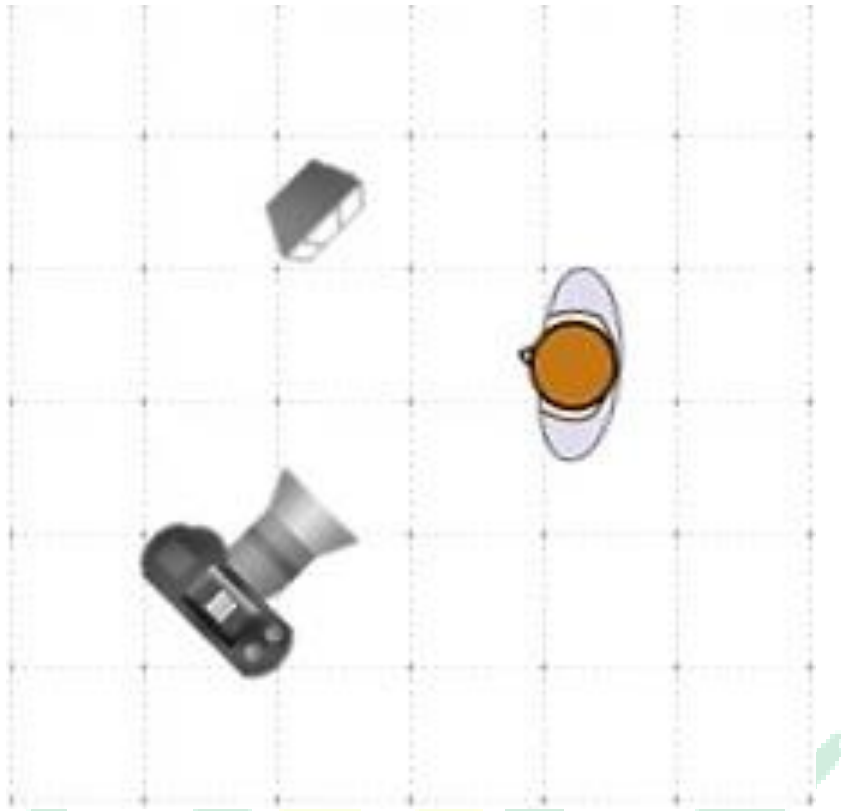

Plano general en ángulo normal.

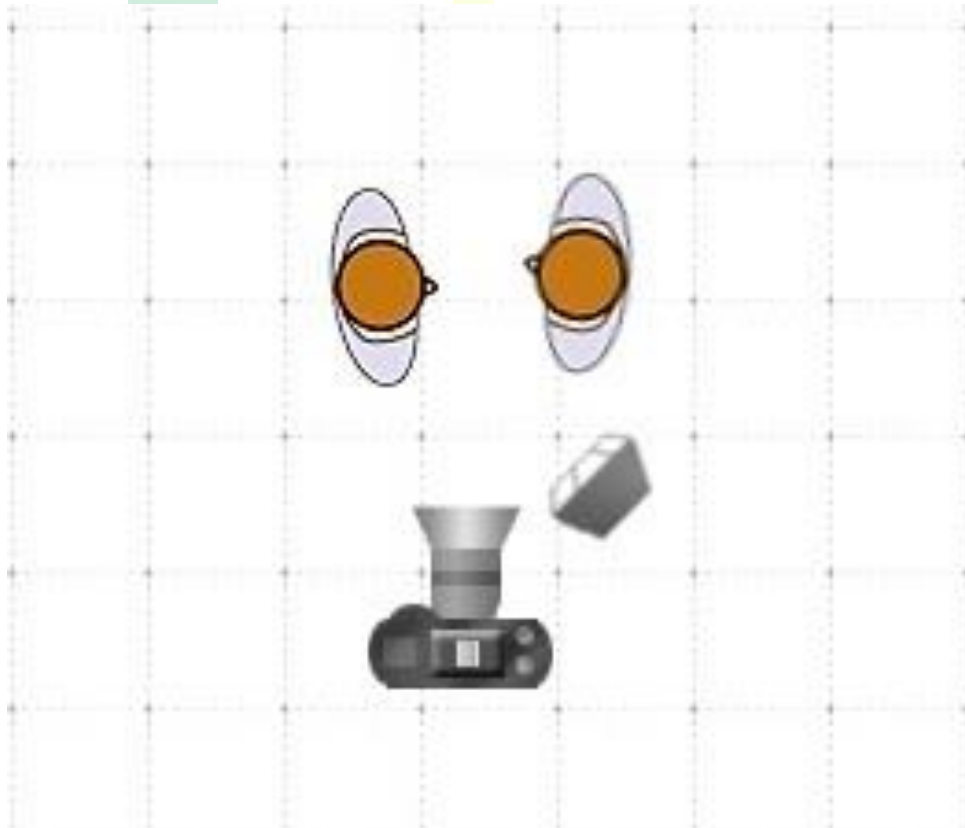

Plano general en ángulo normal.

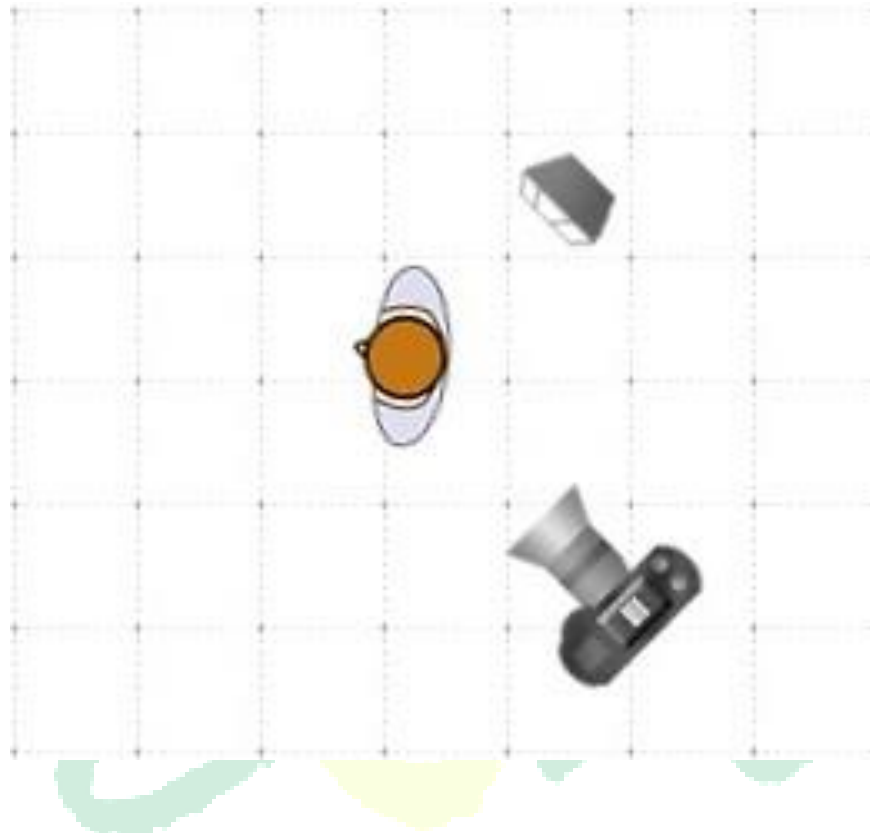

Plano ¾ en ángulo normal

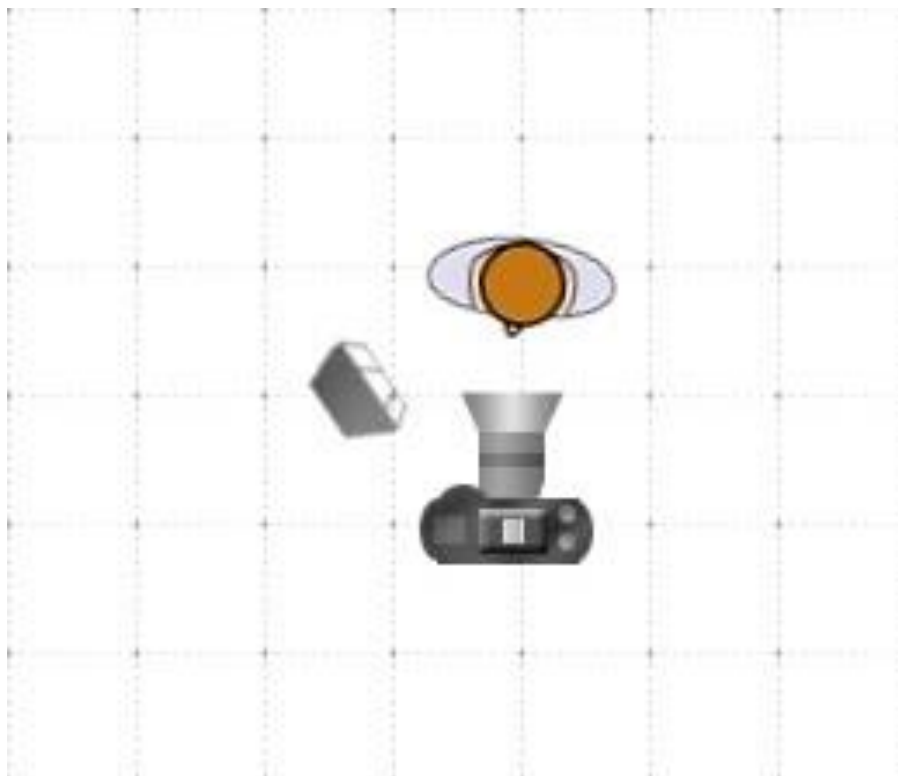

Se utilizara un plano general y un ángulo normal.

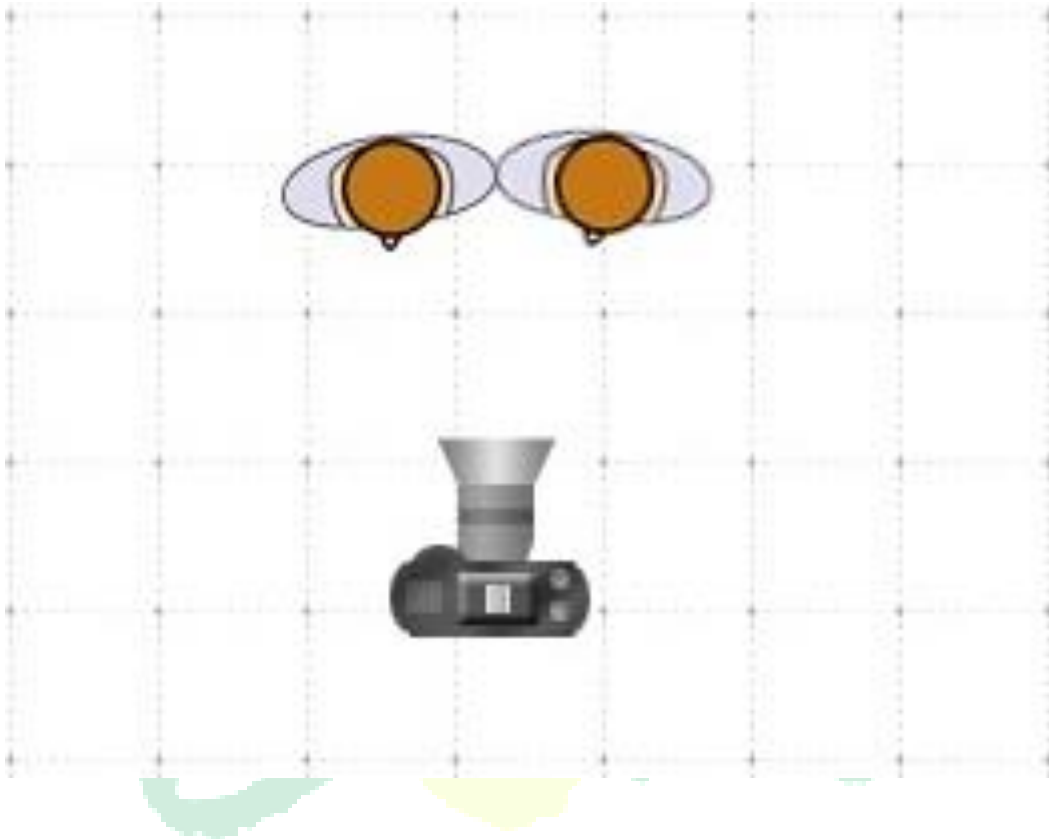

Plano general, ángulo normal.

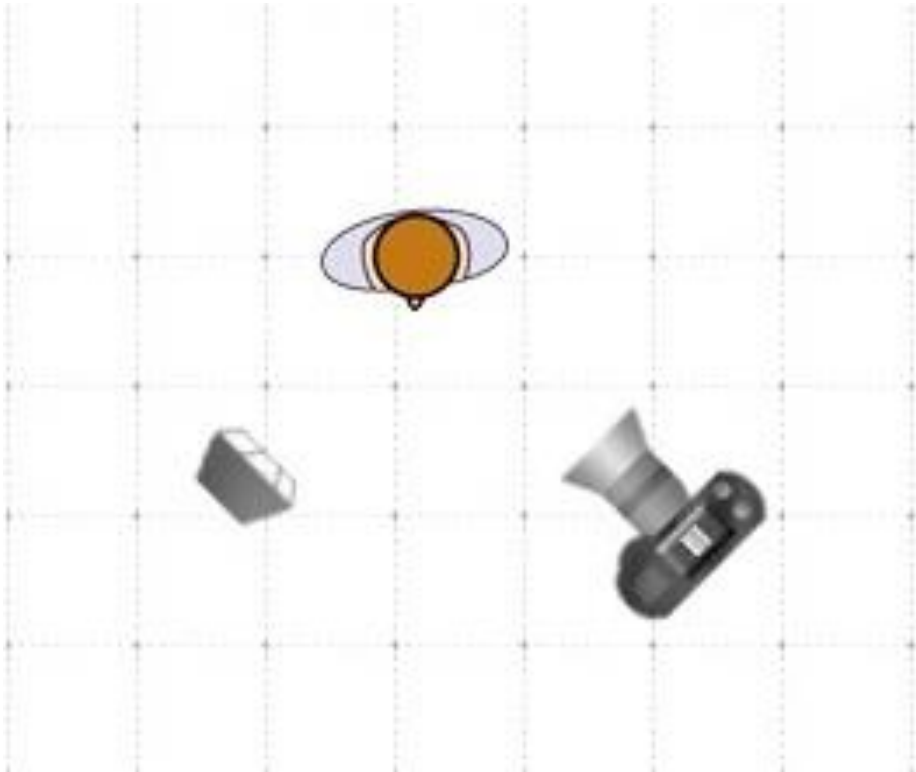

Plano medio ángulo normal

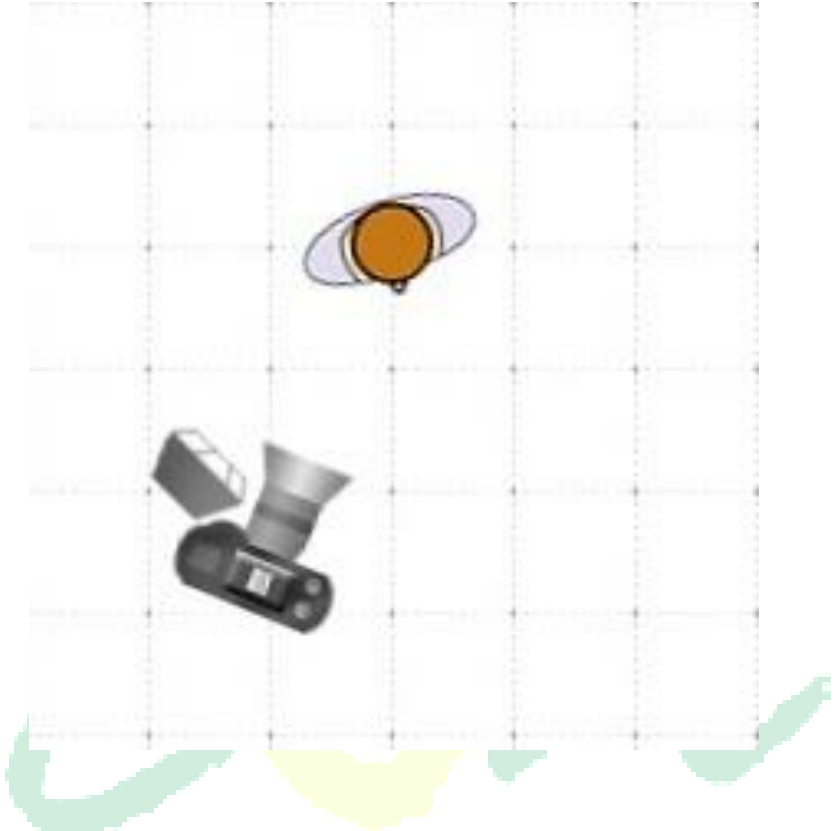

Contra plano en ángulo normal de espaldas

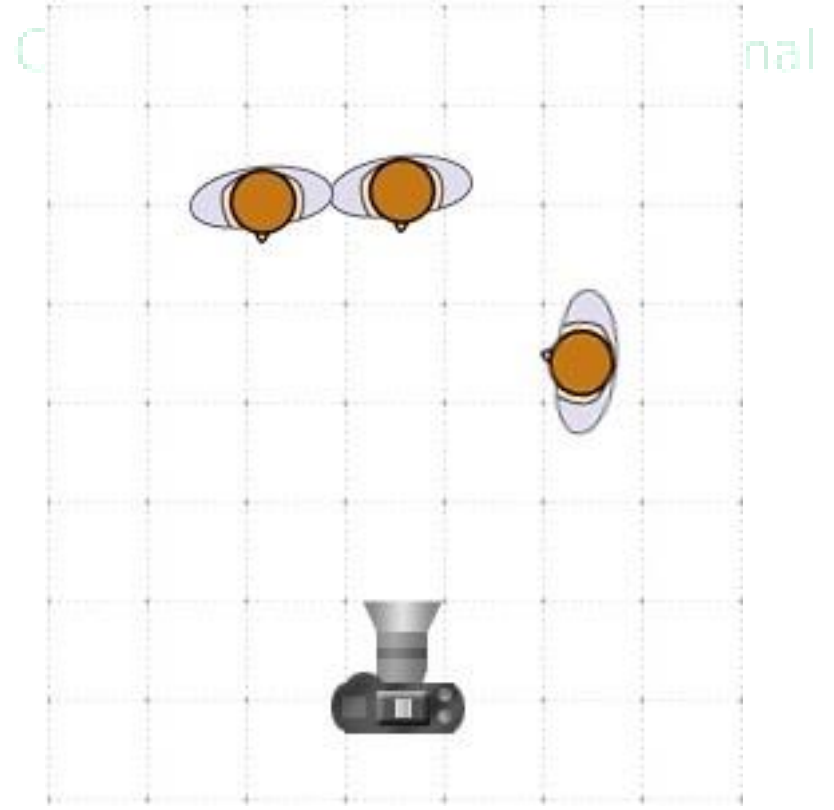

Plano ¾ , ángulo normal.

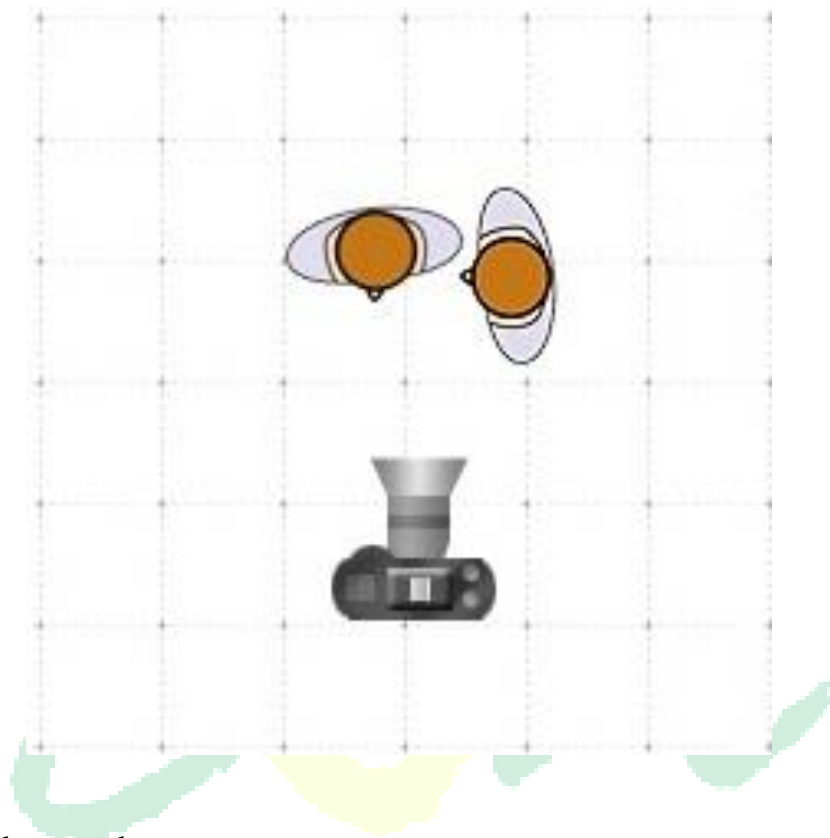

Medio plano, ángulo normal

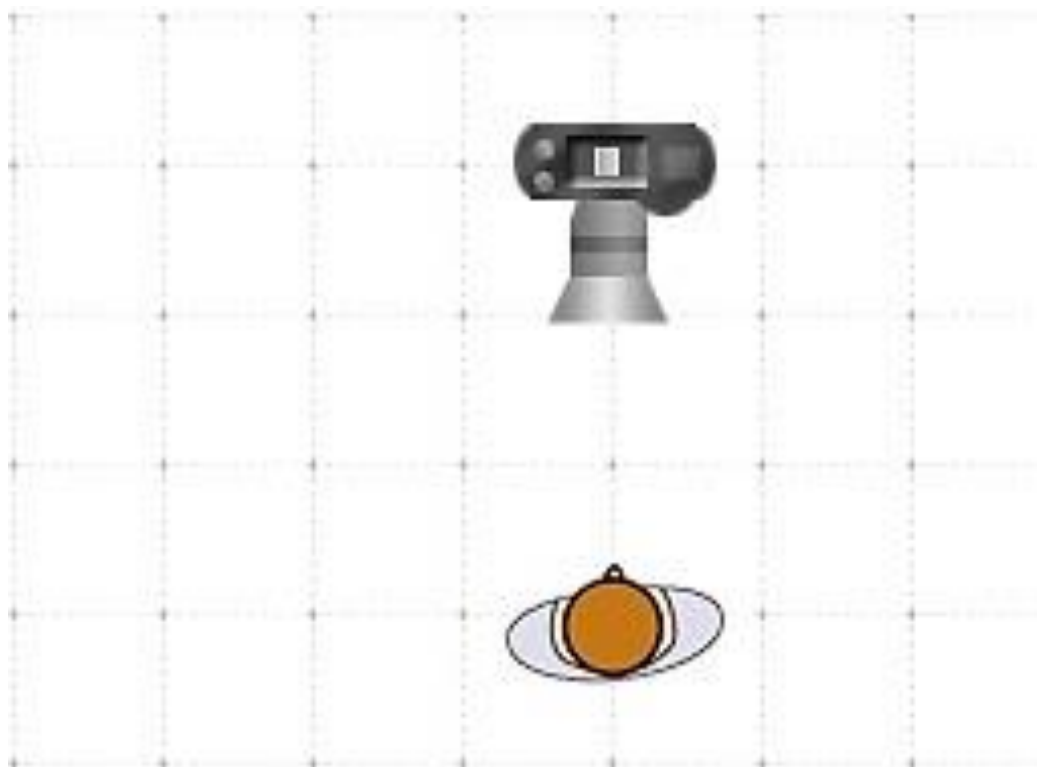

Plano medio, ángulo normal.

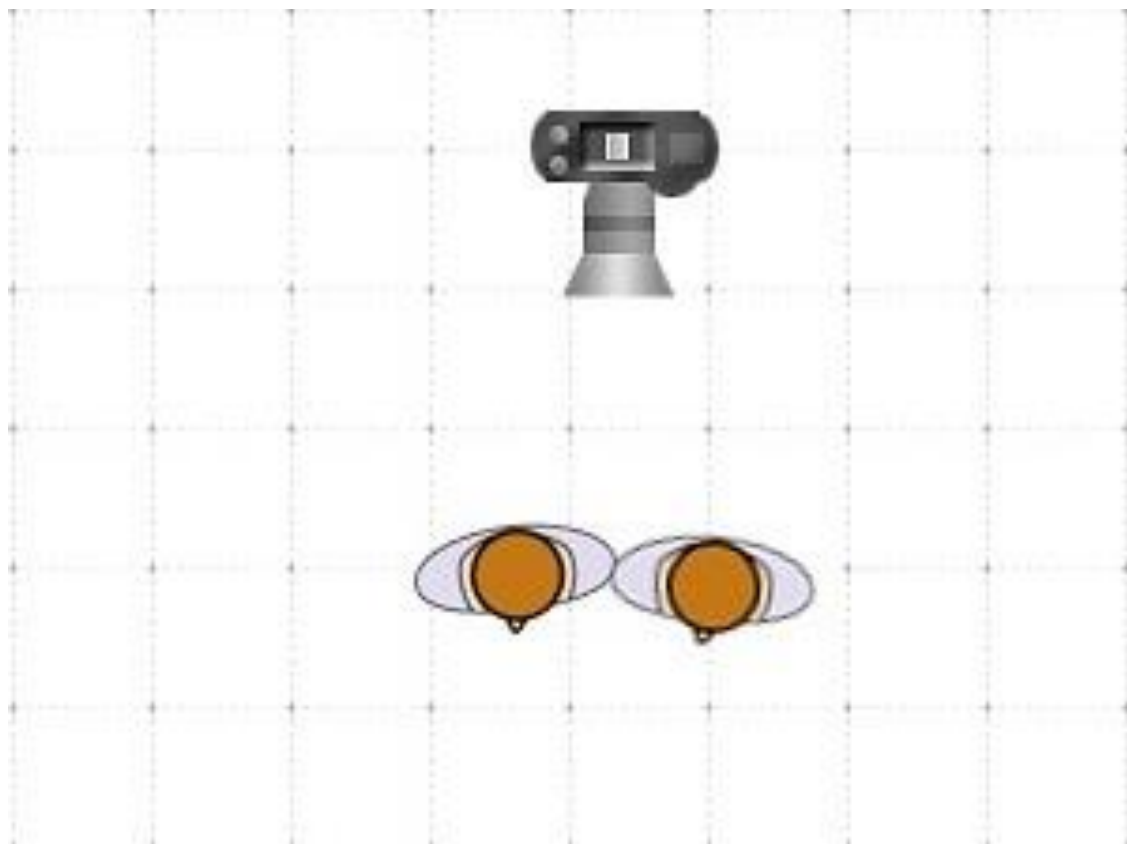

### 10. Script

Hora	Toma	Esc	Plano	I/E	Luz	Locación	Actores	Arte	Vestuario	Observaciones
10:45 AM	1	1		E	N	Exterior de la casa Adolfina y Viviana				Se agregó la toma del exterior de la casa de Adolfina y Viviana.
11:05 AM	2	1		I	R	Habitación de Viviana	Viviana y Adolfina	Marco con foto de Luan	Viviana: Pijama. Adolfina: Pijama y pantuflas.	
11:10 AM	3	1		I	R	Habitación de Viviana	Viviana		Viviana: Pijama.	
11:13 AM	4	1		I	R	Habitación de Viviana	Viviana	Marco con foto de Luan	Viviana: Pijama.	





11:26 AM	5	1		I	R	Habitación de Viviana	Viviana y Adolfina		Viviana: Pijama. Adolfina: Pijama.	
11:24 AM	6	1		I	R	Habitación de Viviana	Adolfina	Marco con foto de Luan	Adolfina: Pijama.	
11:53 AM	7	1		I	R	Habitación de Viviana	Adolfina	Marco con foto de Luan	Adolfina: Pijama.	
12:01 PM	8	1		I	R	Corredor	Adolfina	Marco con foto de Luan	Adolfina: Pijama.	
12:11 PM	9	2		I	R	Habitación de Adolfina	Viviana		Viviana: Pijama.	
12:27 PM	10	2		I	R	Habitación de Adolfina	Viviana		Viviana: Pijama.	
12:33 PM	11	2		I	R	Habitación de Adolfina	Viviana y Adolfina	Pelota de papel	Viviana: Pijama. Adolfina: Pijama	
12:38 PM	12	2		I	R	Habitación de Adolfina	Viviana	Pelota de papel	Viviana: Pijama.	
12:45 PM	13	2		I	R	Habitación de Adolfina		Carta 1		
12:46 PM	14	2		I	R	Habitación de Adolfina	Viviana y Adolfina	Carta 1	Viviana: Pijama. Adolfina: Pijama	
12:52 PM	15	2		I	R	Habitación de Adolfina	Viviana		Viviana: Pijama.	
12:55 PM	16	2		I	R	Corredor	Viviana		Viviana: Pijama.	
12:57 PM	17	3		I	R	Habitación de Viviana		Carta 2		
1:02 PM	18	3		I	R	Habitación de Viviana	Viviana		Viviana: Pijama.	

1:05 PM	19	3		I	R	Habitación de Viviana		Carta 2		
1:10 PM	20	3		I	R	Habitación de Viviana	Viviana	Carta 2	Viviana: Pijama.	
1:29 PM	21	3		I	R	Habitación de Viviana	Viviana		Viviana: Pijama.	
1:31 PM	22	3		I	R	Habitación de Viviana	Viviana		Viviana: Pijama.	
2:14 PM	23	3		I	R	Habitación de Viviana	Viviana	Maquillaje	Viviana: Camisa blanca, chaqueta negra, jean y botas cafés.	
2:16 PM	24	3		I	R	Corredor	Viviana y Adolfina		Adolfina: Pijama. Viviana: Camisa blanca, chaqueta negra, jean y botas cafés.	
 2:18 PM	25	3		I	R	Corredor	Adolfina		Adolfina: Pijama.	
2:21 PM	26	4		I	R	Escaleras	Adolfina		Adolfina: Pijama.	
2:24 PM	27	4		I	R	Cocina	Adolfina		Adolfina: Pijama.	
2:27 PM	28	4		I	R	Cocina	Adolfina		Adolfina: Pijama.	
2:27 PM	29	4		I	R	Cocina		Palo (Karen)		
2:28 PM	30	4		I	R	Cocina	Adolfina	Palo (Karen)	Adolfina: Pijama.	
2:32 PM	31	4		I	R	Escaleras	Adolfina	Palo (Karen)	Adolfina: Pijama	
2:41 PM	32	5		I	R	Habitación de Viviana	Adolfina y Viviana	Palo (Karen)	Adolfina: Pijama. Viviana: Camisa blanca, chaqueta	

									negra, jean y botas cafés.	
2:42 PM	33	5		I	R	Habitación de Viviana	Viviana		Viviana: Camisa blanca, chaqueta negra, jean y botas cafés.	
2:45 PM	34	5		I	R	Habitación de Viviana	Adolfina y Viviana	Palo (Karen)	Adolfina: Pijama. Viviana: Camisa blanca, chaqueta negra, jean y botas cafés.	
2:49 PM	35	5		I	R	Habitación de Viviana	Adolfina y Viviana	Palo (Karen)	Adolfina: Pijama. Viviana: Camisa blanca, chaqueta negra, jean y botas cafés.	
2:54 PM	36	6		I	R	Habitación de Adolfina	Adolfina	Palo (Karen)	Adolfina: Pijama.	
2:57 PM	37	6		I	R	Habitación de Viviana	Adolfina y Viviana	Palo (Karen)	Adolfina: Pijama. Viviana: Camisa blanca, chaqueta negra, jean y botas cafés.	
2:58 PM	38	6		I	R	Corredor	Viviana		Viviana: Camisa blanca, chaqueta negra, jean y botas cafés.	
3:04 PM	39	6		I	R	Puerta de la casa	Viviana		Viviana: Camisa blanca, chaqueta negra, jean y botas cafés.	
3:07 PM	40	6		I	R	Puerta de la casa	Viviana		Viviana: Camisa blanca, chaqueta negra, jean y botas cafés.	
3:29 PM	41	6		E	N	Puerta de la casa	Adolfina	Palo (Karen)	Adolfina: Pijama y chaqueta.	
3:38 PM	42	6		E	N	Parque	Adolfina y Luan	Palo (Karen)	Adolfina: Pijama y Chaqueta. Luan: Gorra, Chaqueta, camisa, pantalón, zapatillas.	
1:09 PM	43	7		E	N	Parque	Luan		Luan: Gorra, Chaqueta, camisa, pantalón, zapatillas.	

1:13 PM	44	7		E	N	Parque	Viviana y Luan		Viviana: Camisa blanca, chaqueta negra, jean y botas cafés. Luan: Gorra, Chaqueta, camisa, pantalón, zapatillas.
1:18 PM	45	7		E	N	Parque	Viviana y Luan		Viviana: Camisa blanca, chaqueta negra, jean y botas cafés. Luan: Gorra, Chaqueta, camisa, pantalón, zapatillas.
1:23 PM	46	7		E	N	Parque	Viviana y Luan		Viviana: Camisa blanca, chaqueta negra, jean y botas cafés. Luan: Gorra, Chaqueta, camisa, pantalón, zapatillas.
1:26 PM	47	7		E	N	Parque	Viviana y Luan		Viviana: Camisa, chaqueta, jean y botas. Luan: Gorra, Chaqueta, camisa, pantalón, zapatillas.
1:36 PM	48	7		E	N	Parque	Viviana y Luan	Algodón de azúcar	Viviana: Camisa, chaqueta, jean y botas. Luan: Gorra, Chaqueta, camisa, pantalón, zapatillas.
3:09 PM	49	8		I	R	Habitación Adolfina		Reloj	
3:10 PM	50	8		I	R	Habitación Adolfina	Adolfina	Palo (Karen)	Adolfina: Pijama.
3:12 PM	51	8		I	R	Corredor	Adolfina		Adolfina: Pijama.

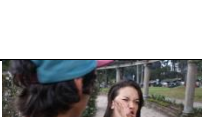
3:13 PM	52	8		I	R	Habitación Viviana	Adolfina		Adolfina: Pijama.	
3:18 PM	53	8		I	R	Habitación Viviana	Adolfina	Carta 2	Adolfina: Pijama.	
3:18 PM	54	8		I	R	Habitación Viviana	Adolfina	Carta 2	Adolfina: Pijama.	
3:19 PM	55	9		I	R	Cocina		Puntillas		
3:15 PM	56	9		I	R	Cocina	Adolfina	Palo (Karen), Puntillas.	Adolfina: Pijama	
3:20 PM	57	9		I	R	Cocina	Adolfina	Palo (Karen), Puntillas.	Adolfina: Pijama	
3:21 PM	58	9		I	R	Cocina		Palo (Karen), cuchara de palo.		
1:56 PM	59	10		E	N	Parque	Viviana y Luan		Viviana: Camisa, chaqueta, jean y botas. Luan: Gorra, Chaqueta, camisa, pantalón, zapatillas.	
1:59 PM	60	10		E	N	Parque	Viviana y Luan		Viviana: Camisa, chaqueta, jean y botas. Luan: Gorra, Chaqueta, camisa, pantalón, zapatillas.	
4:26 PM	61	10		E	N	Parque	Adolfina	Palo con puntillas	Adolfina: Pijama, chaqueta	
2:12 PM	62	10		E	N	Parque	Viviana		Viviana: Camisa, chaqueta, jean y botas.	
2:29 PM	63	10		E	N	Parque	Viviana y Luan		Viviana: Camisa, chaqueta, jean y botas.	

									Luan: Gorra, Chaqueta, camisa, pantalón, zapatillas.	
2:31 PM	64	10		E	N	Parque	Viviana		Viviana: Camisa, chaqueta, jean y botas.	
2:59 PM	65	13		E	N	Parque	Viviana		Viviana: Camisa, chaqueta, jean y botas.	
3:01 PM	66	13		E	N	Parque	Adolfina y Luan	Palo con puntillas (Karen)	Adolfina: Pijama y Chaqueta. Luan: Gorra, Chaqueta, camisa, pantalón, zapatillas.	
3:03 PM	67	13		E	N	Parque	Viviana		Viviana: Camisa, chaqueta, jean y botas.	
3:05 PM	68	13		E	N	Parque	Adolfina y Luan	Palo con puntillas (Karen)	Adolfina: Pijama y Chaqueta. Luan: Gorra, Chaqueta, camisa, pantalón, zapatillas.	
3:16 PM	69	13		E	N	Parque	Viviana y Luan		Viviana: Camisa, chaqueta, jean y botas. Luan: Gorra, Chaqueta, camisa, pantalón, zapatillas.	
3:17 PM	70	13		E	N	Parque	Viviana		Viviana: Camisa, chaqueta, jean y botas.	
3:22 PM	71	13		E	N	Parque	Viviana, Luan y Adolfina	Palo con puntillas (Karen)	Viviana: Camisa, chaqueta, jean y botas. Luan: Gorra, Chaqueta, camisa, pantalón, zapatillas. Adolfina: Pijama y Chaqueta.	

3:24 PM	72	13		E	N	Parque	Viviana y Luan.		Viviana: Camisa, chaqueta, jean y botas. Luan: Gorra, Chaqueta, camisa, pantalón, zapatillas.
3:28 PM	73	14		E	N	Parque	Luan.		Luan: Gorra, Chaqueta, camisa, pantalón, zapatillas.
3:29 PM	74	14		E	N	Parque	Viviana y Luan.		Viviana: Camisa, chaqueta, jean y botas. Luan: Gorra, Chaqueta, camisa, pantalón, zapatillas.
3:39 PM	75	14		E	N	Parque	Adolfina y Luan	Palo con puntillas (Karen)	Adolfina: Pijama y Chaqueta. Luan: Gorra, Chaqueta, camisa, pantalón, zapatillas.
3:42 PM	76	14		E	N	Parque	Adolfina		Adolfina: Pijama y Chaqueta.
3:50 PM	77	14		E	N	Parque	Viviana y Adolfina	Palo con puntillas (Karen)	Viviana: Camisa, chaqueta, jean y botas. Adolfina: Pijama y Chaqueta.
3:52 PM	78	14		E	N	Parque	Viviana		Viviana: Camisa, chaqueta, jean y botas.
3:59 PM	79	14		E	N	Parque	Viviana, Luan y Adolfina	Palo con puntillas (Karen)	Viviana: Camisa, chaqueta, jean y botas. Luan: Gorra, Chaqueta, camisa, pantalón, zapatillas. Adolfina: Pijama y Chaqueta.

4:00 PM	80	14		E	N	Parque	Viviana, Luan y Adolfina		Viviana: Camisa, chaqueta, jean y botas. Luan: Gorra, Chaqueta, camisa, pantalón, zapatillas. Adolfina: Pijama y Chaqueta.
4:03 PM	81	14		E	N	Parque	Viviana, Luan y Adolfina		Viviana: Camisa, chaqueta, jean y botas. Luan: Gorra, Chaqueta, camisa, pantalón, zapatillas. Adolfina: Pijama y Chaqueta.
4:04 PM	82	15		E	N	Parque	Viviana y Luan		Viviana: Camisa, chaqueta, jean y botas. Luan: Gorra, Chaqueta, camisa, pantalón, zapatillas.
4:09 PM	83	15		E	N	Parque	Adolfina	Palo con puntillas (Karen)	Adolfina: Pijama y Chaqueta.
4:14 PM	84	15		E	N	Parque	Viviana y Luan		Viviana: Camisa, chaqueta, jean y botas. Luan: Gorra, Chaqueta, camisa, pantalón, zapatillas.
4:21 PM	85	15		E	N	Parque	Adolfina	Palo con puntillas (Karen)	Adolfina: Pijama y Chaqueta.
4:26 PM	86	15		E	N	Parque	Viviana y Luan		Viviana: Camisa, chaqueta, jean y botas. Luan: Gorra, Chaqueta, camisa, pantalón, zapatillas.



## 11. Casting



**NOMBRE:** Gabriel Steven Reyes

**EDAD:** 17 años

**ESTATURA:** 1.72



NOMBRE: Wendy Tatiana López

EDAD: 17 años

ESTATURA: 1.61



NOMBRE: Daniel Alejandro Gonzales

EDAD: 18 años

ESTATURA: 1.79

## 12. Caracterización de personajes

- **Viviana Aguilar Castañeda:**

Viviana nació en el año 1997 en Bogotá DC, tiene 17 años vive con sus padres que son personas bastante trabajadoras, su madre llamada Aldonfina Castañeda de 37 años, trabaja en una empresa encargada de manejar la distribución de comidas a varias partes de país como los son principalmente ( Bogotá, Bucaramanga, Cali, Barranquilla y Cartagena.) Su padre Arturo Aguilar de 40 años, es empleado de un restaurante y trabaja solo los fines de semana; Viviana es hija única.

Los primeros años de Viviana fueron un poco complicados debido a la relación familiar, su madre Adolfina se separaron de su padre Arturo cuando ella apenas solo tenía 6 años de edad, esta separación fue causada por una infidelidad por parte de Arturo hacia Adolfina relativamente fuerte, Viviana empezó vivir solo con su madre en una casa que ella había alquilado, la relación entre madre e hija aumento bastante hasta se podría decir que eran mejores amigas, no había ningún secreto entre ellas.

Actualmente Viviana tiene 17 años, está en medio de una etapa bastante complicada, su adolescencia, como es común a esa edad las personas empiezan a madura a tomar la realidad de la vida de una manera distinta, el amor es una de las fuentes principales de este gran cambio. Viviana como una adolescente normal empezó a arreglarse, maquillarse, vestirse de mejor manera, para ella misma y para los demás, Está enamorada de una muchacho de su misma edad llamado Luan, se conocieron debido a que estudiaban en el mismo colegio, al principio de conocerse no se llevaban muy bien ninguno de los dos se aguantaba al otro pero como dice una frase de cajón “ del odio al amor solo hay un paso” y eso fue lo que le sucedió a Viviana empezó a sentir una gran conexión hacia luan sin saber por qué y cuándo, Aunque maría mantenía una fuerte relación con su madre Adolfina, no se sintió muy segura de contarle lo de Luan debido a que su madre no tenía un buen pensamiento hacia los hombres por el hecho de que le había realizado su ex marido.

## Aspecto Social

- Maneja mucha seguridad en el momento de expresar sus sentimientos u opiniones a terceros.
- Maneja muy bien su carácter y sentimientos a pesar de las dificultades.
- Es bastante expresiva y sincera.
- Débil ante el amor y sus particularidades.
- Es una persona totalmente prudente, reflectiva y sensata.
- Maneja buenos principios en cualquier rasgo.

## Aspecto físico

- Estatura (1 metro 55 centímetros)
- Cabello rubio, largo y liso.
- Ojos color verde
- Piel color trigueño claro
- Contextura Delgada

## Hábitos

- Le gusta mucho hacer deporte especialmente el voleibol.
- Le gusta la música Rap por su inspirada letra principalmente.
- Le encanta salir con sus amigos a bailar o simplemente a charlas con ellos.
- Gusto hacia la poesía.
- **Adolfina Castañeda Trujillo:**

Adolfina Castañeda nació en el año 1977 en Villavicencio, vivía con su padre Rodolfo Trujillo y su hermano Damián Trujillo en una casa en el campo, su madre murió cuando ella tenía tan solo 6 años, debido a una enfermedad en el corazón, ella quedo sola con su padre y hermano, era la única mujer en la casa por eso empezó a trabajar en las labores de la casa desde muy chica.

Fue a una escuela cerca de su casa, estudio allí toda su vida estudiantil, conoció mucha gente, a sus 17 años de edad tuvo a su primer novio, aunque no se le reconoce muy bien el nombre ella afirma que fue un amor tradicional donde fue presentado a la familia, pero como ha de saberse los hermanos mayores son un poco celosos y así Damián le ahuyento a su novio con unos celos bastantes duros, ella quedo de nuevo sola, pero no podía seguir viviendo en su casa con dos hombres al igual que quería estudiar en la universidad enfermería, así que deicidio tomar tumbo hacia Bogotá donde Vivian unas primas, ellas la recibieron muy bien y como tenían su misma edad empezaron a salir de fiesta en fiesta, pero en una de todas esas fiestas ella conoció a Arturo Aguilar actual padre de Viviana, se conocieron bailando y se hicieron novios por un largo mes de conocerse, ella quedo embarazada a los 20 años de edad, y por esto no pudo asistir mas a la universidad y quedarse criando a su hija, 6 años después la relación se termino por una gran infidelidad de Arturo y ella decidió quedarse con la custodia de Viviana, actualmente Viviana ya es una adolescente que le causara un par de inconvenientes a Adolfina.

#### **Aspecto Social**

- Mujer trabajadora.
- Buena madre, cariñosa y respetable.
- Es demasiado sincera con su familia, compañeros y amigos.
- Desesperanza hacia el amor y cariño de terceros.

#### **Aspecto físico:**

- Estatura (1 metro 68 centímetros).
- Cabello café claro, medio largo y liso.
- Ojos Cafés.
- Piel color Trigueño.
- Contextura delgada.

#### **Hábitos:**

- Le gusta leer libros viejos.
- Le encanta cocinar, hace una deliciosa pasta a la boloñesa.

- Adicta a las compras.
- **Luan Jiménez García:**

Luan nació en Soacha (Cundinamarca) el 28 de diciembre de 1993 en el hospital llamado “materno infantil”, empezó a caminar al año dando sus primeros pasos en un pueblito llamado (casqués) dando una gran alegría a su familia ya que era el primer hijo y nieto, sus padres se fueron a vivir a Chile cuando él apenas tenía 9 años, por cuestiones de trabajo, le pidieron que si quería ir pero él no aceptó él quería quedarse en Colombia con sus abuelos.

A los 11 años ingresó a su primera escuela de fútbol, ya que ese era su gran hobby, a sus 16 años empezó a pensar en qué carrera profesional empezaría en el área universitaria, se graduó el 2 de diciembre del 2013, de allí salió a estudiar comunicación social – periodismo en la universidad de los libertadores, en ese ambiente conoció el mundo de la música donde hoy en día tiene una banda musical de rock en español, en sus ratos libres labora en una compañía de ventas de CD’s.

Conoció a Viviana por medio del colegio pero él era un año mayor y él pensaba que una chica tan linda nunca iba a fijarse en un hombre como él, pero un día él decidió intentar las cosas y empezaron a tener una relación escondida de la madre de Viviana debido a que ella no le caía bien Luan.

### **Aspecto Social**

- Maneja sus sentimientos de una manera completamente cerrada.
- Particularmente es una persona alegre, soñadora e inspiradora.
- Emprendedor sobre sus metas.
- Maneja un rasgo clave: el liderazgo y participación para inspirar a los demás.
- Bastante colaborador.

### **Aspecto físico:**

- Estatura (1 metro 70 centímetros)

- Cabello oscuro.
- Ojos: color café claros.
- Piel: color trigueño claro.
- Contextura: Gruesa.

**Hábitos:**

- Le gusta la música Reggae.
- Le gusta leer comics.
- Aficionado del futbol.
- Gusta mucho de salir con sus amigos a tomar y bailar.
- Le gusta vestirse de forma cómoda: busos, jeans y tenis.
- Su comida preferida es la hamburguesa.



Corporación Unificada Nacional  
de Educación Superior



### 13. Vestuario

- Viviana Aguilar Castañeda:

 	<p><b>ESCENA:</b></p> <p>1,2,3</p>
	<p><b>ESCENA:</b></p> <p>3,5,6,7,10 13,14,15</p>



- **Adolfina Castañeda Trujillo:**





- **Luan Jiménez García:**





#### 14. Utilería



Claqueta:

Utilizada en todas las escenas.

Corporación Unificada Nacional  
de Educación Superior



Fotografía con marco:

Utilizado en las escenas

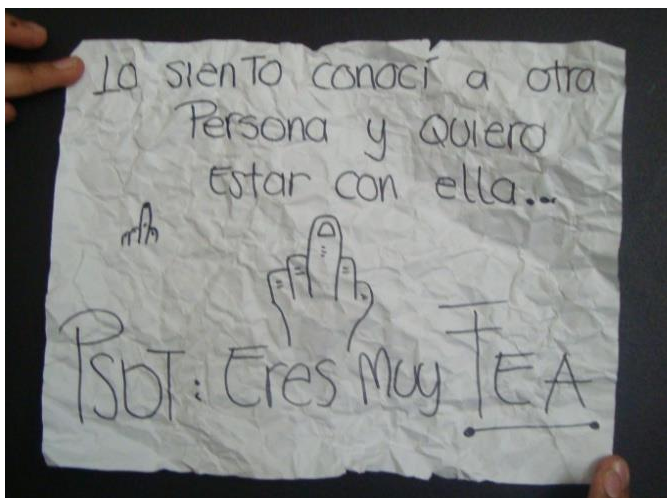

Carta #1:

Utilizada en las escenas



Carta #2:

Utilizada en las escenas



Bate "Karen":

Utilizado en las escenas



Algodón de azúcar:

Utilizado en las escenas

## 15. Estructura narrativa

Adolfina es una madre cabeza de familia, ella tiene una hija que es su adoración llamada Viviana, Adolfina se da cuenta que su hija tiene una relación amorosa, ella muestra desagrado hacia esta relación a causa de su separación con su ex marido ya que este la dejó por una mujer mucho más joven que ella, a raíz de esto en ella ha despertado un odio hacia los hombres; Adolfina le prohíbe verse con Luan (una pichurria de persona) pero Adolfina no sabe que Viviana haría lo imposible por verlo y compartir con él, al momento que sale Adolfina del cuarto de Viviana, Viviana se percata de una carta que se encuentra sobre su cama, era de Luan diciendo en ella que se verían en el parque al siguiente día, ella se pone muy contenta.

Al siguiente día Viviana se dispone a arreglarse sin que su madre se diera cuenta, Al rato Adolfina se da cuenta que Viviana estaba muy bien arreglada, ella sospecha y por lo tanto no la deja salir, y la convence de no salir por un correctivo llamado Karen "Palo", Viviana le hace creer que no saldrá pero ella esperara a que su madre tome su siesta para poder salir, al momento que ella se duerme, Viviana sale no muy silenciosa pero antes de llegar a la puerta, ella piensa como sería la reacción de su madre al haber escapado, ya que se la imagina un poco loca y pensaría que saldría como loca con su palo tan preciado llamado Karen, en fin Viviana salió y se fue a verse con Luan.

Tiempo más tarde Adolfina se levanta, va por el pasillo y se da cuenta que Viviana no estaba en su habitación, ella se enoja mucho y se va a la cocina a buscar el palo con que

siempre la corregía, sale de su casa muy enfadada casi que loca estaba, mientras Luan se despedía de Viviana su querida suegra los andaba buscando, ellos logran despedirse y Viviana se alejaba e iba caminando al momento de repente Luan quiso asustarla y entonces Viviana empezó a gritar mucho, Luan se reía mientras ella no paraba de gritar, trato de calmarla pero no podía, en ese momento se dio cuenta que no gritaba por que el la había asustado si no por la mamá que estaba un poco lejos de él a sus espaldas, entonces los dos empiezan a gritar como niñas luego de eso Luan decide acercarse a su suegra y tratar de arreglar todo pero al acercarse a ella lo recibe con una patada y lo vota al suelo sigue su camino muy eufórica hacia Viviana, al acercarse a Viviana, Viviana decide hacer algo y no era irse con su madre, cuando su mamá se acerca muy rápido Viviana le da un golpe a su madre para que dejara de hacer tanto show, ayuda a levantar a Luan y al instante los dos se van, Luan mira a su suegra y le hace pistola muy risueño queriéndole decir que el gano esta batalla.

### **15.1 Storyline**

Viviana es una joven enamoradiza, que siente tal encanto por luan un joven astuto; vive con su madre Adolfina compartiendo una buena relación junto a ella, esta relación se estropea por el surgimiento de un sentimiento de Viviana hacia luan un joven que no le cae bien a María porque sabe que su hija pretende estar con él, las dos hacen todo lo posible para conseguir lo que quieren, por un lado Adolfina trata de separarlos para que la relación no funcione, y por el otro lado esta Viviana que desea con gran voluntad que surja un sentimiento de amor entre ellos dos, las cosas se vuelven intensamente competitivas. Al final el ganador fue Luan que consiguió el amor de Adolfina y el desprecio de su suegra.

### **15.2 Escaleta**

#### **SEC 1. ESC 1. INT. DÍA CASA DE VIVIANA (CUARTO DE VIVIANA)**

Adolfina entra al cuarto de Viviana y le muestra una foto de Luan le señala que no gusta ese tipo, Viviana se pone un poco triste, se le arrodilla y le hace expresión tierna con su cara para que no le impidiera estar con él, Adolfina mantiene su palabra y la ignora.

**SEC 1. ESC 2. INT. TARDE CASA DE VIVIANA (CUARTO DE VIVIANA)**

Adolfina le hace mala cara a Viviana, debido a que no siente un buen presentimiento hacia Luan, le muestra una carta que su ex marido le hizo diciendo “No quiero estar más contigo, maldita bitch.) Viviana le expresa su inconformidad volteando un poco sus ojos, frente a lo que Adolfina le dice porque Viviana sabe que Luan no le va a hacer lo que su padre le hizo a su madre.

**SEC 1. ESC 3. INT. TARDE CASA DE VIVIANA (CUARTO DE VIVIANA)**

Viviana lee una carta de Luan diciendo que se vieran en el parque, Viviana se arregla sin el consentimiento de su madre, Adolfina se asoma al cuarto de Viviana y disimuladamente se da cuenta que Viviana se arregla, se da cuenta y deduce que se verá con él.

**SEC 1. ESC 4. INT. TARDE CASA DE VIVIANA (COCINA)**

Muy enfadada va a la cocina y coge a Karen así se llama el palo.

**SEC 1. ESC 5. INT. TARDE CASA DE VIVIANA (CUARTO DE VIVIANA)**

Llega al cuarto le dice a Viviana que no saldrá, Viviana le hace creer que es así.

**SEC 1. ESC 6. EXT. TARDE CASA DE VIVIANA**

Viviana sabe que su madre toma una siesta en la tarde, ella espera a que se duerma y muy silenciosa trata de salir, antes de abrir la puerta ella imagina que su madre le pondrá clavos al Karen para asustarla más, ella ignora eso y hace gestos de que nunca pasara algo así, procede a salir.

**SEC 1. ESC 7. INT. TARDE PARQUE NACIONAL**

Viviana se encuentra con Luan en la entrada del parque nacional y ella la toma de la mano y se dirigen hacia un puesto de helados.

**SEC 1. ESC 8. EXT. TARDE CASA DE VIVIANA (CUARTO DE VIVIANA)**

Adolfina se levanta, se da cuenta que Viviana no está en su cuarto, ella entra y ve una nota de Luan.



### **SEC 1. ESC 9. EXT. TARDE CASA DE VIVIANA (COCINA)**

Se enoja va a la cocina coge a Karen (palo) y nota que al lado del palo hay unos clavos los cual se los pone al palo y hace una cara de maldad sale como loca.

### **SEC 2. ESC 10. EXT. TARDE. PARQUE NACIONAL**

Viviana se despide de Luan, Viviana se aleja, luego Luan quiere asustarla y aparece en frente de ella, ella no se sorprende mucho pero al ver a su madre tal como se la imagino antes de salir, detrás de y un poco retirado de Luan, empieza a gritar.

### **SEC 3. ESC 11. EXT. TARDE PARQUE NACIONAL**

Se muestra una imagen general del parque mientras Adolfina grita.

### **SEC 4. ESC 12. EXT. TARDE. PARQUE NACIONAL**

Imagen de un perro como sorprendido por el grito de Adolfina

### **SEC 5. ESC 13. EXT. TARDE. PARQUE NACIONAL**

Luan hace una cara de triunfador por haberla asustado supuestamente, se da cuenta que Viviana Grita mucho y el no sabe qué hacer. Luego de eso le pega una cachetada haber si se calma, Viviana hace una cara de agradecimiento, pero ve a su madre aun más cerca y empieza a gritar de nuevo.

Luan se da cuenta que no es por él, y se voltea haber que es lo que pasa y se da cuenta que su suegra está muy cerca a ellos y empiezan gritar mientras se acerca Adolfina.

### **SEC 6. ESC 14. EXT. TARDE. PARQUE NACIONAL**

Luan se acerca a Adolfina para tratar de solucionar todo, pero Adolfina no le importa y le pega sacándolo a volar, sigue hacia Viviana, Viviana se llena se valentía y a lo que su madre está en frente de ella, Viviana le pega una cachetada haciéndola caer para recoger a Luan y salir corriendo.

**SEC 6. ESC 15. EXT. TARDE. PARQUE NACIONAL**

Luan asoma la cara por su hombro para ver a su suegra mientras se levanta, ella lo mira con mal genio y el con cara de maldad le hace pistola, ellos se alejan muy sonrientes.

**15.3 Premisa**

La lucha de una pareja joven por concebir un amor imposible.

**16. Guion Técnico**

Esc	Plano	Movimiento	Plano	Ángulo	Personaje	Posición de personaje	Acción
1.Ext/ casa-día	1	Cámara fija	PG	Normal	.Casa		
1.Int/ casa-día	2	Cámara fija	Contra plano	Normal	Viviana y Adolfin	Viviana sentada en la cama, Maira esta parada en frente de ella.	Maria le reclama a Viviana por su novio
1.Int/ casa-día	3	Cámara fija	PP	Normal	Viviana	Agachando la cabeza	
1.Int/ casa-día	4	Cámara fija	Contra plano	Picado	Viviana y Adolfin	Viviana se arrodilla frente a su madre mirándola	
1.Int/ casa-día	5	Cámara fija	PG	Contra picado	Viviana y Adolfin	Adolfin mira a Viviana con seriedad	
1.Int/ casa-día	6	Cámara fija	PG	Normal de espaldas	Adolfin	Se va del cuarto	
2.Int/ casa-día	1	Cámara fija	PG	Normal	Viviana	Entra al cuarto de Adolfin	
2.Int/ casa-día	2	Cámara fija	PG	Normal	Maria y Adolfin	Adolfin le muestra una Carta a Viviana de su ex esposo	
2.Int/ casa-día	3	Cámara fija	PD	Normal	Viviana	Se pone molesta	
3.Int/ casa-día	1	Cámara fija	PM	Normal de espaldas	Viviana	Entra a su cuarto	Mira hacia su cama y se da cuenta que hay un carta

3.Int/ casa- día	2	Cámara fija	PG	Normal de espaldas	Viviana	Se arrodilla encima de su cama contenta	
3.Int/ casa- día	3	Cámara fija	PD	Normal			Leyendo un carta
3.Int/ casa- día	4	Cámara fija	PG	Normal	Viviana	Se levanta de su cama	Esta entusiasmada
3.Int/ casa- día	5	Cámara fija	contra plano	Normal	Viviana	En frente del espejo	Mira ropa que ponerse
3.Int/ casa- día	6	Cámara fija	PM	Normal	Adolfina	Se asoma al cuarto de Viviana	Se da cuenta de que se arregla y se enoja
3.Int/ casa- día	7	Cámara fija	PM	Normal	Adolfina	Va hacia la cocina	
3.Int/ casa- día	8	Cámara fija	PD	Normal	Palo		Se ve el palo con la que la asusta para no salir
3.Int/ casa- día	9	Cámara fija			Adolfina		Coge el palo
3.Int/ casa- día	10	Cámara fija	PG	Normal	Adolfina	Entra al cuarto de Viviana.	Enfadada dándole a creer que no saldrá
3.Int/ casa- día	11	Cámara fija	PG	Normal	Viviana	Agachando la cabeza	Ella le hace creer que no saldrá
3.Int/ casa- día	12	Cámara fija	PM	Normal	Viviana		Mirando hacia la cámara con cara de travesía
		Cámara fija	PM	Normal	Adolfina	Acostada	Durmiendo
		Cámara fija	Contra plano	Normal	Adolfina y Viviana	Adolfina acostada y Viviana al fondo pasando	Adolfina está durmiendo mientras Viviana pasa frente a su cuarto
4.Int/ casa- día	1	Cámara fija	PG	Normal	Viviana		Sale muy cuidadosamente mientras su madre duerme

4.Int/ casa- día	2	Cámara fija	PM	Normal	Viviana	Llega a la puerta	Estira la mano para abrir la puerta
4.Int/ casa- día	3	Cámara fija	P3/4	Normal	Viviana	está en la puerta	Imagina que haría su madre si ni estuviera ella en la casa
5.Ext/ parque- día	1	Cámara fija	PG	Normal	Viviana Y Luan	De pie	Se abrazan
5.Ext/ parque- día	2	Cámara fija	PG	Normal	Viviana y Luan	Recostados en un árbol	Comen algo
6.Int/ casa- tarde	1	Cámara fija	PG	Normal	Adolfina	Sentada al borde de la cama	Bosteza después de su siesta
6.Int/ casa- tarde	2	Cámara fija	PM	Normal de espaldas	Adolfina	Pasa por el cuarto de Viviana	Nota que ella no esta
6.Int/ casa- tarde	3	Cámara fija	P3/4	Normal de espaldas	Adolfina	Coge un carta que dejo Viviana sobre su cama	Nota en la carta que se verá con Luan
6.Int/ casa- tarde	4	Cámara fija	P3/4	Normal	Adolfina	De pie	Se pone furiosa
6.Int/ casa- tarde	5	Cámara fija	PG		Adolfina	De pie	Entra a la cocina
6.Int/ casa- tarde	6	Cámara fija	PG	Subjetiva normal	Adolfina	De pie	Busca a Karen "PALO" intensamente
6.Int/ casa- tarde	7	Cámara fija	PM	Contra picado	Adolfina	De pie	Está furiosa y Tiene el palo en sus manos.
6.Int/ casa- tarde	8	Cámara fija	PD	Picado de espaldas	Adolfina	De pie	Ve que hay unos clavos en el mesón
6.Int/ casa- tarde	9	Cámara fija	PD	Normal	Adolfina	Inclinada	Clava los clavos al palo
7.Ext/Parque- tarde	1	Cámara fija	PG	Normal	Viviana Y Luan	De pie	Se abrazan para despedirse

7.Ext/Parque- tarde	2	Cámara fija	Contra plano	Normal	Luan	De pie	Luan después de que se despide quiere asustarla
7.Ext/Parque- tarde	3	Cámara fija	PG	Normal	Adolfina	De pie	Está buscándolos en el parque, desesperadamente
7.Ext/Parque- tarde	4	Cámara fija	PG	Normal	Viviana	Caminando	Va caminado.
7.Ext/Parque- tarde	5	Cámara fija	PM	Normal	Luan y Viviana	Luan inclinado hacia Viviana	Supuestamente Luan la asusta
7.Ext/Parque- tarde	6	Cámara fija	PD	Normal	Viviana	Tocándose el pecho	Viviana logra asustarse un poco
7.Ext/Parque- tarde	7	Cámara fija	Contra plano	Normal de espaldas	Viviana, Luan y Adolfina	Luan en frente de Viviana y Adolfina un poco retirada detrás de Luan	Viviana se da cuenta que Viene su madre muy furiosa
7.Ext/Parque- tarde	8	Cámara fija	P3/4	Normal	Viviana	Frente a Luan	Viviana empieza a gritar como loca
7.Sec 2/Ext/Parque- tarde	9	Cámara fija	P3/4	Normal	Luan	Frente a Viviana	Se ríe
7.Sec 2/Ext/Parque- tarde	10	Cámara fija	P3/4	Normal	Viviana	Frente a Luan	Sigue gritando
7.Sec 3/Ext/Parque- tarde	11	Cámara fija	P3/4	Normal	Luan	Frente a Viviana	La mira raro y le pega una cachetada para que se calme
7.Sec 3/Ext/Parque- tarde	12	Cámara fija	PM	Normal	Viviana	Frente a Luan	Se soba
7.Sec 4/Ext/Parque- tarde	13	Cámara fija	PM	Normal	Luan	Mira a sus espaldas	Ve a su suegra no muy lejos y empieza a gritar con Viviana, juntos mirando a Adolfina
7.Sec 5/Ext/Parque- tarde	14	Cámara fija	PGG	Normal	Parque Nacional		

8.Sec 1/Ext/Parque- tarde	1	Cámara fija	PD	Normal	Perrito		Escucha gritos
7.Sec 6/Ext/parque- tarde	1	Cámara fija	PD	Normal	Luan	Junto a Viviana	Cambia su mirada
7.Sec 6/Ext/parque- tarde		Cámara fija	PM	Normal	Luan	Junto a Viviana	Respira y suelta a Viviana
7.Sec 6/Ext/parque- tarde		Cámara fija	contra plano	Normal	Adolfina Luan y Viviana	Camina	Va hacia Adolfina queriendo arreglar todo
7.Sec 6/Ext/parque- tarde		Cámara fija	PG	Normal	Adolfina y Luan	Luan Frente a Adolfina	Adolfina lo recibe con un golpe
7.Sec 6/Ext/parque- tarde		Cámara fija	PP	Normal	Adolfina	Mira a la cámara	Levanta las cejas.
7.Sec 6/Ext/parque- tarde		Cámara fija	PG	Normal	Adolfina	Caminando	se dirige hacia su hija furiosa
7.Sec 6/Ext/parque- tarde		Cámara fija	PM	Normal	Viviana	Rígida	Toma un respiro para tratar de solucionar todo
7.Sec 6/Ext/parque- tarde		Cámara fija	PG	Normal	Adolfina y Viviana	Frente una a una	Viviana le pega una cachetada a su madre para que dejara la bobada
7.Sec 6/Ext/parque- tarde		Cámara fija	PG	Normal	Viviana y Luan	Frente a Luan	Recoge a Luan
7.Sec 7/Ext/parque- tarde		Cámara fija	Contra plano	Normal	Adolfina, Viviana y Luan	Adolfina ve a Viviana y Luan	Adolfina ve como se aleja Viviana con Luan
7.Sec 7/Ext/parque- tarde		Cámara fija	PM	Normal	Viviana y Luan	Abrazados	Luan mira hacia atrás a su suegra y le hace pistola con cara de maldad
7.Sec 7/Ext/parque- tarde		Cámara fija	PG	Normal	Adolfina	Se arrodilla	
7.Sec 7/Ext/parque- tarde		Cámara fija	PG	Normal	Adolfina	y mira hacia el cielo	esta la imagen de Luan haciéndole pistola
7.Sec 7/Ext/parque-		Cámara fija	PM	Normal	Adolfina	Arrodillada	mira a Luan

tarde							
7.Sec 7/Ext/parque- tarde		Cámara fija	PG	Normal- subjetiva	Adolfina	Arrodillada	Mira al cielo, con la Imagen de Luan
7.Sec 7/Ext/parque- tarde		Cámara fija	PM	Normal	Adolfina	Arrodillada	Mira al Luan y Viviana
7.Sec 7/Ext/parque- tarde		Cámara fija	PG	Normal	Adolfina	Arrodillada	Empieza llorar, haciendo pataleta.
7.Sec 7/Ext/parque- tarde		Cámara fija	PM	Normal	Luan	Junto a Viviana	Luan mira hacia atrás y pica el ojo.



Corporación Unificada Nacional  
de Educación Superior

## 18. Storyboard



ESCENA:

1

LOCACIÓN:

cuarto de Camila.

DESCRIPCIÓN:

Adelina entra al cuarto de Camila.

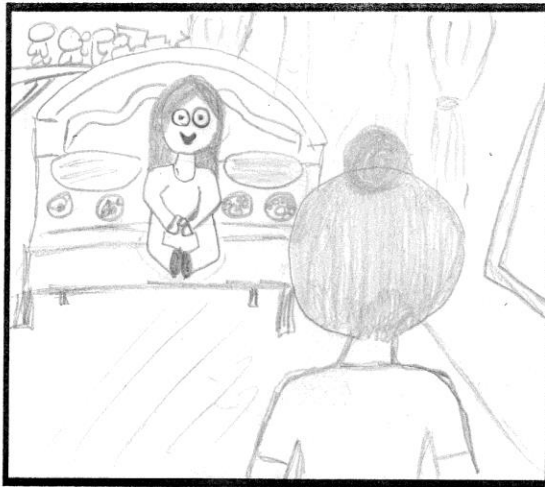

ESCENA:

1

LOCACIÓN:

cuarto de Camila.

DESCRIPCIÓN:

encuentra a Camila en la cama sentada.

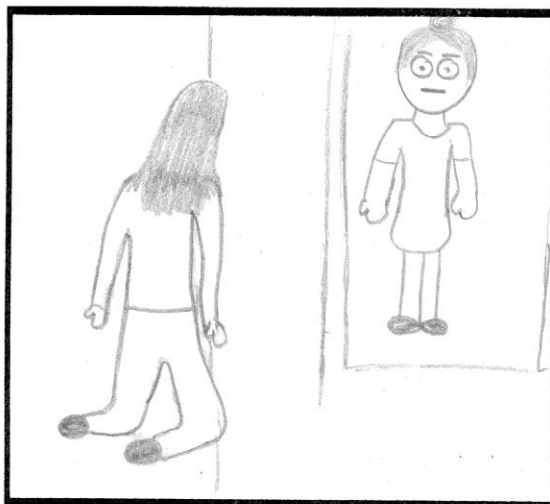

ESCENA:

2

LOCACIÓN:

cuarto de Camila.

DESCRIPCIÓN:

Camila se asustó y Adelina la mira con seriedad.



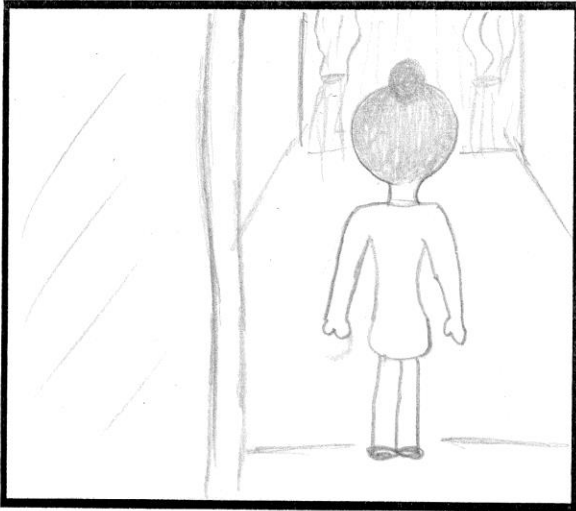

ESCENA:

2

LOCACION:

Cuarto de Camila.

DESCRIPCION:

Abelina se va del  
cuarto de Camila

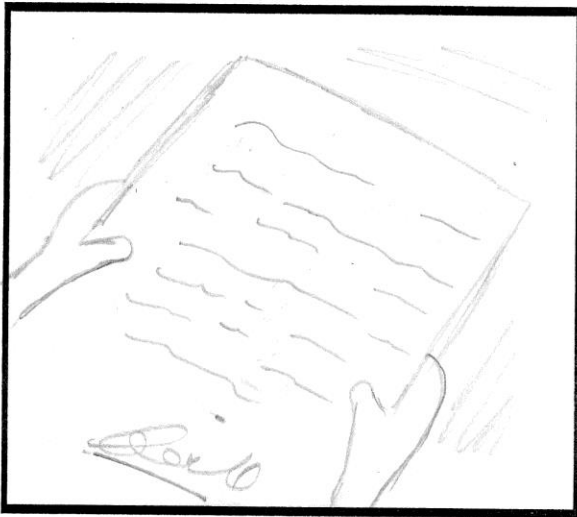

ESCENA:

3

LOCACION:

Cuarto de Abelina.

DESCRIPCION:

Abelina le muestra una carta  
a Camila de su exeso.

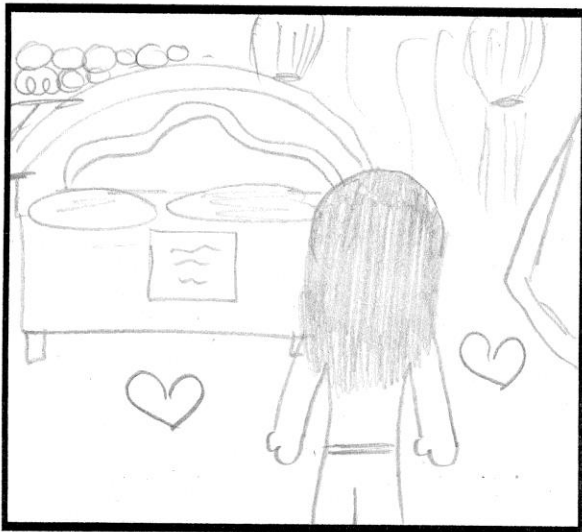

ESCENA:

3

LOCACION:

Cuarto de Camila

DESCRIPCION:

Se va molesta del cuarto de  
Abelina, entra a su cuarto  
y encuentra una  
carta de Juan.

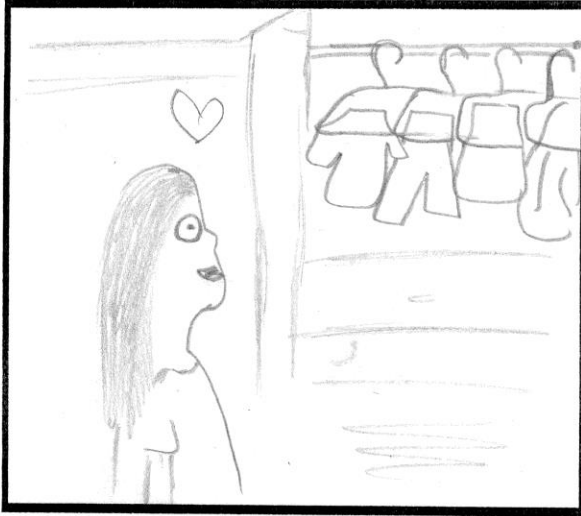

ESCENA:

3

LOCACION:

Cuanto de Camila,

DESCRIPCION:

Camila feliz mirando  
ropa colocarse.

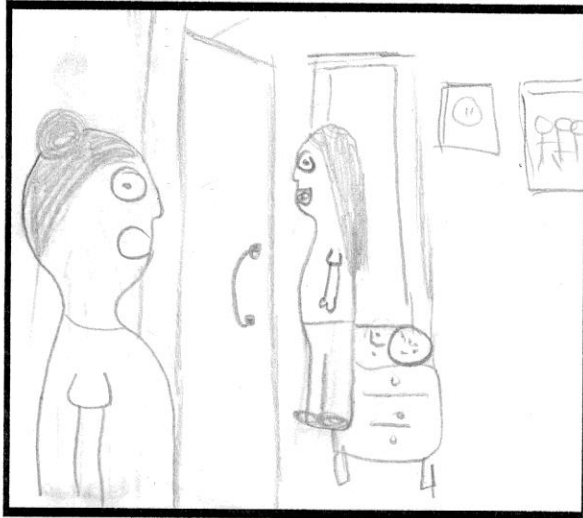

ESCENA:

3

LOCACION:

Cuanto de Camila,

DESCRIPCION:

Adolfina ve que Camila  
se esta arreglando.



ESCENA:

LOCACION:

Escaleras,

DESCRIPCION:

Adolfina baja a la  
Cocina por su palo "Karen"

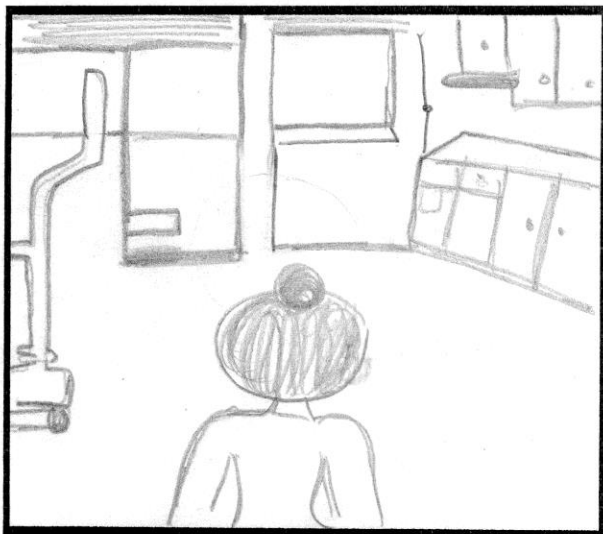

ESCENA:

4

LOCACION:

cocina

DESCRIPCION:

adelfina va y coge  
a karen "Palo"



ESCENA:

4

LOCACION:

cocina

DESCRIPCION:

coge el Palo

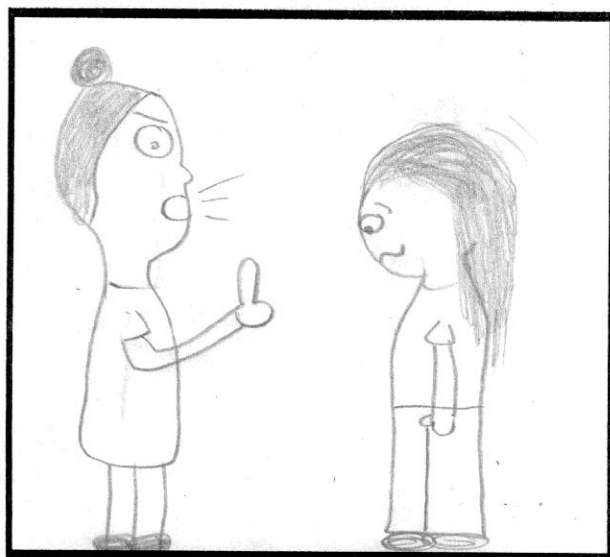

ESCENA:

5

LOCACION:

cuarto de camila

DESCRIPCION:

Adelfina grita a camila  
y camila Agacha la  
cabeza

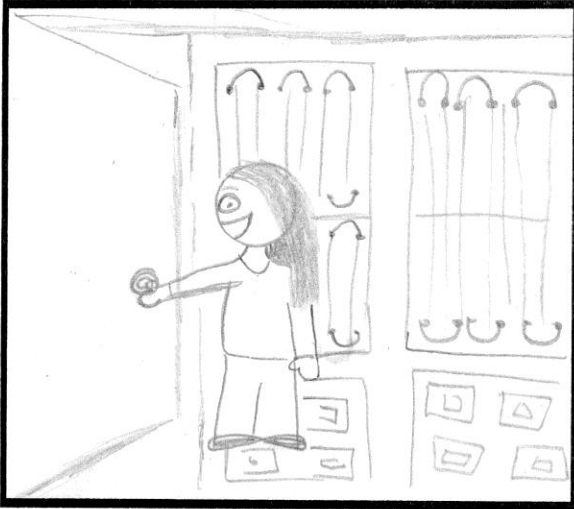

ESCENA: 5

LOCACION: Garage

DESCRIPCION:  
Camila trata de salir de su casa a escondidas



ESCENA: 6

LOCACION:

DESCRIPCION:  
Camila hace cara de berrisa malévola

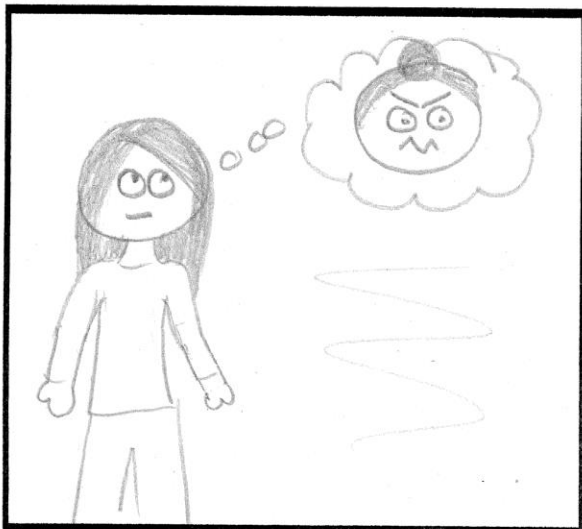

ESCENA: 6

LOCACION: Garage

DESCRIPCION:  
Camila se imagina a su madre enfadada



ESENA:

7

LOCACION:

Parque nacional

DESCRIPCION:

Camila se encuentra con

Juan en el Parque

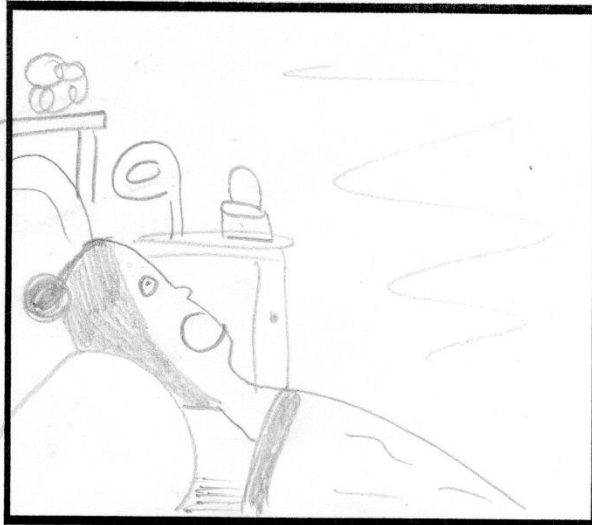

ESENA:

8

LOCACION:

Cuarto Adelfina,

DESCRIPCION:

Adelfina se despierta  
de su siesta



ESENA:

8

LOCACION:

Cuarto Camila,

DESCRIPCION:

Adelfina rapidamente va  
al cuarto de Camila y  
se da cuenta que no  
esta.



ESCENA:

8

LOCACION:

cuarto Camilo

DESCRIPCION:

Adelfina encuentra la

carta de Joan  
hacia Camilo

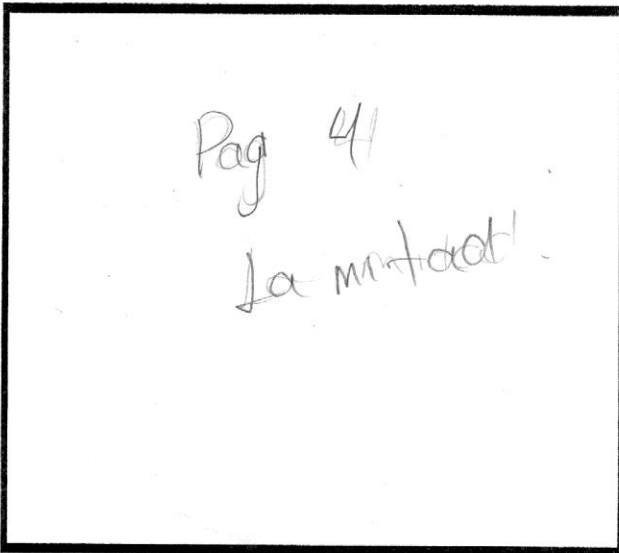

ESCENA:

9

LOCACION:

cocina

DESCRIPCION:

coge a 'Karen' en  
la cocina.

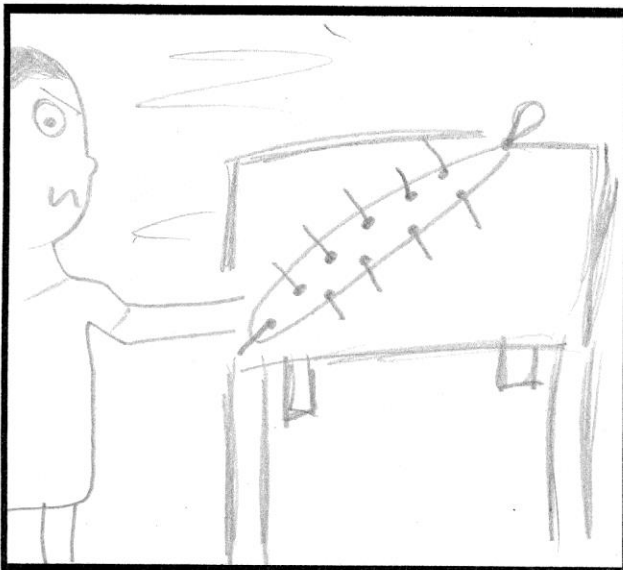

ESCENA:

9

LOCACION:

Cocina

DESCRIPCION:

Le clava clavos a  
Karen.



ESCENA: 10

LOCACION: Parque nacional

DESCRIPCION: Adelfina los encuentra,

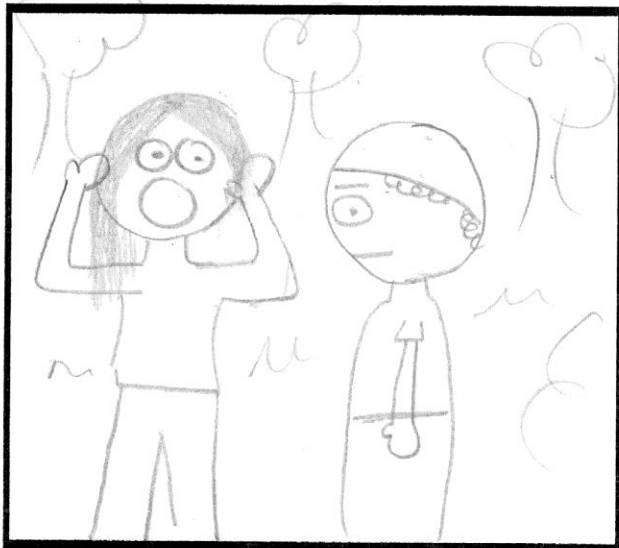

ESCENA: 10

LOCACION: Parque Nacional

DESCRIPCION: Adelfina se da cuenta de que su madre está ahí



ESCENA: 10

LOCACION: Parque nacional.

DESCRIPCION: Adelfina está de malgenio.



ESCENA:

11

Locación:

Parque nacional,

Descripción:

General Parque Nacional  
"Quito"

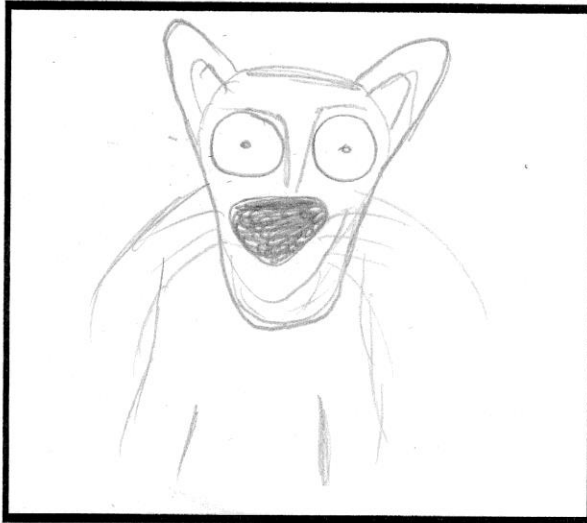

ESCENA:

12

Locación:

Descripción:

Perrito sorprendido "Quito"

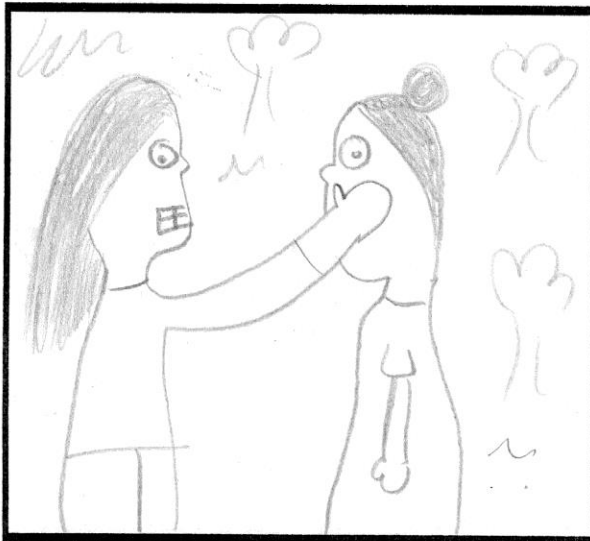

ESCENA:

13

Locación:

Parque nacional

Descripción:

Camila le pega una cachete  
toda a Adelina para  
que se calme



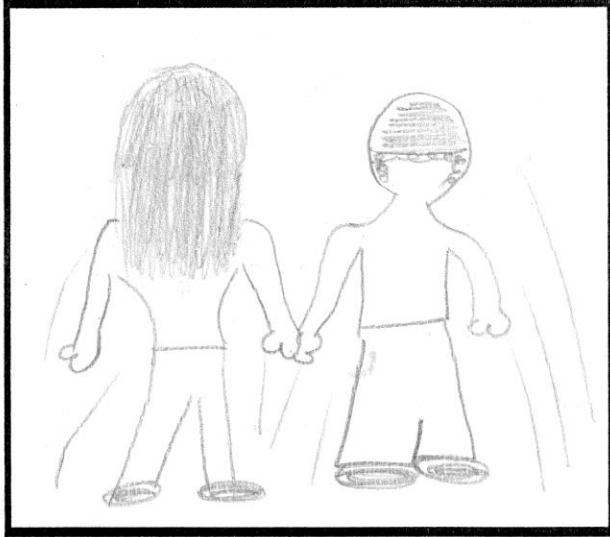

ESCENA:

14

LUGAR:

DESCRIPCIÓN:

Salen corriendo y dejan  
a Adelfina botada.



ESCENA:

15

LUGAR:

Pargos nacional.

DESCRIPCIÓN:

Juan se queda con

Canila y Adelfina no  
levanta el dedo  
de la mtrac

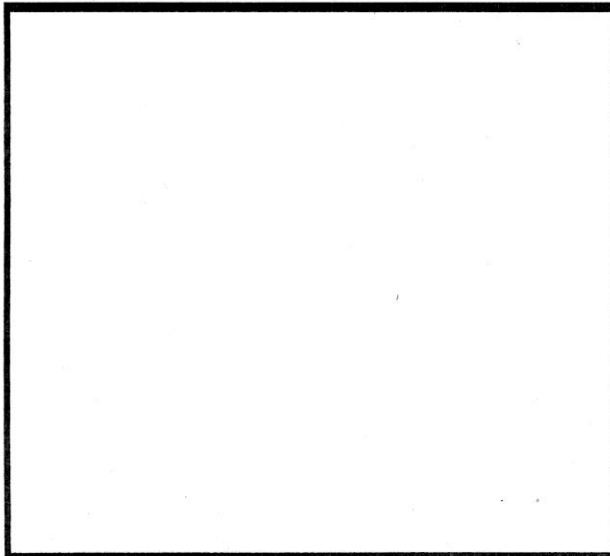

\_\_\_\_\_  
\_\_\_\_\_  
\_\_\_\_\_  
\_\_\_\_\_

## 19. Presupuesto

### Gastos Honorarios

CAMPO	GASTO	TOTAL
Dirección	0	0
Investigación guion	0	0
Producción	0	0
Reparto	0	0
Elenco	0	0
fotografía	0	0
Sonido	0	0
Dirección de arte	0	0
Postproducción	0	0
	<b>Sub Total</b>	0

### Gastos preproducción

	GASTO	TOTAL
Investigación	0	0
Guion	0	0
Casting	0	0
Pruebas de fotografía	0	0
	<b>Sub total</b>	0

### Gastos de producción

MATERIALES DE PRODUCCIÓN	GASTO	TOTAL
Comunicaciones	Llamadas	3.000
Producción de campo	0	0
Locaciones	Transporté lugar de grabación tanto equipo técnico como actores	23800
Alimentación	Almuerzo para el equipo técnico y actores primer día de grabación	32000
	Almuerzo para el equipo técnico y actores segundo día de grabación	26000

Cámara	0	0
Óptica	0	0
Luces	0	0
sonido	0	0
Energía	0	0
Ambientación	0	0
Utilería	Caja de puntillas	1200
	Algodón de azúcar	2000
Vestuario	0	0
Maquillaje	0	0
	<b>Sub total</b>	

GASTO DE HONORARIOS	0
GASTOS PREPRODUCCION	0
GASTOS PRODUCCION	88 000
<b>TOTAL</b>	<b>88 000</b>

## 20. Cronograma de actividades

#	ACTIVIDADES	Enero				Febrero				Marzo				Abril				Mayo				
		1	2	3	4	1	2	3	4	1	2	3	4	1	2	3	4	1	2	3	4	
1	Reunión – Investigación colegio																					
2	Reunión – Lluvia de ideas																					
3	Redacción de la historia																					
4	Redacción del libro de producción																					
5	Redacción de nueva historia																					
6	Redacción nuevo libro de producción																					
7	Proceso con los colegios																					
8	Producción																					
9	Pre entrega																					
10	Entrega final																					

HORA	ACTIVIDAD	LUNES	MARTES	MIERCOLES	JUEVES	VIERN	SABAD	DOMIN
6:00 AM								
7:00 AM								
8:00 AM								
9:00 AM								
10:00 AM								
11:00 AM								
12:00 AM	Reunión – Investigación colegio.							
1:00 PM	Reunión – Investigación colegio.							
2:00 PM								
3:00 PM								
4:00 PM								
5:00 PM								
6:00 PM								
7:00 PM								
8:00 PM								
9:00 PM								
10:00 PM								
11:00 PM								
12:00 PM								

HORA	ACTIVIDAD	LUNES	MARTES	MIERCOLES	JUEVES	VIERN	SABAD	DOMIN
6:00 AM								
7:00 AM								
8:00 AM								
9:00 AM								
10:00 AM								
11:00 AM	Reunión -Lluvia de ideas							
12:00 AM								
1:00 PM								
2:00 PM	Reunión -Lluvia de ideas							
3:00 PM								
4:00 PM								
5:00 PM								
6:00 PM								
7:00 PM								
8:00 PM								
9:00 PM								
10:00 PM								
11:00 PM								
12:00 PM								

HORA	ACTIVIDAD	LUNES	MARTES	MIERCOLES	JUEVES	VIERN	SABAD	DOMIN
6:00 AM								
7:00 AM								
8:00 AM								
9:00 AM								
10:00 AM								
11:00 AM								
12:00 AM	Redacción de la historia							
1:00 PM	Redacción de la historia							
2:00 PM	Redacción de la historia							
3:00 PM								
4:00 PM								
5:00 PM								
6:00 PM								
7:00 PM								
8:00 PM								
9:00 PM								
10:00 PM								
11:00 PM								
12:00 PM								

HORA	ACTIVIDAD	LUNES	MARTES	MIERCOLES	JUEVES	VIERN	SABAD	DOMIN
6:00 AM								
7:00 AM	Redacción del libro prod.							
8:00 AM								
9:00 AM								
10:00 AM								
11:00 AM								
12:00 AM	Redacción del libro prod.							
1:00 PM								
2:00 PM	Redacción del libro prod.							
3:00 PM								
4:00 PM								
5:00 PM								
6:00 PM	Redacción del libro prod.							
7:00 PM	Redacción del libro prod.							
8:00 PM								
9:00 PM								
10:00 PM								
11:00 PM								

HORA	ACTIVIDAD	LUNES	MARTES	MIERCOLES	JUEVES	VIERN	SABAD	DOMIN
6:00 AM								
7:00 AM								
8:00 AM								
9:00 AM								
10:00 AM								
11:00 AM								
12:00 AM								
1:00 PM	Redacción de la nueva historia							
2:00 PM	Redacción del nuevo libro de producción							
3:00 PM								
4:00 PM								
5:00 PM	Redacción nuevo libro de producción							
6:00 PM								
7:00 PM								
8:00 PM								
9:00 PM								
10:00 PM								
11:00 PM								
12:00 PM								

HORA	ACTIVIDAD	LUNES	MARTES	MIERCOLES	JUEVES	VIERN	SABAD	DOMIN
6:00 AM								
7:00 AM	Proceso con los colegios							
8:00 AM								
9:00 AM								
10:00 AM								
11:00 AM								
12:00 AM	Proceso con los colegios							
1:00 PM								
2:00 PM	Redacción de nueva historia							
3:00 PM	Redacción nuevo libro de producción							
4:00 PM								
5:00 PM								

6:00 PM								
7:00 PM								
8:00 PM								
9:00 PM								
10:00 PM								
11:00 PM								
12:00 PM								

HORA	ACTIVIDAD	LUNES	MARTES	MIERCOLES	JUEVES	VIERN	SABAD	DOMIN
6:00 AM								
7:00 AM								
8:00 AM								
9:00 AM	Producción							
10:00 AM	Producción							
11:00 AM	Producción							
12:00 AM	Producción							
1:00 PM	Producción							
2:00 PM	Producción							
3:00 PM	Producción							
4:00 PM	Producción							
5:00 PM	Producción							
6:00 PM	Producción							
7:00 PM	Producción							
8:00 PM	Producción							
9:00 PM	Producción							
10:00 PM								
11:00 PM								
12:00 PM								

**20. script**

Foton#	ESCENA	PLANO	TOMA	IN/EXT.	OBSERVACIONES	TIEMPO
6992	1	General	1	Exterior	Toma agregada para dar a entender la locación en	10:40-10:45 am

					donde inicia la historia	
6996	1	Medio	2	Interior	Adolfina regaña a su hija Viviana mientras esta sostiene un retrato	11:00-11:05 am
7001	1	Primer plano	3	Interior	Cara de tristeza de Viviana al ser regañada por su madre	11:05-11:10 am
7019	1	Detalle	4	Interior	Se ve con detalle que el cuadro que sostiene Viviana es de un joven	11:10-11:13 am
7048	1	Picado	5	Interior	Se ve como Viviana le suplica de rodillas a Adolfina mientras esta sostiene el cuadro	11:13-11:26 am
7068	1	Contrapicado	6	Interior	Adoldina señala con enojo el cuadro que tiene en las manos	11:26-11:30 am
7077	1	General	7	interior	Se ve como Adolfina se marcha del cuarto de Viviana	11:30-11:53 am
7079	1	Medio	8	interior	Se ve un gesto de preocupación por parte de Adolfina	11:56-12:00 pm
7089	2	Contra Picado	9	Interior	Se ve a Viviana asomándose con cautela al cuarto de Adolfina	12:10-12:20 pm
7121	2	Medio	10	Interior	Viviana ingresa al cuarto de Adolfina	12:21-12:26 pm
7122	2	Picado Medio	11	Interior	Se ve Adolfina lanzándole una bola de papel a Viviana	12:27-12:33 pm
7134	2	Primer plano	12	Interior	Se ve a Viviana con la bola de papel en su boca	12:34-12:38 pm
7143	2	Plano detalle	13	interior	Se ve una carta	12:38-12:45



					escrita por el ex marido de adolfina	pm
7151	2	Plano medio	14	Interior	Adolfina le confiesa algo a Viviana	12:46-12:50 pm
7155	2	Plano medio	15	Interior	Se ve a Viviana señalándose a sí misma con un gesto de negación	12:50-12:52 pm
7168	2	Plano medio	16	Interior	Viviana sale del cuarto de su madre	12:52-12:55 pm
7172	3	Plano detalle	17	Interior	Se observa una carta oculta debajo de un cojín	12:57-01:00 pm
7183	3	Plano medio	18	Interior	Viviana regresa a su cuarto	01:00-01:05 pm
7188	3	Plano detalle	19	interior	Viviana descubre la carta oculta debajo el cojín de su madre	01:05-01:10 pm
7189	3	Plano medio	20	Interior	Se ve a Viviana leyendo la carta con felicidad	01:05-01:10 pm
7193	3	Plano medio	21	Interior	Se ve a Viviana midiéndose ropa frente al espejo	01:10-01:27 pm
7195	3	Plano medio	22	Interior	Se ve a Viviana decidiendo cual ropa es la que va a usar	01:29-01:30 pm
7200	3	Plano medio corto	23	Interior	Viviana se maquilla frente al espejo	01:31-02:14 pm
7203	3	Plano medio	24	Interior	Se ve a Adolfina asomada desde su cuarto vigilando a su hija Viviana	02:14-02:16 pm
7207	3	Primer plano	25	Interior	Se ve a Adolfina con un gesto de sospecha	02:16-02:18 pm

7210	4	Contra picado	26	Interior	Adolfina baja las escaleras	02:18-02:21 pm
7215	4	Plano medio	27	interior	Se ve a Adolfina buscando algo en la cocina	02:21-02:24 pm
7219	4	Primer plano	28	Interior	Adolfina enfoca su mirada en algo	02:24-02:27 pm
7221	4	Plano detalle	29	Interior	Se visualiza un bate	02:27 pm
7224	4	Plano detalle	30	Interior	Adolfina toma el bate	02:27-02:28 pm
7227	4	Picado	31	Interior	Se ve a Adolfina subiendo las escaleras con un bate en sus manos	02:28-02:32 pm
7230	5	Plano medio	32	Interior	Se ve a Adolfina amenazando con un bate a Viviana	02:32-02:41 pm
7234	5	Primer plano	33	Interior	Viviana hace un gesto de tristeza	02:41-02:42 pm
7238	5	Plano medio	34	Interior	Adolfina regaña a Viviana	02:42-02:45 pm
7242	5	Plano medio corto	35	Interior	Viviana mira a la cámara y hace un gesto de picardía	02:45-02:49 pm
7245	6	Picado	36	Interior	Se ve a Adolfina dormida en su cama roncando	02:49-02:54 pm
7250	6	Contra picado	37	Interior	Viviana cruza sigilosamente el corredor	02:54-02:57 pm
7256	6	Plano medio	38	Interior	Viviana cruza sigilosamente el corredor	02:57-02:58 pm
7260	6	Plano detalle	39	Interior	Viviana abre la puerta de su casa sigilosamente	02:58-03:04 pm
7264	6	Picado	40	interior	Viviana esta pensativa	03:04-03:07 pm
7273	6	Plano medio	41	Interior	Adolfina sale de su casa colocándose su abrigo	03:07-03:29 pm
7277	6	Plano general	42	Exterior	Adolfina le propina una cachetada a Luan	03:29-03:38 pm

7282	7	Plano medio	43	Exterior	Luan está en un parque sentado sacándose un moco	01:38-01:09 pm
7289	7	Plano general	44	Exterior	Viviana va a sorprender a Luan por la espalda	01:09-01:13 pm
7293	7	Plano general	45	Exterior	Luan se pone de pie y Viviana cae al suelo	01:13-01:18 pm
7301	7	Plano general	46	Exterior	Luan levanta del pelo a Viviana	01:18-01:23 pm
7305	7	Plano medio	47	Exterior	Luan y Viviana se abrazan	01:23-01:26 pm
7308	7	Picado	48	Exterior	Luan y Viviana comen algodón de azúcar	01:26-01:36 pm
7312	8	Plano detalle	49	Interior	Reloj despertador	01:36-03:09 pm
7320	8	Plano medio	50	Interior	Adolfina despierta de su siesta	03:09-03:10 pm
7326	8	Plano medio	51	Interior	Adolfina entra al cuarto de Viviana	03:10-03:12 pm
7330	8	Plano medio	52	Interior	Adolfina se asombra al no ver a su hija en su cuarto	03:12-03:13 pm
7336	8	Plano medio	53	Interior	Adolfina lee una carta que encontró en el cuarto de Viviana	03:13-03:18 pm
7342	8	Primer plano	54	Interior	Se ve la carta que sostiene Adolfina y su contenido	03:18 pm
7344	9	Plano detalle	55	Interior	Se visualiza un tarro de Puntillas	03:18-03:19 pm
7349	9	Plano medio	56	Interior	Se ve a Adolfina regando las puntillas sobre un trapo	03:19 pm
7356	9	Plano medio	57	Interior	Se ve a Adolfina clavando puntillas al bate	03:19-03:20 pm
7401	9	Plano detalle	58	Interior	Se ve como	03:20-03:21

					Adolfina clava las puntillas al bate con una cuchara de palo	pm
7409	10	Plano medio	59	Exterior	Viviana y Luan están abrazados en el parque	01:56 pm
7411	10	Plano medio	60	Exterior	Se ve macharse a Viviana a lo lejos mientras Luan piensa en algo	01:56-01:59 pm
7423	10	Plano general	61	Exterior	(toma agregada)se ve a Adolfina en el parque buscando a su hija	04:26 pm
7431	10	Plano general	62	Exterior	Se ve a Viviana caminado	02:12PM
7437	10	Plano medio	63	Exterior	Luan sale dentro los arbustos y asusta a Viviana	02:12-02:29 pm
7440	10	Plano medio	64	Exterior	Se ve a Viviana calmada	02:29-02:31 pm
7446	13	Primer plano	65	Exterior	Viviana grita fuertemente	02:31-02:59 pm
7452	13	Primer plano	66	Exterior	Se ve a Luan riéndose de Viviana	02:59-03:01 pm
7463	13	Primer plano	67	Exterior	Viviana sigue gritando	03:01-03:03 pm
7468	13	Plano medio	68	Exterior	Luan mira a Viviana con extraño	03:03-03:05 pm
7472	13	Plano medio	69	Exterior	Luan le propina una cachetada a Viviana para que se calme	03:05-03:16 pm
7476	13	Plano medio	70	Exterior	Viviana se soba la mejilla adolorida	03:16-03:17 pm
7482	13	Plano medio	71	Exterior	Luan se percata de que viene Adolfina con un bate en mano	03:17-03:22pm
7487	13	Plano medio	72	Exterior	Luan y Viviana gritan juntos del miedo	03:22-03:24 pm
7492	13	Primer plano	73	Exterior	Luan se toma un	03:24-03:28

					respiro	pm
7498	13	Plano detalle	74	Exterior	Mano de Luan separándose de la mano de Viviana	03:28-03:29 pm
7501	13	Plano general	75	Exterior	Adolfina le propina una patada a Luan	03:29-03:39 pm
7505	13	Primer plano	76	Exterior	Adolfina sonríe a la cámara	03:39-03:42 pm
7513	13	Plano medio	77	Exterior	Adolfina va a golpear a Viviana	03:42-03:50 pm
7524	14	Primer plano	78	Exterior	Viviana se enfada con su madre	03:50-03:52 pm
7530	14	Plano medio	79	Exterior	Viviana cachetea a Adolfina	03:52-03:59 pm
7536	14	Plano general	80	Exterior	Viviana ayuda a parar a Luan	03:59-04:00 pm
7545	14	Plano general	81	Exterior	Luan y Viviana se van juntos cogidos de la mano mientras Adolfina se rasca la cabeza	04:00-04:03 pm
7549	14	Plano medio	82	Exterior	Luan se da vuelta y le hace pistola a Adolfina	04:03-04:04 pm
7552	14	Plano general	83	Exterior	Adolfina se arrodilla llorando	04:04-04:09 pm
7558	14	Plano general	84	Exterior	Luna y Viviana se marchan saltando felices	04:09-04:14 pm
7562	14	Plano general	85	Exterior	Adolfina hace berrietas en el suelo	04:14-04:21 pm
7567	14	Plano medio	86	Exterior	Luan se da vuelta y le hace un guiño a la cámara	04:21-04:26 pm