

## FANATISMO RELIGIOSO

No hace falta llevar a cabo atentados terroristas para ser un fanático religioso. El mero hecho de llevar una vida conforme a preceptos religiosos ya podría ser considerado fanatismo, en la medida en que estos suelen ser extranjeros en las tierras del sentido común.

### **Para fabricar fanáticos, inculca religiones**

Como hemos dicho, las religiones (y las doctrinas políticas) son granjas optimizadas de fanáticos, muchas veces peligrosos. La principal fuente de personas religiosas conocida es la educación religiosa, de la que pocos se salvan. Desde pequeños, a los niños se les inculcan diversos sistemas de creencias y uno que se introduce de forma insistente es el de la religión de sus progenitores, quienes en su infancia ya pasaron por este proceso.

Los sistemas religiosos ocupan un lugar privilegiado en las mentes infantiles, ya que, además del hecho de que las religiones están dirigidas a un público infantil, desde la más tierna infancia proporcionan todo tipo de respuestas a preguntas infantiles: “esto es malo porque lo ha mandado Dios”, “la playa la ha creado Dios para que lo pasemos bien en verano”, “la abuela se ha ido a vivir con Dios”, etc. Todas las respuestas que la religión no proporciona a las preguntas infantiles se buscan en los lugares más dispares y variopintos, desde ratoncitos llamados “Pérez” a cigüeñas que trabajan en una extraña agencia de mensajería de bebés. Y tanto las historias religiosas como las auxiliares saturan el imaginario infantil: todas son cuentos fantásticos fácilmente asumibles para la mente plástica del niño.

Los niños desde pequeños participan en ritos religiosos, los cuales viven con suma ilusión, pues estos se celebran en comunidad, lo que incluye fiestas familiares, que a los niños les encantan, y comidas especiales, especialmente dulces, regalos y banquetes.

En tales circunstancias, introducir el sistema de creencias religioso en un niño y convertirlo en un fiel potencial (un fanático religioso) no es complicado. El bien y el mal, el sentido de su vida y la mayoría de momentos importantes de la misma se suelen dar en un marco religioso en el caso de la mayoría de los niños que pueblan este mundo.

Pero la religión no justifica las matanzas en su nombre

Cuando se producen atrocidades en nombre de alguna religión, suele argumentarse que, o la religión en cuyo nombre se llevó a cabo el atroz acto no justifica actos de ese tipo, o bien que las religiones en general no justifican ese tipo de actos. Esto es sencillamente falso. Además de captar fieles desde la infancia, los sistemas de creencias religiosos son inconsistentes. Esto quiere decir que contienen falsedades. Y de creencias inconsistentes se puede derivar cualquier cosa.

De un sistema religioso de creencias se puede deducir tanto que hay que asesinar a todos los que mancillan el nombre de la deidad en torno a la cual giran dichas creencias, como que hay que sembrar un huerto de rosas que vaya desde Israel hasta México y regarlo todas las tardes. Y las propias religiones no dan criterios precisos para decidir qué derivaciones pueden ser llevadas a la práctica y cuáles no.



fanatismos o sectas religiosas.

Este tema da lugar a muchísimos cuestionamientos éticos y morales. Se dice que la razón por la que ha habido más muertes en la historia de la humanidad ha sido por cuestiones de creencias religiosas y en el nombre de un Dios particular, ya que cada uno de esos creyentes ha tenido la firme convicción de que su religión es la única que posee la verdad de Dios, de la vida y de cómo debe vivirse y no de ninguna otra manera, so pena de ser expulsado o muerto.

La historia de la humanidad nos ha demostrado y sigue haciéndolo, que cualquier clase de sectarismo o fanatismo, es alienante y dañino, sea del color o ideología que sea. No es mi intención aquí ni criticar ni disentir con ninguna creencia o religión, únicamente el exponer los hechos y tal vez provocar un poco de reflexión que pudiera llevar a un mayor respeto por las creencias de otros pero al mismo tiempo a cuidarse de caer en situaciones dañinas. Podemos estar también en desacuerdo con las religiones que llevan a dañar a otros, pero eso ya será prerrogativa de cada persona...

Es importante distinguir entre lo que es una religión y una secta

El término religión viene del latín "religare o re-legere", que significa "religar o volver a conectar", en este caso con Dios, algo divino o algo superior.

La religión es una fe, la devoción por todo lo que se considera sagrado.

Una secta podría definirse como un grupo de personas que conforman un sistema, cuyos componentes son los miembros funcionales y las creencias que comparten, y que mantienen una estricta demarcación del límite entre el grupo y la población general. La organización interna es jerárquica y hay una figura dominante y dominadora que es líder, cuya idiosincrasia tiñe las normas y comportamiento del grupo. Los miembros se adhieren a un sistema de creencias consensuado, anteponen la doctrina por encima de la persona, tienen un alto nivel de cohesión social y emocional, son muy influenciados por las normas comportamentales, ejercen un estricto control del medio, atribuyen fuerza divina al grupo y a su líder, y hacen concesión de su existencia al mismo.

Ahora, ¿qué es un fanático o sectario? La definición según el diccionario de la Real Academia de la Lengua de la palabra sectario es: secuaz, fanático e intransigente, de un partido o de una idea.

"Los fanáticos atrevidos son gente estrecha de

miras", decía Confucio.

Pero ¿qué pasa con las personas que se vuelven fanáticos o se ven envueltos en una secta? ¿porqué algunos son más susceptibles que otros?

Existen elementos psicológicos predisponentes a ser fanáticos o verse involucrados en una secta. Entre ellos destacan los problemas emocionales, un alto nivel de neurosis con baja autoestima, tristeza crónica, sentimiento de insatisfacción, relaciones parentales e interpersonales insatisfactorias, personalidad límite, dependiente y esquizofrenia. Los episodios psicóticos agudos, estados de trance histérico, alucinaciones sensoriales, estados de enorme desesperación y ansiedad se han visto como complicaciones psiquiátricas de la militancia sectaria.

Y, ¿cómo se logra que la persona se adhiera a una secta y se vuelva fanática? Aprovechando esta

debilidad psicológica se lleva a cabo un "lavado de cerebro". En un principio, la relación del nuevo adepto con el grupo y el líder es desigual, pasiva y sumisa. Al individuo se le inculca o potencia una autoevaluación negativa de culpa e infravaloración que sólo podrá superar (le hacen creer), si pertenece al grupo y sigue sus lineamientos. El adepto idealiza a la figura castigadora del líder a la que ve llena de bondad, omnipotencia y autoridad. Así obedece y se somete voluntariamente, anteponiéndolo a todo lo demás, hasta el punto de renunciar al derecho de poseer espacios y objetos propios, y a conservar en la intimidad los pensamientos y emociones. Esto siembra el terreno para que esté disponible para ser explotado. En una segunda etapa la actitud pasa a ser activa. Una vez que la persona se ha identificado y ha hecho suyas las normas, y, por la necesidad de aprobación del líder, la obediencia se torna creativa, entusiasta y el adepto se siente impelido a satisfacer las elevadas exigencias que se le imponen. Consideran un honor la pertenencia al grupo y empieza a haber una sensación de ser superiores a la mayoría de las personas que no conocen la "verdad".

Las personas sienten que están cumpliendo con lo necesario para ganarse la aprobación del líder (quien es considerado una especie de elegido o santo) y ganarse la salvación o el cielo. Una vez que ya están en esta etapa, el líder los explota y sigue controlándolos por medio de castigos y amenazas reales o imaginarias (como que se van a ir al infierno si "pecan" según sus lineamientos), obligándolos a prometer y/o hacer votos por ejemplo de celibato o cierto tipo de sexualidad, obediencia sin cuestionamientos, espionaje de los demás y descubrirlos ante ellos para que obtengan su castigo, etc. Las personas están a su entera disposición por el lavado de cerebro y puede abusar de ellos obligándolos a cometer actos que nunca se imaginarían con el pretexto ayudarle y/o de lograr un fin último de iluminación o salvación

divina.



## HISTORIA

María una mujer de 53 años llega a su cuarto se percina frente al altar que tiene al lado de su cama se arrodilla y en sus pierna se nota el cansancio cada arrodillarse frente al altar como habitualmente pone su biblia encima de la mesa de noche y comienza a rezar el santo rosario le imprime tanta pasión y presión a sus rezos que se flagela con el mismo rosario sus muñecas mantiene fresca la memoria de su esposo la cual está en un portarretratos al lado de la biblia en el momento se le cae un espejo se rompe y ya en el reflejo se observa lo demacrada que se encuentra ella levanta un trozo de ese espejo se mira y de la impresión se le desliza y se rompe en varios pedazos ella se quita su argolla y la deja encima de la biblia junto con su manto y la camándula se levanta y sale de su cuarto

**Iluminación:** una luz difusa sobre el personaje y otra reflejada para mantener un poco las sombras sin perder información de los rasgos y detalles importantes los cuales son las manos su cara tapada por su velo

**Atmosfera:** se busca crear escenas en las cuales el personaje muestre su tristeza por la pérdida de su marido ya, al igual que la devoción que aún le sigue profesando. Por otra parte se deben integrar todos los elementos de la escenografía, para identificar el momento por el cual está pasando el personaje;

esto se representara en la inevitable necesidad de María de negarse a abandonar los recuerdos físicos, que tiene de su prometido ya fallecido.



## PALETA DE COLOR

Los colores van desde ladrillo café paredes , pasando por un claro oscuro en las fotos en tonos cálidos , el café en la mesa de noche , el dorado y el bronce en la biblia y negro en el vestuario, y blanco en en el velón



## ELEMENTOS ECSENOGRAFICOS REFERENTES



MESA DE NOCHE



BIBLIA Y VELON



ROSARIO





PORCELANA DE SANTO  
CATOLICO



CAMA

**ELEMENTOS  
ECSENOGRAFICOS**

**UTILIZADOS**

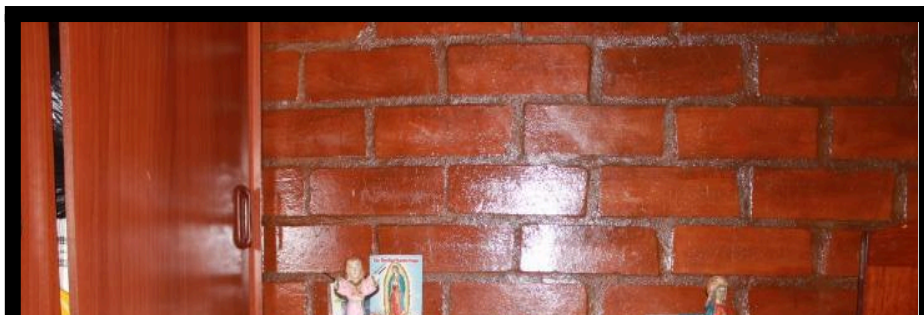

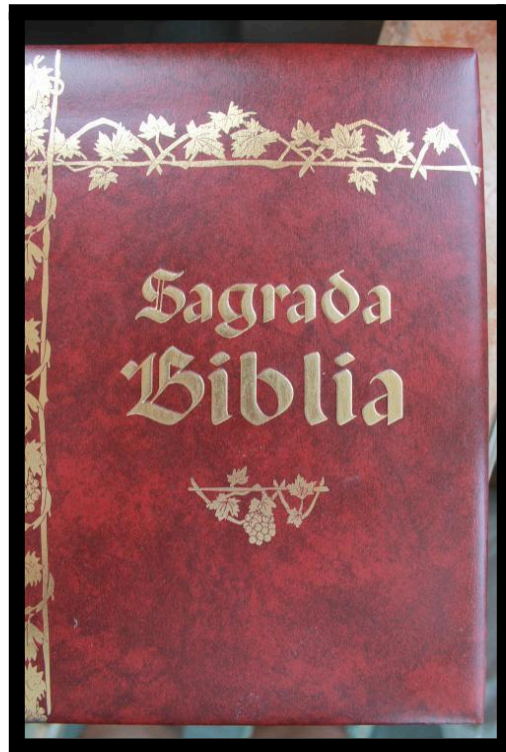



## PLANIMETRIA

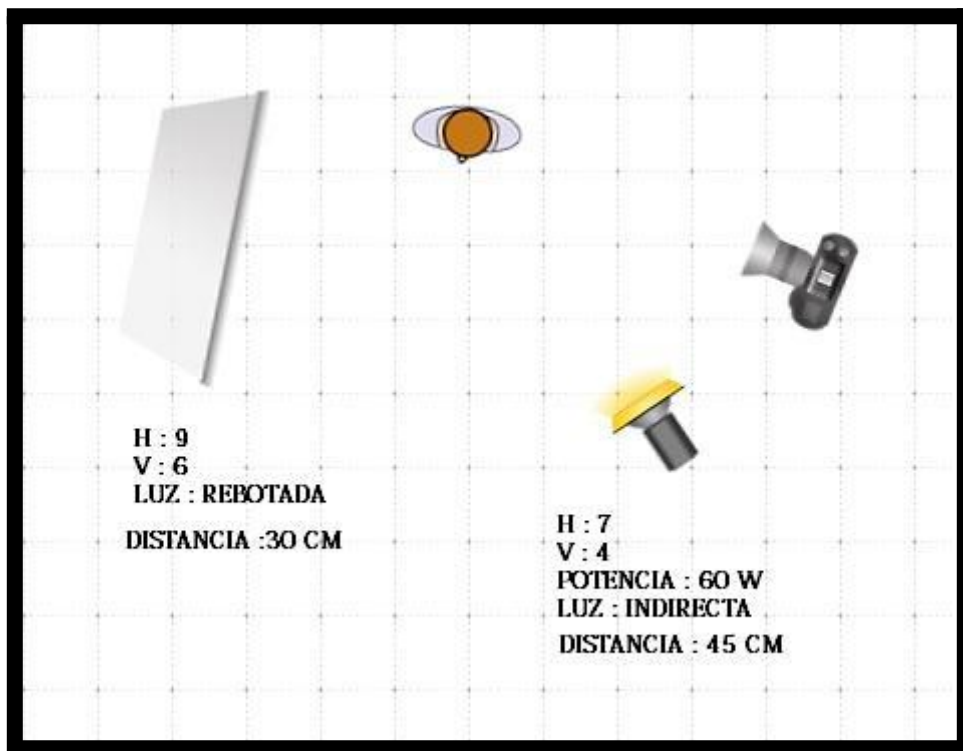

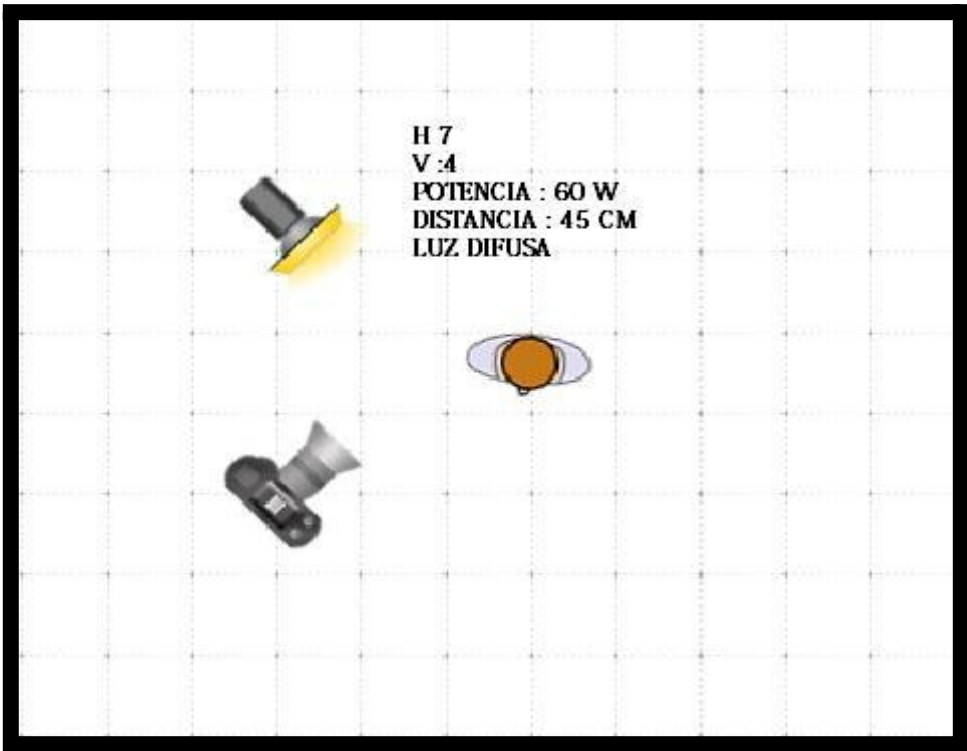

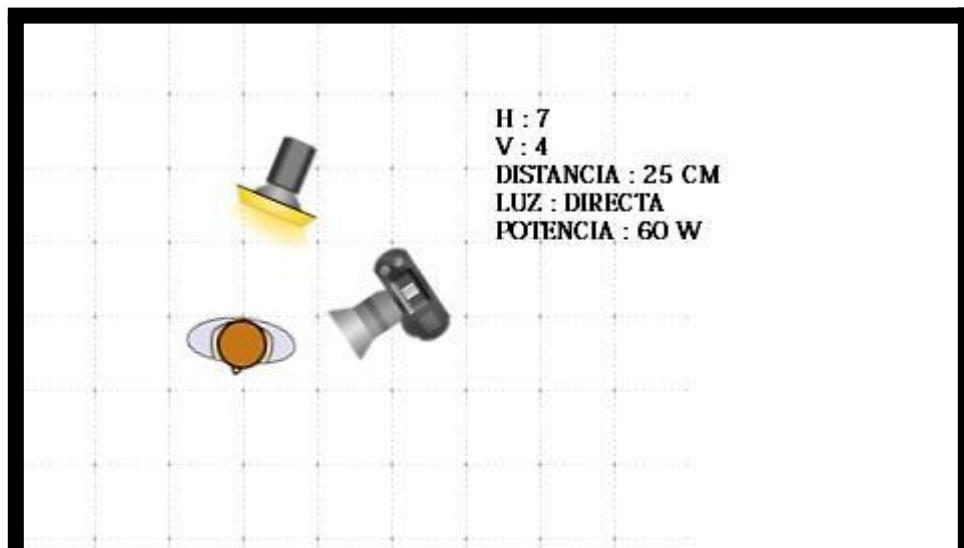
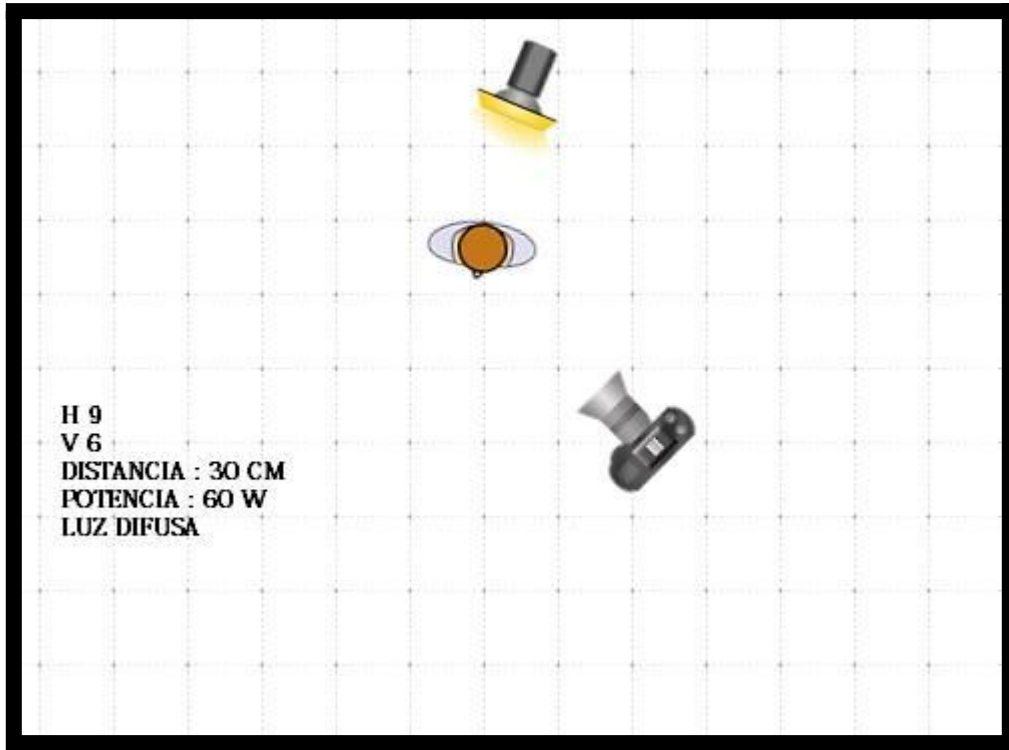

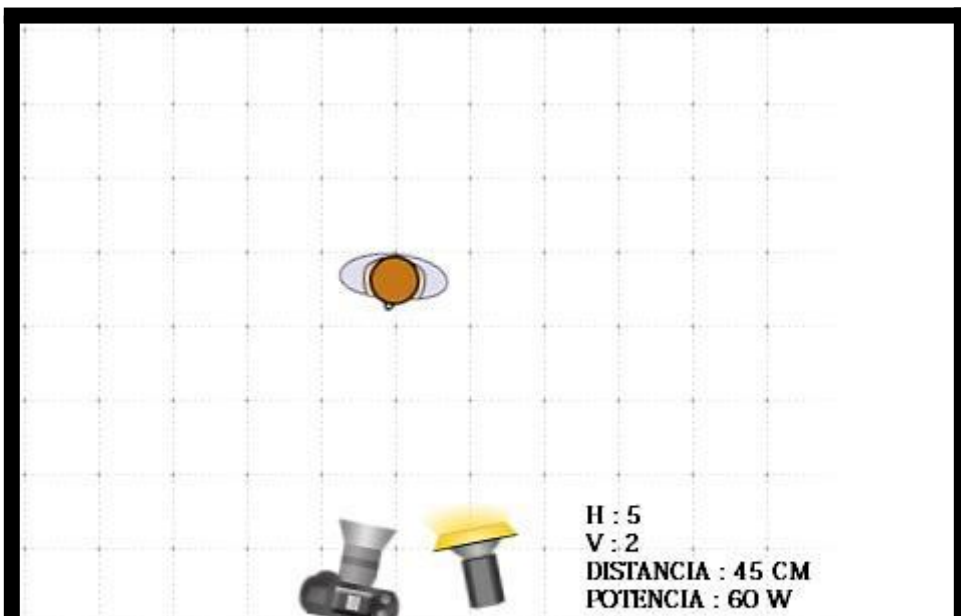
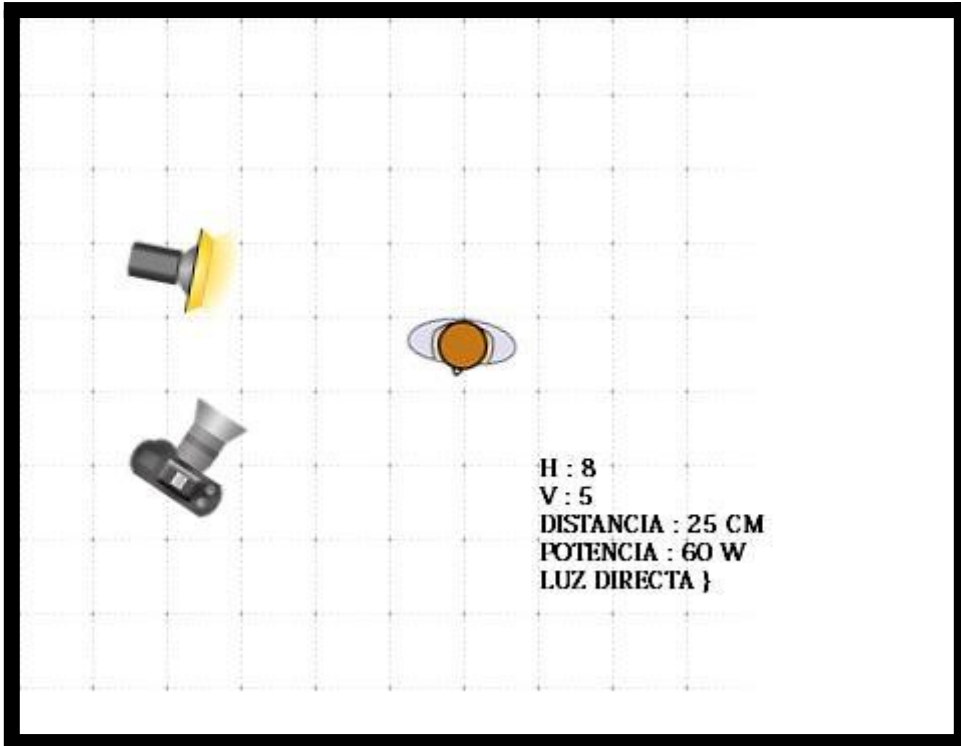



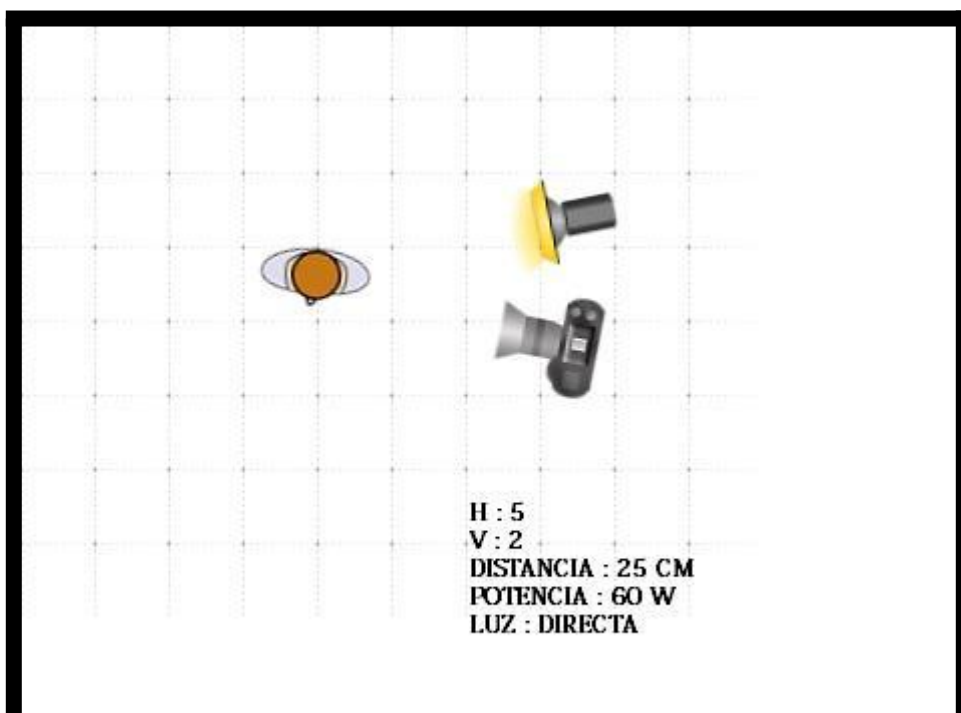
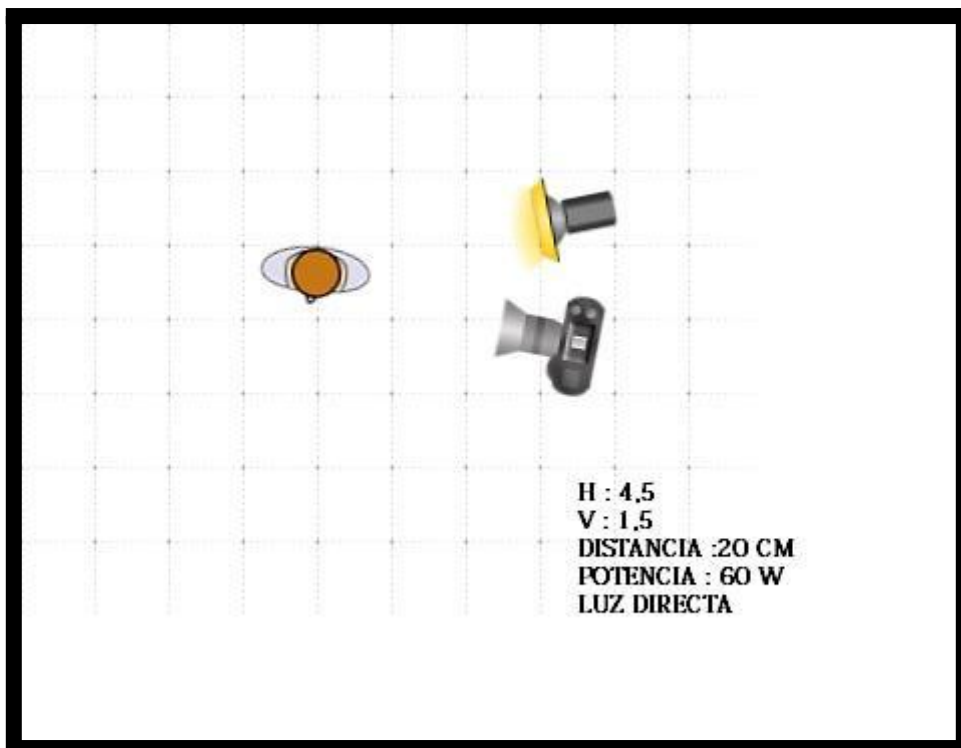

H : 5  
V : 2  
DISTANCIA 20 CM  
POTENCIA 60 W  
LUZ DIRECTA



V : 6  
H : 9  
DISTANCIA : 45 CM  
POTENCIA : 60 W  
LUZ : INDIRECTA

